

Manuale per il collegamento e l'uso - Installation and operation manual
Manuel pour le raccordement et l'emploi - Manual para el conexionado y el uso
Installations-und Benutzerhandbuch - Εγχειρίδιο σύνδεσης και χρήσης



ETT01T - ETT05T

Radiocomandi 433 MHz per tubolari con eventi
433 MHz remote controls for tubular automation with events
Radiocommandes 433 MHz pour tubulaires avec événements
Mandos a distancia 433 MHz para tubulares con eventos
Funkfernsteuerungen 433 MHz für Rohrmotoren mit Ereignissen
Τηλεχειριστήρια 433 MHz για σωληνωτούς κινητήρες με συμβάντα

ETT01T-ETT05T

Memorizzazione radiocomando: vedi manuale istruzioni della centrale di comando.

Saving the remote control: see instructions manual of the control panel.

Enregistrement radiocommande : voir manuel d'instructions de la centrale.

CARATTERISTICHE TECNICHE

Il radiocomando trasmette la codifica di sicurezza Rolling-code sulla frequenza 433,92 MHz.

Portata: 80/100 m
Alimentazione: CR2450 (litio 3 V)
Dimensioni: 130x45x11 (mm)
Num. Tasti: 3
Num. Canali: 1 (ETT01T)
4+1 (ETT05T)

TECHNICAL CHARACTERISTICS

The remote control transmits the security rolling code on the 433.92 MHz frequency.

Range: 80/100 m
Power supply: CR2450 (3 V lithium)
Dimensions: 130x45x11 (mm)
No. Buttons: 3
No. Channels: 1 (ETT01T)
4+1 (ETT05T)

CARACTÉRISTIQUES TECHNIQUES

La radiocommande transmet le code de sécurité Rolling-code sur la fréquence 433,92 MHz.

Portée : 80/100 m
Alimentation : CR2450 (lithium 3 V)
Dimensions : 130x45x11 (mm)
Nbre de touches : 3
Nbre de canaux : 1 (ETT01T)
4+1 (ETT05T)

Memorización del mando a distancia: consulte el manual de instrucciones de la central de mando.

Speicherung der Funkfernsteuerung: Siehe Betriebsanleitung des Steuergeräts.

Αποθήκευση του τηλεχειριστηρίου: ανατρέξτε στο εγχειρίδιο οδηγιών της κεντρικής μονάδας ελέγχου.

CARACTERÍSTICAS TÉCNICAS

El mando a distancia transmite el código de seguridad rolling-code a una frecuencia de 433,92 MHz.

Alcance: 80/100 m
Alimentación: CR2450 (litio 3 V)
Medidas: 130x45x11 (mm)
Núm. teclas: 3
Núm. canales: 1 (ETT01T)
4+1 (ETT05T)

TECHNISCHE MERKMALE

Die Funkfernsteuerung überträgt die Sicherheitscodierung Rolling-Code auf der Frequenz 433,92 MHz.

Reichweite: 80/100 m
Spannungsversorgung: CR2450 (Lithium 3 V)
Abmessungen: 130x45x11 (mm)
Anz. Tasten: 3
Anz. Kanäle: 1 (ETT01T)
4+1 (ETT05T)

ΤΕΧΝΙΚΑ ΧΑΡΑΚΤΗΡΙΣΤΙΚΑ

Το τηλεχειριστήριο εκπέμπει τον κυλιόμενο κωδικό ασφαλείας στη συχνότητα 433,92 MHz.

Εμβέλεια: 80/100 m
Τροφοδοσία: CR2450 (λιθίου 3 V)
Διαστάσεις: 130x45x11 (mm)
Αρ. πλήκτρων: 3
Αρ. καναλιών: 1 (ETT01T)
4+1 (ETT05T)

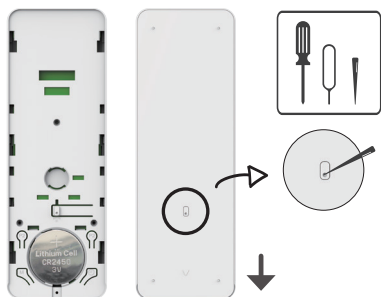
Rimozione del coperchio posteriore e sostituzione batteria \ Removing the back cover and replacing the battery**Dépose du couvercle arrière et remplacement de la batterie ****Desmontaje de la tapa \ Desmontaje de la tapa trasera y sustitución de la batería****Abnahme des Deckels und Batterieaustausch \ Αφαίρεση πίσω καπακιού και αντικατάσταση μπαταρίας**

Utilizzare uno strumento (tipo Pin per carta SIM) e far scorrere il coperchio verso il basso.

Rimuovere la batteria con l'aiuto di un cacciavite e sostituirla rispettando la polarità.

Utiliser un instrument (type Pin pour carte SIM) et faire coulisser le couvercle vers le bas.

Déposer la batterie à l'aide d'un tournevis et remplacer celle-ci en respectant la polarité.

Schieben Sie den Deckel mit einem Gegenstand (z.B. einen Stift für SIM-Karten) nach unten. Den Akku mithilfe eines Schraubenziehers herausnehmen und unter Beachtung der korrekten Polung auswechseln.

Use a tool (such as a SIM card remover pin) and slide down the cover.

Remove the battery with the aid of a screwdriver and replace it with the correct polarity.

Utilice una herramienta (tipo Pin para tarjeta SIM) y haga deslizar la tapa hacia abajo.

Quitar la pila con la ayuda de un destornillador y sustituirla por una nueva respetando la polaridad.

Χρησιμοποιήστε ένα εργαλείο (τύπου ακίδας για κάρτα SIM) και μετακινήστε το καπάκι προς τα κάτω.

Αφαιρέστε την μπαταρία με τη βοήθεια ενός καταβιδιού και αντικαταστήστε την ακολουθώντας την πολικότητα.

ETT01T-ETT05T

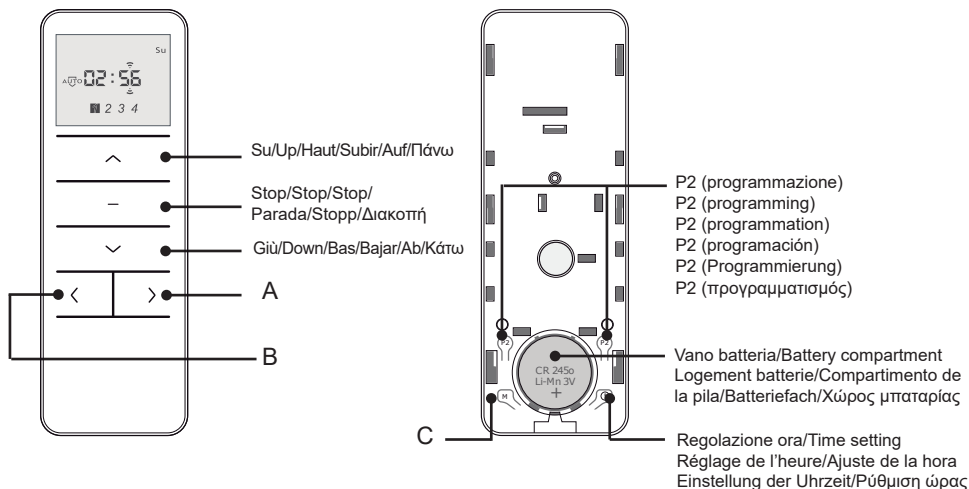

- | | | |
|---|---|--|
| <p>A - Selezione canale + / scorrimento a destra
Selección canal + / desplazamiento a la derecha</p> | <p>A - Selecting channel + / scrolling right,
Auswahl Kanal + / nach rechts scrollen</p> | <p>A - Sélection canal + / course vers la droite
Επιλογή καναλιού + / μετακίνηση προς τα δεξιά</p> |
| <p>B - Selezione canale - / scorrimento a sinistra
Selección canal - / desplazamiento a la izquierda</p> | <p>B - Selecting channel - / scrolling left,
Auswahl Kanal - / nach links scrollen</p> | <p>B - Sélection canal - / course vers la gauche
Επιλογή καναλιού - / μετακίνηση προς τα αριστερά</p> |
| <p>C - Selezione modalità manuale/automatica
Selección modo manual/automático</p> | <p>C - Selecting manual/automatic mode,
Betriebsartenwahl Handbetrieb/Automatik</p> | <p>C - Sélection mode manuel/automatique
Επιλογή χειροκίνητου/αυτόματου τρόπου λειτουργίας</p> |

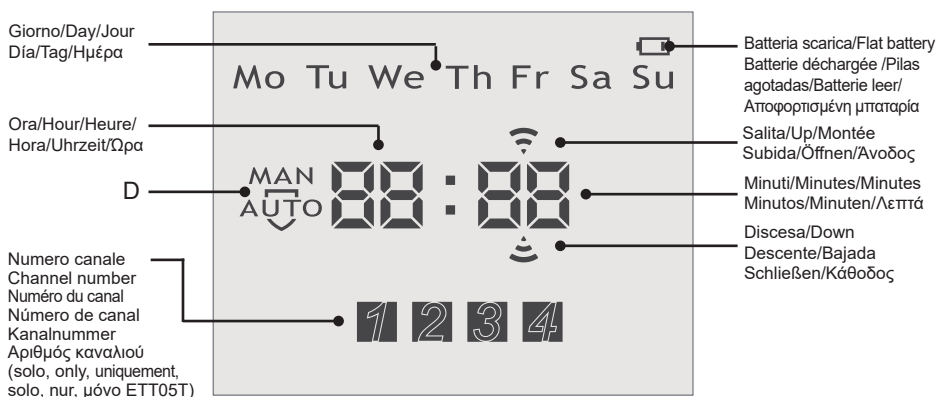

- | | | |
|---|--|--|
| <p>D - Segnalazione modalità automatica/manuale/random,
Selección modo automático/manual/aleatorio</p> | <p>D - Selecting automatic/manual/random mode,
Betriebsartenwahl Automatik/Handbetrieb/Random</p> | <p>D - Sélection mode automatique/manuel/random
Επιλογή αυτόματου/χειροκίνητου/τυχαίου τρόπου λειτουργίας</p> |
|---|--|--|

ETT01T-ETT05T

Cambio modalità di funzionamento \ Changing operating mode \ Changement de mode de fonctionnement
Cambio de modo de funcionamiento \ Ändern der Betriebsart \ Αλλαγή τρόπου λειτουργίας

MAN

Modalità manuale: il motore associato al canale selezionato si muove solo quando comandato dall'utente.

Manual mode: the motor linked to the selected channel moves only when commanded by the user.

Mode manuel : le moteur associé au canal sélectionné se met en marche uniquement quand il est commandé par l'utilisateur.

Modo manual: el motor asociado al canal seleccionado se mueve solo cuando es accionado por el usuario.

Handbetrieb: Der dem ausgewählten Kanal zugeordnete Motor bewegt sich nur, wenn er vom Benutzer betätigt wird.

Χειροκίνητος τρόπος λειτουργίας: οι κινητήρες που είναι αντιστοιχισμένοι στο επιλεγμένο κανάλι μετακινούνται μόνο όταν ελέγχονται από τον χρήστη.

AUTO

Modalità automatica: il motore associato al canale selezionato si muove quando comandato dall'utente e in modalità automatica come da impostazione del timer del canale.

Automatic mode: the motor linked to the selected channel moves when commanded by the user and in automatic mode according to the channel timer setting.

Mode automatique : le moteur associé au canal sélectionné se met en marche quand il est commandé par l'utilisateur et en mode automatique, selon la temporisation définie pour le canal.

Modo automático: el motor asociado al canal seleccionado es accionado por el usuario así como en el modo automático según la configuración del temporizador del canal.

Automatikbetrieb: Der dem ausgewählten Kanal zugeordnete Motor bewegt sich, wenn er vom Benutzer bedient wird, und automatisch wie im Timer des Kanals eingestellt.

Αυτόματος τρόπος λειτουργίας: ο κινητήρας που είναι αντιστοιχισμένος στο επιλεγμένο κανάλι μετακινείται μόνο όταν ελέγχεται από τον χρήστη και αυτόματα όπως ρυθμίστηκε από τον χρονοδιακόπτη του καναλιού.

AUTO

Modalità random: il motore associato al canale selezionato è azionato ad orari casuali (simulazione di presenza).

Random mode: the motor linked to the selected channel is activated at random times (presence simulation).

Mode random : le moteur associé au canal sélectionné est actionné selon des horaires arbitraires (simulation de présence).

Modo aleatorio: el motor asociado al canal seleccionado es accionado en horas aleatorias (simulación de presencia).

Betriebsart Random: Der dem ausgewählten Kanal zugeordnete Motor wird an zufälligen Uhrzeiten betätigt (Anwesenheitssimulation).

Τυχαίος τρόπος λειτουργίας: ο κινητήρας που είναι αντιστοιχισμένος στο επιλεγμένο κανάλι τίθεται σε λειτουργία σε τυχαίες ώρες (προσομοίωση παρουσίας).

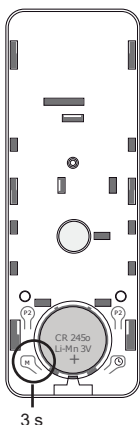

Premere per 3 s per cambiare modalità di funzionamento

Press button for 3 s to change operating mode

Appuyer sur le bouton pour 3 s pour changer la modalité de fonctionnement

Apretar el botón por 3 s para cambiar la modalidad de funcionamiento

Taste für 3 s drücken, um den Betriebsmodus zu ändern

Πατήστε το κουμπί για 3 δευτερόλεπτα για να αλλάξετε τον τρόπο λειτουργίας

ETT01T-ETT05T

Regolazione orologio \ Setting the time \ Réglage de l'horloge
 Ajuste del reloj \ Einstellen der Uhr \ Ρύθμιση ρολογιού

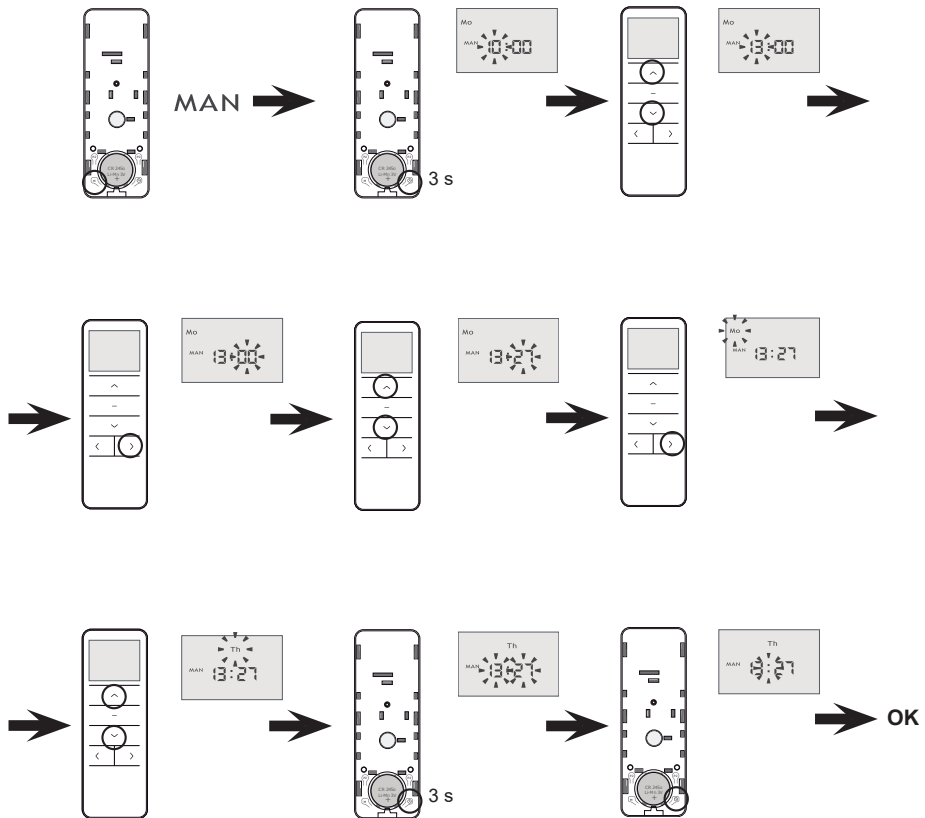

ETT01T-ETT05T

**DICHIARAZIONE DI CONFORMITÀ UE / EU DECLARATION OF CONFORMITY / DECLARACIÓN DE CONFORMITÉ
UE DÉCLARATION DE CONFORMITÉ UE / EU-KORNFORMITÄT SERKLÄRUNG / ΔΗΛΩΣΗ ΣΥΜΜΟΡΦΩΣΗΣ**

N°-Nr.-N.-Ap ZDT00703.00

Il sottoscritto, rappresentante il seguente costruttore / The undersigned, representing the following manufacturer / Je soussigné, représentant le fabricant
El abajo firmante, representante del siguiente fabricante / Der Unterzeichnende, als Vertreter des Herstellers / Ο κάτωθι υπογεγραμμένος, αντιπρόσωπος του παρακάτω κατασκευαστή

Vimar SpA Viale Vicenza 14, 36063 Marostica VI Italy

dichiara sotto la propria responsabilità che i prodotti / declares under his own responsibility that the products / déclare que les produits suivants
declara bajo su propia responsabilidad que los productos / erklärt hiermit eigenverantwortlich, dass die Produkte / δηλώνει με αποκλειστική ευθύνη ότι τα προϊόντα

**Radiocomando rolling code 433 MHz / Rolling code 433 MHz radio control / Radiocommande à code tournant 433 MHz
Mandos a distancia rolling code 433 MHz / Funkfernsteuerung Rolling-Code 433 MHz / Τηλεχειριστήριο rolling code 433 MHz**

Marca Trade mark marque Marca Marke-Μάρκα	Rif. di tipo-Rif. a cat. Type ref-Cat ref. réf. type-réf. cat. Typenbezug-Bez. Nach Kat. Αναφ. τύπου-Αναφ. κατάλ.	Descrizione IT * / Description EN * / Description FR * / Descripción ES * / Beschreibung DE * / Περιγραφή EL *
ELVOX	ETT01T	Radioc.tapp.433 MHz roll.code 1can.timer / 1-chann.roll.code 433MHz rem.contr.timer / Radiocommande volets roulants 433 MHz Mando dist.persiana 433 MHz roll.code 1 / Funkfernsteuerung Rollläden 433 MHz / Τηλεχ.ρολό.433 MHz roll.code 1 καν. timer
ELVOX	ETT05T	Radioc.tapp.433 MHz roll.code 5can.timer / 5-chann.roll.code 433MHz rem.contr.timer / Radiocommande volets roulants 433 MHz Mando dist.persiana 433 MHz roll.code 5 / Funkfernsteuerung Rollläden 433 MHz / Τηλεχ.ρολό.433 MHz roll.code 5καν.timer

* Vedere www.vimar.com per la descrizione completa dei prodotti. / * See www.vimar.com for the full description of the products. /

* Voir www.vimar.com pour la description complète des produits. / * Consultez www.vimar.com para la descripción completa de los productos

* Siehe www.vimar.com für die ausführliche Produktbeschreibung. / * Για την πλήρη περιγραφή των προϊόντων ανατρέξτε στη διεύθυνση www.vimar.com. /

risultano in conformità a quanto previsto dalla(e) seguente(i) direttiva(e) comunitaria(e) (comprende tutte le modifiche applicabili)
are in conformity with the provisions of the following EU directive(s) (including all applicable amendments)

son conformes aux directives communautaires suivantes et à leurs modifications
son conformes a lo establecido por la/s siguiente/s directiva/s comunitaria/s (incluidas todas sus actualizaciones)

den Bestimmungen der folgenden gemeinschaftlichen Richtlinie(n) (einschließlich aller anwendbaren Änderungen) entsprechen

είναι εναρμονισμένα με όσα προβλέπονται από την/τις παρακάτω κοινοτική/ές οδηγία/ές (συμπεριλαμβανομένων όλων των εφαρμοστέων τροποποιήσεων)

Riferimento n° - Reference n° - référence n° - Referencia n. - Bezug Nr. - Αναφορά αρ	Titolo - Title - Titre - Título - Titel - Τίτλος	ETT01
1999/5/CE, 1999/5/EC	Direttiva R&TTE / R&TTE Directive / Directive R&TTE / Directiva R&TTE / R&TTE-Richtlinie / Οδηγία R&TTE	ETT01F
Elvox	ETT01T	ETT01T
Elvox	ETT05T	ETT05T
Elvox	ETT15	ETT15

Riferimento relativo alle norme e/o specifiche tecniche, o parti di esse, utilizzate per la presente dichiarazione di conformità

References of standards and/or technical specifications applied for this declaration of conformity, or parts thereof:

Normes de référence et spécifications techniques utilisées pour la présente déclaration de conformité

Referencia a normas y/o especificaciones técnicas (o partes de las mismas) utilizadas para esta declaración de conformidad

Verweis auf die für diese Konformitätserklärung verwendeten Normen und/oder technischen Spezifikationen bzw. auf Teile derselben

Αναφορά σχετική με τα πρότυπα και/ή τις τεχνικές προδιαγραφές, ή με τμήματα αυτών, που εφαρμόζονται για την παρούσα δήλωση συμμόρφωσης

- norme armonizzate: harmonized standards: Normes harmonisées : normas armonizadas : Harmonisierte Normen : εναρμονισμένα πρότυπα:

nr Nr. n. N° Πρ	Edizione, Issue Publication, Edición Ausgabe, Έκδοση	Titolo - Title - Titre - Título - Titel - Τίτλος
EN 301 489-3	2002	Electromagnetic compatibility and Radio spectrum Matters (ERM); Electro Magnetic Compatibility (EMC) standard for radio equipment and services; Part 3: Specific conditions for Short-Range Devices (SRD) operating on frequencies between 9 kHz and 246 GHz
EN 300 220-2	2012	Electromagnetic compatibility and Radio spectrum Matters (ERM); Short Range Devices (SRD); Radio equipment to be used in the 25 MHz to 1 000 MHz frequency range with power levels ranging up to 500 mW; Part 2: Harmonized EN covering essential requirements under article 3.2 of the R&TTE Directive
EN 62479	2010	Assessment of the compliance of low power electronic and electrical equipment with the basic restrictions related to human exposure to electromagnetic fields (10 MHz to 300 GHz)

- altre soluzioni tecniche, i cui dettagli sono inclusi nella documentazione tecnica o fascicolo tecnico di costruzione:

- other technical solutions, the details of which are included in the technical documentation or the technical construction file:

- autres solutions techniques décrites en détails dans la documentation technique ou la notice technique de fabrication :

- otras soluciones técnicas, cuyos detalles se incluyen en la documentación técnica o expediente técnico de construcción:

- andere technische Lösungen, deren Details in der technischen Dokumentation oder in den technischen Bauunterlagen geschildert sind:

- άλλες τεχνικές λύσεις, οι λεπτομέρειες των οποίων περιλαμβάνονται στην τεχνική βιβλιογραφία ή στο τεχνικό φυλλάδιο κατασκευής:

Altri riferimenti o informazioni richiesti dalla(e) direttiva(e) comunitaria(e) applicabile(i); / Other references or information required by the applicable EC directive(s):
Autres références et informations imposées par les directives communautaires applicables / Otras referencias o información solicitadas por la/s directiva/s comunitaria/s aplicable/s:
Weitere Verweise oder Informationen lt. anwendbarer(en) gemeinschaftlicher(en) Richtlinie(n) / Άλλες αναφορές ή πληροφορίες που απαιτούνται από την/τις εφαρμοστέα/ές κοινοτική/ές οδηγία/ές:

Bureau Veritas – DOE-14NO1029ATSP-V 12.12.2014

Marostica, 19/07/2016

Administratore Delegato

CE

49401064A0 03 2112



VIMAR

Viale Vicenza, 14
36063 Marostica VI - Italy
www.vimar.com