

RS17.P

Centrale per cancelli battenti a 24 Vdc con encoder EKKO 204D

RS17.P

Indice	Pagina
Caratteristiche di prodotto	1
Impianto tipo	1
Descrizione delle morsettiere	2
Collegamento degli accessori	4
Funzioni dei trimmer	5
Funzioni dei tasti	5
Funzioni dei Dip-switch	6
Funzioni dei LED	6
Impostazione dei tempi	7
Programmazione dei radiocomandi	8
Problemi e soluzioni	9

AVVERTENZE PER L'INSTALLATORE

Leggere attentamente le avvertenze contenute nel presente documento in quanto forniscono importanti indicazioni riguardanti la sicurezza di installazione, d'uso e di manutenzione.

Dopo aver tolto l'imballaggio assicurarsi dell'integrità dell'apparecchio. Gli elementi dell'imballaggio non devono essere lasciati alla portata dei bambini in quanto potenziali fonti di pericolo. l'esecuzione dell'impianto deve essere rispondente alle norme CEI vigenti.

Questo apparecchio dovrà essere destinato solo all'uso per il quale è stato espressamente concepito e cioè l'automazione di motori per avvolgibili e il comando di carichi resistivi come luci. Ogni altro uso è da considerarsi improprio e quindi pericoloso. Il costruttore non può essere considerato responsabile per eventuali danni derivanti da usi impropri, erronei ed irragionevoli.

Prima di effettuare qualsiasi operazione di pulizia o di manutenzione, disinserire l'apparecchio dalla rete di alimentazione elettrica, spegnendo l'interruttore dell'impianto.

In caso di guasto e/o di cattivo funzionamento dell'apparecchio, togliere l'alimentazione mediante l'interruttore e non manometterlo. Per l'eventuale riparazione rivolgersi solamente ad un centro di assistenza tecnica autorizzato dal costruttore. Il mancato rispetto di quanto sopra può compromettere la sicurezza dell'apparecchio.

Tutti gli apparecchi costituenti l'impianto devono essere destinati esclusivamente all'uso per cui sono stati concepiti.

Questo documento dovrà sempre rimanere allegato alla documentazione dell'impianto.

Direttiva 2002/96/CE (WEEE, RAEE).

Il simbolo del cestino barrato riportato sull'apparecchio indica che il prodotto, alla fine della propria vita utile, dovendo essere trattato separatamente dai rifiuti domestici, deve essere conferito in un centro di raccolta differenziata per apparecchiature elettriche ed elettroniche oppure riconsegnato al rivenditore al momento dell'acquisto di una nuova apparecchiatura equivalente.

l'utente è responsabile del conferimento dell'apparecchio a fine vita alle appropriate strutture di raccolta. l'adeguata raccolta differenziata per l'avvio successivo dell'apparecchio smesso al riciclaggio, al trattamento e allo smaltimento ambientalmente compatibile contribuisce ad evitare possibili effetti negativi sull'ambiente e sulla salute e favorisce il riciclo dei materiali di cui è composto il prodotto. Per informazioni più dettagliate inerenti i sistemi di raccolta disponibili, rivolgersi al servizio locale di smaltimento rifiuti, o al negozio in cui è stato effettuato l'acquisto.

Rischi legati alle sostanze considerate pericolose (WEEE).

Secondo la nuova Direttiva Weee sostanze che da tempo sono utilizzate comunemente su apparecchi elettrici ed elettronici sono considerate sostanze pericolose per le persone e l'ambiente. l'adeguata raccolta differenziata per l'avvio successivo dell'apparecchio smesso al riciclaggio, al trattamento e allo smaltimento ambientalmente compatibile contribuisce ad evitare possibili effetti negativi sull'ambiente e sulla salute e favorisce il riciclo dei materiali di cui è composto il prodotto.

Misure contenitore

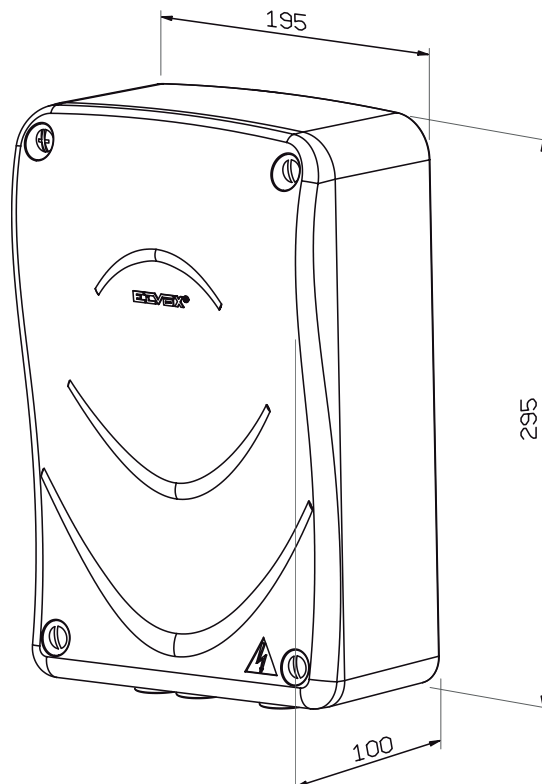

RS17.P

1 - Caratteristiche di prodotto:

Centrale per il comando di cancelli battenti per motoriduttori a 24 Vdc con encoder con carica batteria e ricevitore integrato. La centrale:

- permette personalizzare lo spazio di rallentamento
- è dotata di sistema per il riconoscimento ostacolo
- è dotata di LED di diagnostica ingressi
- è dotata di ricevitore a 433 MHz integrato con capacità massima 50 radiocomandi
- è dotata di protezione contro i cortocircuiti
- è dotata di alimentatore switching

Caratteristiche tecniche:

Alimentazione	120 ÷ 230 Vac
Tensione di alimentazione motori	24 Vdc
Potenza massima motori	80 + 80 W
Uscita lampeggiante	24 Vdc 10 W max
Uscita elettroserratura	12 Vac 15 VA max
Alimentazione accessori	24 Vdc 300 mA
Memoria ricevente	50 radiocomandi
Frequenza ricevente	433 MHz
Codifica radiocomandi	Rolling code o fissa
Fusibile F1	Protezione linea 5x20 mm T1,6 A
Fusibile F2	Protezione accessori 5x20 mm T8A
Temperatura di funzionamento	-10 ÷ +50°C

2 - Impianto tipo:

Per il dimensionamento dei passaggi cavi, sono riportate sotto le sezioni dei cavi richieste

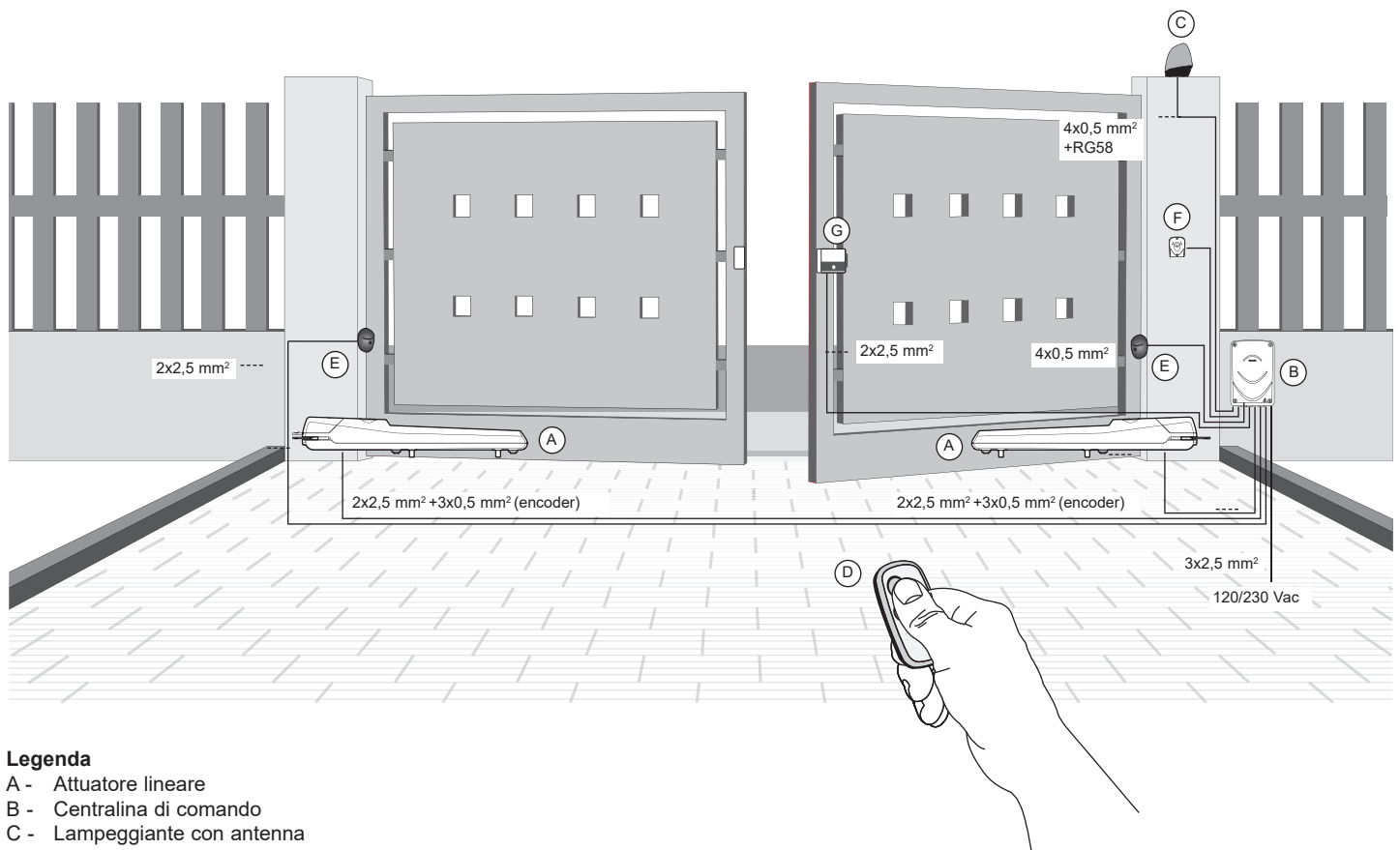

Legenda

- A - Attuatore lineare
- B - Centralina di comando
- C - Lampeggiante con antenna
- D - Radiocomando 2 canali
- E - Coppia di fotocellule
- F - Selettore
- G - Elettroserratura

RS17.P

3 - Descrizione delle morsettiere

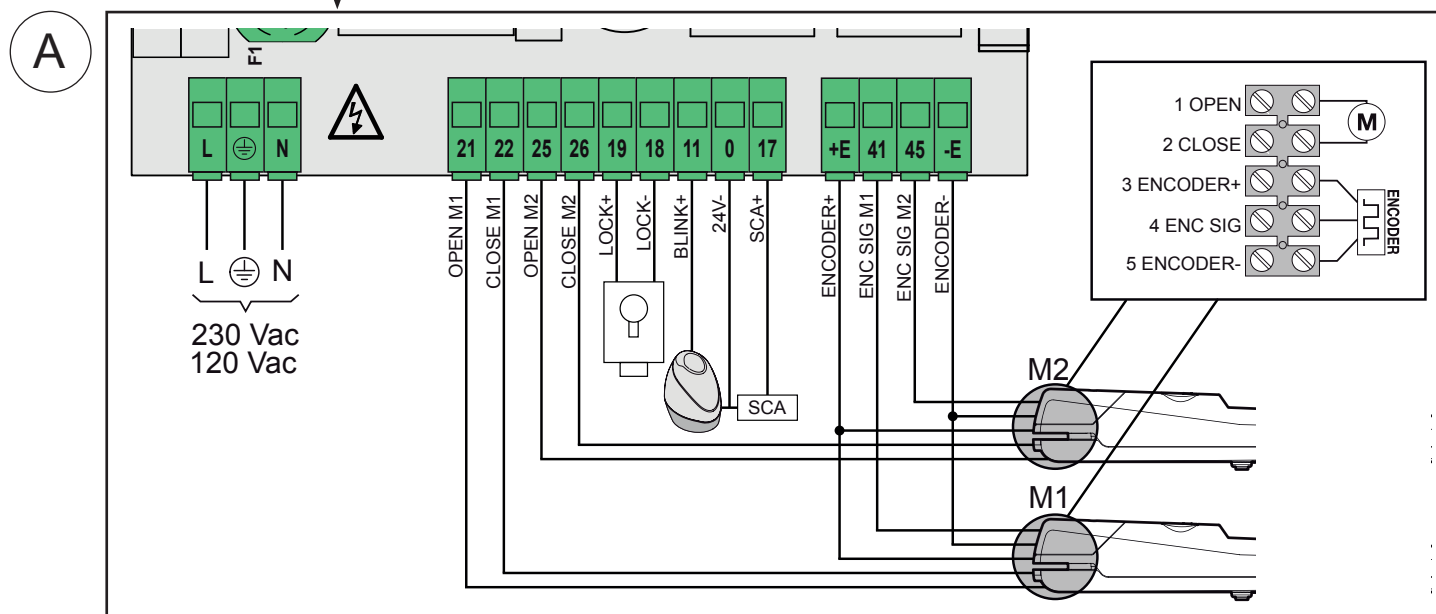
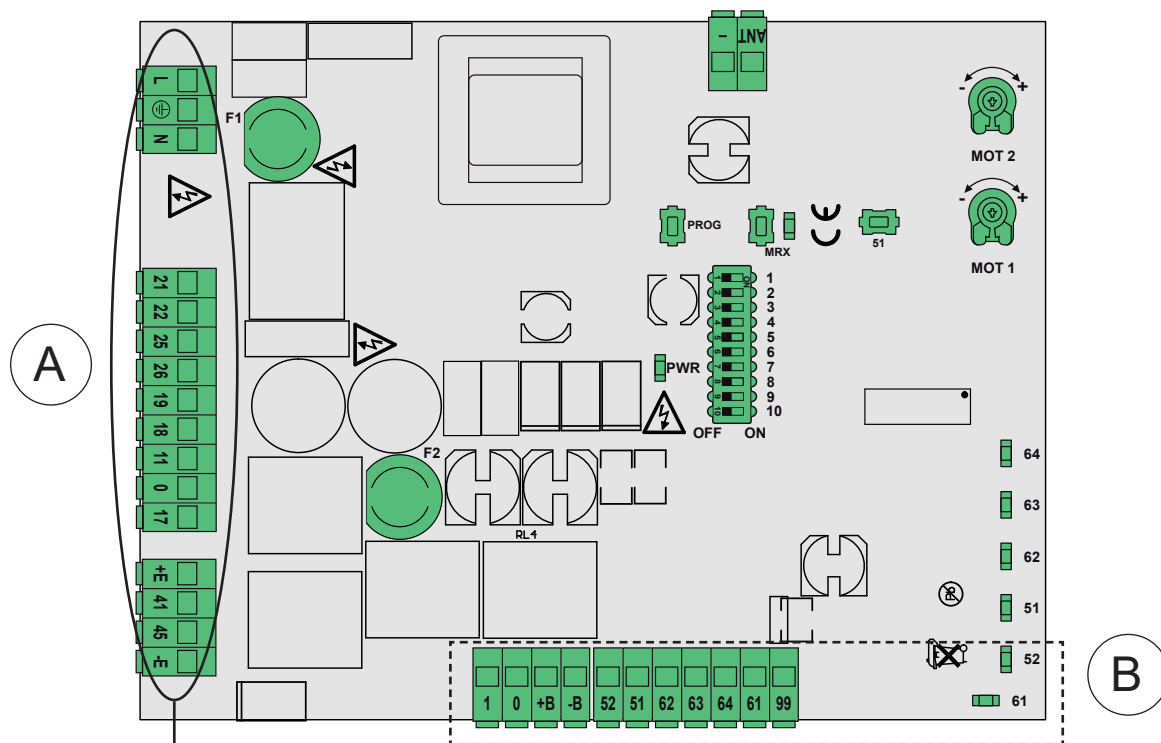

Morsetto	Descrizione	Dati nominali
L	Fase	120+230 Vac
⊕	Terra	
N	Neutro	
21	Apertura motore 1	24 Vdc 80W
22	Chiusura motore 1	
25	Apertura motore 2	24 Vdc 80W
26	Chiusura motore 2	
18	Negativo elettroserratura	12 Vac 15 VA
19	Positivo elettroserratura	
11	Positivo lampeggiante	24 Vdc 10 W
0	Negativo accessori	
17	Positivo spia cancello aperto o fototest	24 Vdc 120 mA
0	Negativo accessori	

Morsetto	Descrizione	Dati nominali
+E	Positivo encoder	
41	Segnale encoder motore 1	
45	Segnale encoder motore 2	
-E	Negativo encoder	

Nota:
 il cavo di collegamento dell'encoder alla centrale di comando non deve superare i 10 m di lunghezza con un cavo senza schermatura.
 Per lunghezze di cablaggio encoder superiori a 10 m e comunque non superiori a 15 m è necessario usare un cavo schermato.

RS17.P

B

Morsetto	Descrizione	Dati nominali
1	Positivo accessori	24 Vdc 300 mA
0	Negativo accessori	
+B	Positivo batteria di emergenza	
-B	Negativo batteria di emergenza	
52	Pedonale (N.O.)	
51	Passo-passo (N.O.)	
62	Fotocellula in chiusura (N.C.)	
63	Fotocellula (N.C.)	
64	Bordo sensibile (N.C.)	
61	Arresto (N.C.)	
99	Comune ingressi	
ANT	Segnale antenna	
-	Massa antenna	

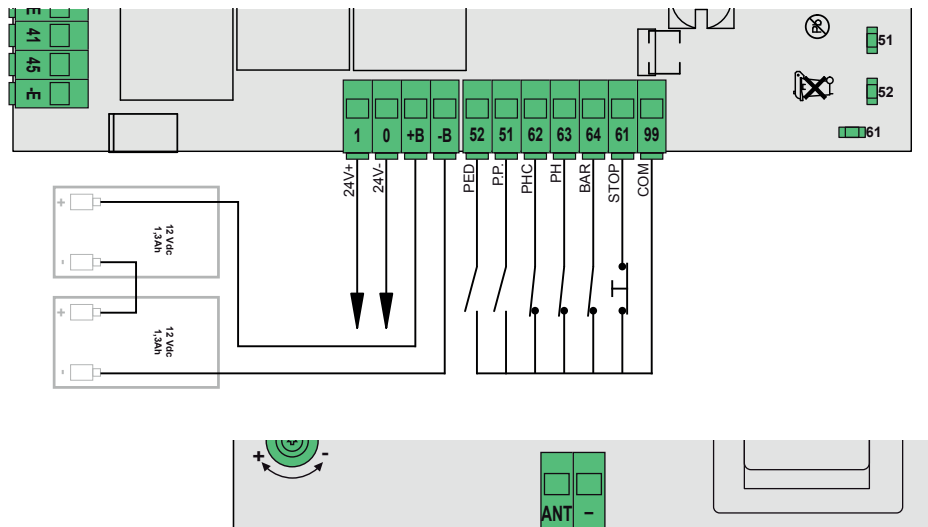

3.1 - Descrizione della funzione delle uscite:

0-1 - Alimentazione accessori:

Uscita 24 Vdc permanente

18-19 - Elettroserratura:

Uscita 12 Vac alimentata per 2 s all'inizio del movimento di apertura

0-11 - Lampeggiante:

Uscita 24 Vdc alimentata quando il cancello è in movimento

0-17 - Spia Cancelli Aperto o fototest:

Uscita 24 Vdc per la segnalazione dello stato del cancello o l'esecuzione del test delle sicurezze:

Con DIP 8 = OFF è Spia Cancelli Aperto

- Non alimentata a cancello chiuso

- Alimentata fissa a cancello aperto e in movimento

Con DIP 8 = ON è fototest

Utilizzato per l'alimentazione dei trasmettitori dei dispositivi di sicurezza.

Nota:

L'utilizzo del fototest richiede un cablaggio specifico dei dispositivi di sicurezza (par. 4.3).

3.2 - Descrizione della funzione degli ingressi:

51 - Passo-passo (N.O.):

Ingresso di comando sequenziale, per il comando della corsa completa del cancello. Funziona con il seguente ciclo: apri-stop-chiudi-stop o apri-stop-chiudi-apri a seconda dell'impostazione del DIP 3

52 - Pedonale (N.O.):

Ingresso di comando per l'apertura alla quota pedonale

61 - Arresto (N.C.):

Arresto del cancello, non disattiva la chiusura automatica.

Se non usato ponticellare con il comune (99)

62 - Fotocellula in chiusura - PHC (N.C.):

Fotocellula in chiusura, a cancello fermo permette l'apertura, in apertura non interviene, a cancello aperto non permette la chiusura e al rilascio azzerava il tempo di chiusura automatica, in chiusura comanda una riapertura immediata.

Se non usato ponticellare con il comune (99)

63 - Fotocellula - PH (N.C.):

Fotocellula, attiva sia in chiusura che in apertura, a cancello fermo non permette l'apertura, durante l'apertura arresta il movimento e al rilascio prosegue l'apertura, a cancello aperto non permette la chiusura e al rilascio azzerava il tempo di chiusura automatica, in chiusura arresta il movimento e al rilascio comanda una riapertura.

Se non usato ponticellare con il comune (99)

64 - Bordo sensibile (N.C.):

Bordo sensibile di sicurezza, contatto pulito N.C., a cancello fermo non permette l'apertura, in apertura disimpegna, a cancello aperto non permette la chiusura e al rilascio azzerava il tempo di chiusura automatica, in chiusura disimpegna..

Se non usato ponticellare con il comune (99)

RS17.P

4 - Collegamento degli accessori:

4.1 - Selettore a chiave e dispositivi di comando

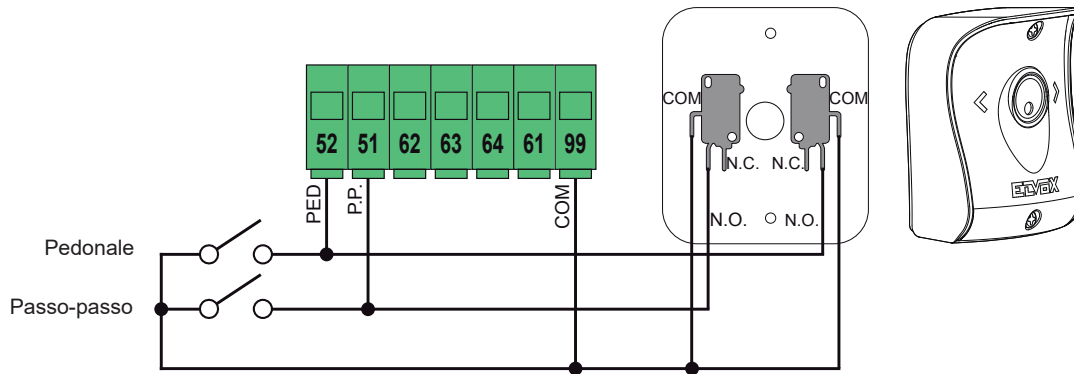

4.2 - Fotocellule e fotocellule in chiusura

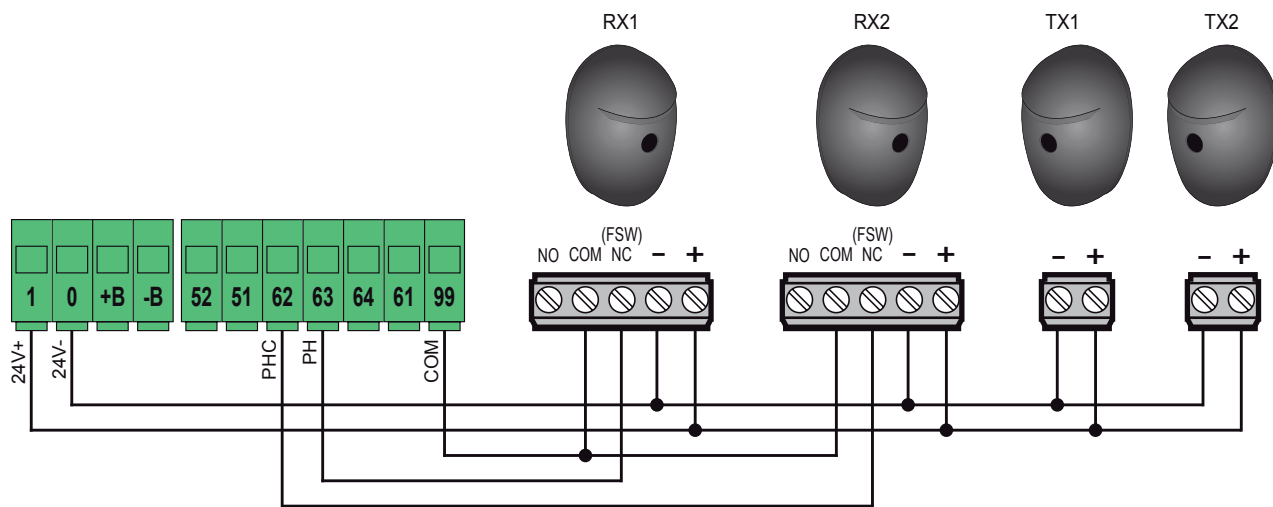

4.3 - Fotocellule e fotocellule in chiusura con fototest attivo (DIP 8 = ON)

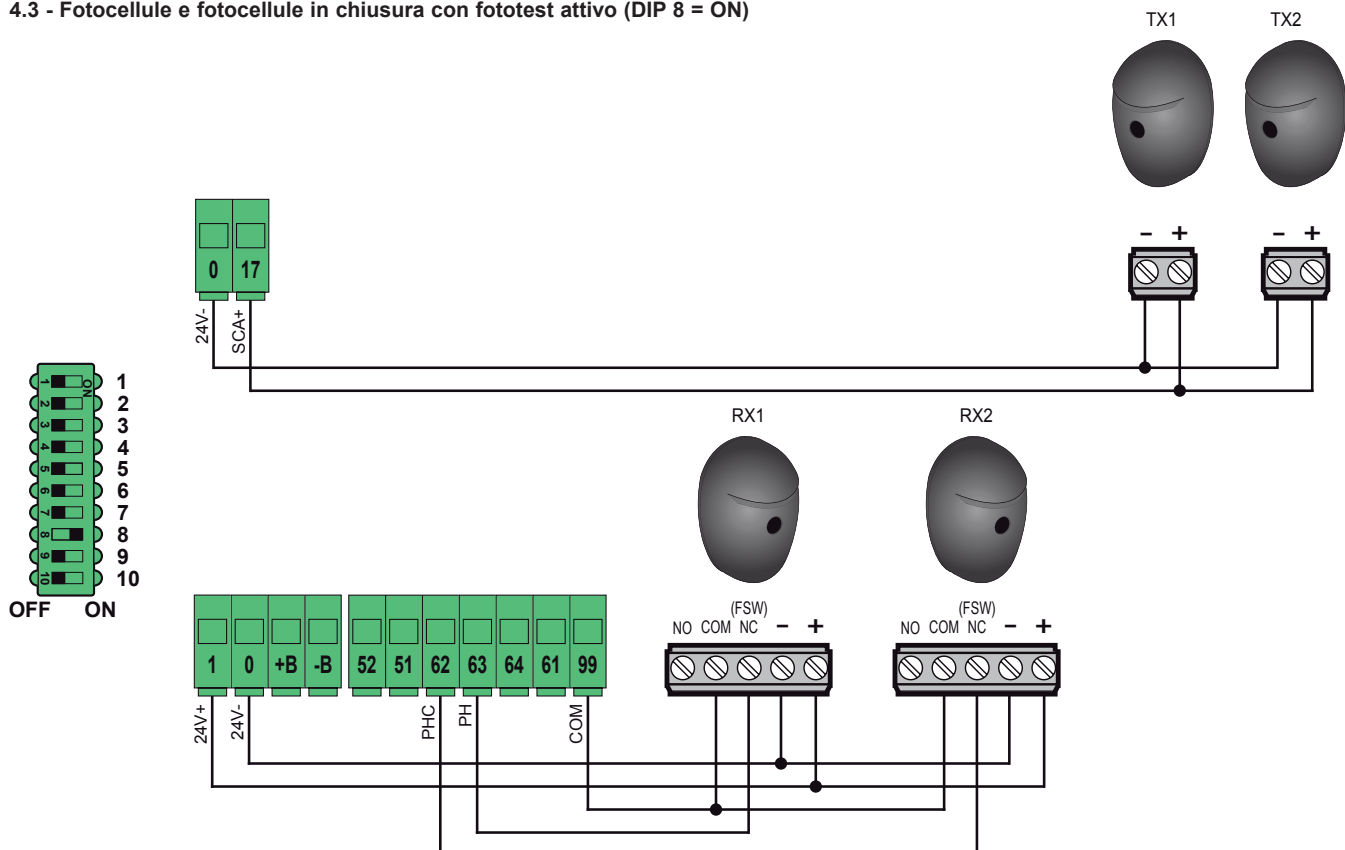

RS17.P

4.4 - Bordo sensibile

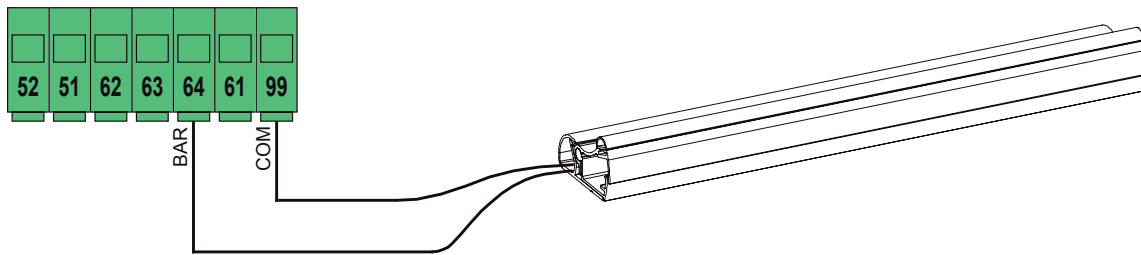

4.5 - Pulsante di arresto

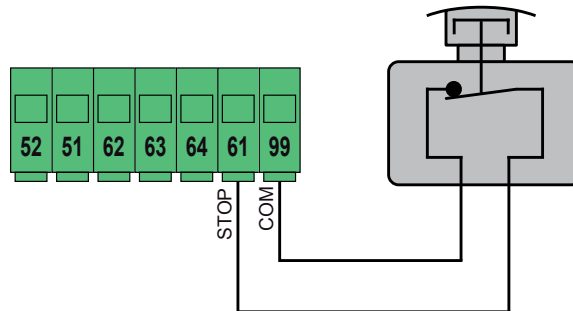

5 - Funzioni di trimmer

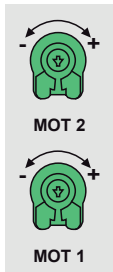

Trimmer	Descrizione
MOT 1	Forza motore 1 (ruotare il trimmer in senso orario per aumentare la forza)
MOT 2	Forza motore 2 (ruotare il trimmer in senso orario per aumentare la forza)

6 - Funzioni dei tasti:



Tasto	Descrizione
PROG	Tasto per programmazione della corsa
MRX	Tasto di programmazione o cancellazione dei radiocomandi
51	Tasto di comando passo-passo

RS17.P

7 - Funzioni dei Dip-switch:

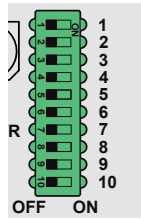

Dip	Funzione	Stato	Descrizione
DIP 1	Chiudi subito	OFF	Chiudi subito non attivo
		ON	Chiudi subito attivo: L'impegno e successivo disimpegno della fotocellula in chiusura durante l'apertura o nel tempo di pausa comporta la richiusura immediata del cancello almeno 3 s dopo la completa apertura, a prescindere dal tempo di chiusura automatica impostato.
DIP 2	Chiusura automatica	OFF	Chiusura automatica non attiva
		ON	Chiusura automatica attiva
DIP 3	Logica passo-passo	OFF	2 passi: passo-passo (mors. 51 e radio) con logica a 2 passi (apre - chiude - apre)
		ON	Comando passo-passo (mors. 51 e radio) con logica a 4 passi (apre - stop - chiude - stop - apre - stop)
DIP 4	Condominiale	OFF	Condominiale non attivo
		ON	Condominiale attivo (durante l'apertura del cancello, non è possibile fermare il movimento con un comando radio o con gli ingressi 51 (passo-passo) e 52 (pedonale). Con chiusura automatica attiva (Dip 2 = ON) e cancello aperto, un ulteriore comando passo-passo (morsetto 51 o comando radio) rinnova il tempo di pausa e se l'ingresso 51 resta impegnato la centrale sospende il conteggio della pausa fino al disimpegno dell'ingresso (per il collegamento di eventuali spire o timer).
DIP 5	Spazio di rallentamento	OFF	Spazio di rallentamento al 10% della corsa
		ON	Spazio di rallentamento al 20% della corsa
DIP 6	Colpo d'ariete	OFF	Colpo d'ariete per elettroserratura non attivo
		ON	Colpo d'ariete per elettroserratura attivo (obbligatorio in caso di utilizzo elettroserratura). Attivare comunque se le ante hanno difficoltà nella fase iniziale di apertura, esempio con temperature sotto lo zero e/o attriti di lieve entità.
DIP 7	Stato cancello al reset	OFF	Stato cancello chiuso al reset
		ON	Stato cancello aperto al reset Al ripristino dell'alimentazione un comando passo-passo dà luogo a una chiusura e se la chiusura automatica è attiva (DIP 2 = ON), trascorso il tempo di pausa, viene eseguita una chiusura
DIP 8	Fototest	OFF	Fototest non attivo
		ON	Fototest attivo All'inizio di ogni manovra la centrale verifica la funzionalità delle fotocellule. Richiede un cablaggio specifico
DIP 9	Velocità normale	OFF	Velocità normale alta
		ON	Velocità normale bassa
DIP 10	Numero motori	OFF	Doppia anta battente (M1 e M2 attivi)
		ON	Singola anta battente (solo M1 attivo)

8 - Funzioni dei LED

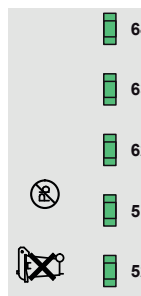

LED	Stato	Descrizione
PWR	OFF	Alimentazione di rete non presente
	ON	Alimentazione di rete presente
MRX	1 lampeggio	Memorizzazione di un nuovo radiocomando
	2 lampeggi	Memorizzazione di un radiocomando già in memoria
	3 lampeggi	Cancellazione di un radiocomando
	4 lampeggi	Memoria radio esaurita
	5 lampeggi	Radiocomando memorizzabile non in memoria
	10 lampeggi	Cancellazione completa della memoria radio
51	OFF	Ingresso passo-passo (mor. 51) non impegnato
	ON	Ingresso passo-passo (mor. 51) impegnato
52	OFF	Ingresso pedonale (mor. 52) non impegnato
	ON	Ingresso pedonale (mor. 52) impegnato
61	OFF	Contatto di arresto (mor. 61) aperto (impegnato)
	ON	Contatto di arresto (mor. 61) chiuso (non impegnato)
62	OFF	Fotocellula in chiusura impegnata (mor. 62 aperto)
	ON	Fotocellula in chiusura non impegnata (mor. 62 chiuso)
63	OFF	Fotocellula in apertura impegnata (mor. 63 aperto)
	ON	Fotocellula in apertura non impegnata (mor. 63 chiuso)
64	OFF	Bordo sensibile impegnato (mor. 64 aperto)
	ON	Bordo sensibile non impegnato (mor. 64 chiuso)

RS17.P

9 - Impostazione dei tempi

Ala centrale è programmata di default con i seguenti tempi:

- chiusura automatica: 30 s
- sfasamento in apertura: 3 s
- sfasamento in chiusura: 6 s

Per modificare i tempi di default eseguire la procedura sotto indicata (a sfondo grigio le fasi relative a un'installazione a doppia anta, nel caso in cui ci sia un anta singola non vengono programmati gli sfasamenti anta)

La centrale non ha bisogno di taratura della corsa in quanto essa è misurata a ogni manovra in modo automatico. Perché questo avvenga far eseguire una manovra completa di apre-chiude (essa avverrà a velocità rallentata in quanto la centrale non conosce l'esatta posizione delle ante).

NOTA: Per poter eseguire questa procedura il cancello deve essere fermo.

ATTENZIONE! DURANTE L'ESECUZIONE DI QUESTA PROCEDURA LE SICUREZZE SONO DISABILITATE.

N°	Pressione pulsante	Fase	Descrizione
1	PROG	Attivazione procedura	Premere e mantenere premuto il pulsante PROG sino all'accensione a luce fissa del lampeggiante poi rilasciare il tasto, a questo punto l'automazione esegue una chiusura.
2	-	Chiusura ante	A meno che le ante non siano già in battuta, la prima manovra DEVE essere una CHIUSURA, in caso contrario, togliere alimentazione alla centrale e invertire i cavi del motore che apre invece di chiudere. N.B. NON INVERTIRE I CAVI ENCODER.
3	-	Apertura M1	M1 inizia ad aprire e la centrale inizia il conteggio dello sfasamento in apertura
4	51	Impostazione sfasamento in apertura	Trascorso il tempo desiderato, premere e rilasciare il pulsante 51 per impostare lo sfasamento in apertura (senza pressione dopo 40 s M2 parte in automatico). M2 inizia l'apertura
5	-	Completamento apertura	M1 e M2 proseguono l'apertura a velocità ridotta fino al raggiungimento delle battute meccaniche in apertura
6	51	Impostazione tempo di pausa	A cancello fermo completamente aperto, inizia il conteggio del tempo di chiusura automatica, trascorso il tempo desiderato, premere e rilasciare il pulsante 51, la centrale memorizza il tempo trascorso (max 250 secondi)
7	-	Chiusura M2	M2 inizia a chiudere e la centrale inizia il conteggio dello sfasamento in chiusura
8	51	Impostazione sfasamento in chiusura M1 inizia la chiusura	Trascorso il tempo desiderato, premere e rilasciare il pulsante 51, per impostare lo sfasamento in chiusura (senza pressione dopo 130 s M1 parte in automatico).
9	-	Completamento chiusura e fine programmazione	L'automazione completa la chiusura arrivando alle battute meccaniche di chiusura e la luce del lampeggiante si spegne per segnalare l'uscita dalla procedura di programmazione della corsa.

Nota:

Nel caso in cui si voglia riportare a default la centrale eseguire la seguente procedura:

1. Togliere tensione alla centrale
2. Premere e mantenere premuto il tasto PROG.
3. Ridare tensione alla centrale e aspettare che il lampeggiante si accenda a luce fissa.
4. Trascorsi 3 sec., rilasciare il tasto PROG. Si spegne il lampeggiante.
5. La centrale ora è settata con i tempi di default.

10 - Programmazione dei radiocomandi

Nota: la programmazione dei radiocomandi è eseguibile solo ad automazione ferma

Programmazione del passo-passo:

N.	Pressione pulsante	Segnalazione LED MRX	Descrizione
1	MRX	Spento	Premere e mantenere premuto il pulsante MRX per non più di 7 s
2	MRX+ radiocomando	-	A pulsante MRX ancora premuto, premere il tasto del radiocomando da memorizzare
3	-	1 lampeggio	Tasto del radiocomando memorizzato (nuovo radiocomando)
		2 lampeggi	Tasto del radiocomando memorizzato (radiocomando già in memoria)

Programmazione del pedonale:

N.	Pressione pulsante	Segnalazione LED MRX	Descrizione
1	MRX+PROG	Spento	Premere e mantenere premuti i pulsanti MRX e PROG per non più di 7 s
2	MRX+PROG+radiocomando	-	A pulsante MRX e PROG ancora premuti, premere il tasto del radiocomando da memorizzare
3	-	1 lampeggio	Tasto del radiocomando memorizzato (nuovo radiocomando)
		2 lampeggi	Tasto del radiocomando memorizzato (radiocomando già in memoria)

Cancellazione di un radiocomando

N.	Pressione pulsante	Segnalazione LED MRX	Descrizione
1	MRX	Acceso fisso	Premere e mantenere premuto il pulsante MRX per almeno 7 s fino a quando il LED MRX si accende fisso
2	MRX+ radiocomando	-	A pulsante MRX ancora premuto, premere il tasto del radiocomando da cancellare
3	-	3 lampeggi	Cancellazione avvenuta

RS17.P**Cancellazione completa della ricevente**

N.	Pressione pulsante	Segnalazione LED MRX	Descrizione
1	MRX	Lampeggiante	Premere e mantenere premuto il pulsante MRX per almeno 14 s fino a quando il LED MRX inizia a lampeggiare
2	-	10 lampeggi	Cancellazione completa della ricevente

Nota:

dopo la cancellazione di tutti i radiocomandi, il primo radiocomando memorizzato configura la centrale per accettare solo i radiocomandi con codifica rolling-code o solo radiocomandi con codifica fissa.

11 - Problemi e soluzioni

Problema	Causa	Soluzione
L'automazione non funziona	Manca alimentazione di rete	Controllare interruttore della linea di alimentazione
	Fusibili bruciati	Sostituire i fusibili saltati con fusibili dello lo stesso valore
	Ingressi di comando e sicurezza non funzionanti	Controllare i LED di diagnostica (FCL, FOP, COSTA e STOP devono essere accesi)
Non si riesce a memorizzare i radiocomandi	Sicurezze aperte	FCL, FOP, COSTA e STOP devono essere accesi
	Batterie del radiocomando scariche	Sostituire le batterie
	Radiocomando non compatibile con il primo memorizzato	Il primo radiocomando memorizzato configura la centrale per memorizzare solo radiocomandi a rolling code o solo radiocomandi a dip
	Raggiunta la saturazione della memoria	Eliminare almeno un radiocomando o aggiungere un ricevitore esterno (capacità massimo 50 radiocomandi)
Appena il cancello parte, si ferma e inverte	Coppia del motore non sufficiente	Aumentare la forza tramite il trimmer MOT 1 per motore M1 e MOT 2 per M2
Movimento di uno dei 2 motori risulta invertito	Cablaggio errato	Controllare il cablaggio dei motori
Durante la taratura il motore M1 parte e si ferma dopo 1 secondo	Cablaggio encoder 1 invertito con encoder 2	Controllare il cablaggio encoder
Con elettroserratura il motore 1 non riesce a partire in apertura o non chiude totalmente	L'elettroserratura non riesce a liberarsi	Portare il dip 6 in posizione ON (colpo d'ariete attivato)
Dopo un comando il lampeggiante esegue 6 lampeggi ma il cancello non apre	Controllo fototest fallito	Verificare il cablaggio elettrico (vedi paragrafo 4) e il Dip-switch 8 Verificare l'allineamento delle fotocellule
Il lampeggiante non funziona durante la manovra	Mancanza alimentazione di rete e funzionamento motori in batteria	Controllare alimentazione di rete
Il cancello si muove a velocità di rallentamento	Probabile mancanza di rete 230 Vac	Far fare 1 manovra completa apri/chiudi
Il cancello apre un'anta alla volta con sfasamento di 40s	Non è stato programmato lo sfasamento anta	Riportare a default i tempi di lavoro o eventualmente eseguire una programmazione degli stessi.
Il cancello rileva l'ostacolo anche quando non c'è	- Quote delle staffe errate - Trimmer della forza troppo basso - Meccanica del cancello dura	- Verificare quote - Alzare trimmer della forza - Manutenzionare il cancello
Chiusura un'anta alla volta	- Precedente mancanza di rete - Manovra di ripristino in caso di sovrapposizione ante.	Attendere l'esecuzione di una manovra completa, il cancello si ripristina in modo automatico
Le ante hanno difficoltà nella fase iniziale di apertura	Temperature sotto lo zero e/o attriti di lieve entità	Portare il DIP 6 in ON

DICHIARAZIONE CE DI CONFORMITA'

(Dichiarazione di incorporazione di quasi-macchine allegato IIB Direttiva 2006/42/CE)

No. : ZDT00737.00

Il sottoscritto, rappresentante il seguente costruttore

Vimar SpA

Viale Vicenza, 14 - 36063 Marostica (VI) Italy

dichiara qui di seguito che i prodotti

Scheda elettronica di comando

Articoli

Marca	Rif. di tipo	Rif. a cat..	Descrizione
Elvox	RS16	RS16	Scheda switch comando 24V ACTO 404D
Elvox	RS17	RS17	Scheda switch.comando 24V EKKO 204D
Elvox	RS17.A	RS17.A	Scheda switch.comando 24V EKKO ART 204D
Elvox	RS17.P	RS17.P	Scheda switch.comando 24V EKKO 204D

* Vedere www.vimar.com per la descrizione completa dei prodotti

quando installati con gli appropriati accessori e/o involucri per apparecchi, risultano in conformità a quanto previsto dalla(e) seguente(i) direttiva(e) comunitaria(e) (comprese tutte le modifiche applicabili)

Direttiva Macchine 2006/42/CE	EN 60335-2-103 (2015), EN 13241 (2003) + A2 (2016), EN 12453
Direttiva BT 2014/35/UE	(2002)
Direttiva R&TTE 1999/5/CE	EN 301 489-3 (2013), EN 300 220-2 (2012)
Direttiva EMC 2014/30/UE	EN 61000-6-1 (2007), EN 61000-6-3 (2007) + A11 (2011)

Dichiara inoltre che la messa in servizio del prodotto non deve avvenire prima che la macchina finale, in cui deve essere incorporato, non è stata dichiarata conforme, se del caso, alle disposizioni della Direttiva 2006/42/CE

Dichiara che la documentazione tecnica pertinente è stata costituita da Vimar SpA, è stata compilata in conformità all'allegato VIIB della Direttiva 2006/42/CE e che sono stati rispettati i seguenti requisiti essenziali:

1.1.1, 1.1.2, 1.1.3, 1.1.5, 1.1.6, 1.2.1, 1.2.2, 1.2.6, 1.3.1, 1.3.2, 1.3.3, 1.3.4, 1.3.7, 1.3.8, 1.3.9, 1.4.1, 1.4.2, 1.5.1, 1.5.2, 1.5.4, 1.5.5, 1.5.6, 1.5.7, 1.5.8, 1.5.9, 1.6.1, 1.6.2, 1.7.1, 1.7.2, 1.7.3, 1.7.4.

Si impegna a presentare, in risposta ad una richiesta adeguatamente motivata delle autorità nazionali, tutta la necessaria documentazione giustificativa pertinente al prodotto.

Marostica, 24/02/2015

L'Amministratore Delegato

Nota: Il contenuto di questa dichiarazione corrisponde a quanto dichiarato nell'ultima revisione della dichiarazione ufficiale disponibile prima della stampa di questo manuale. Il presente testo è stato adattato per motivi editoriali. Copia della dichiarazione originale può essere richiesta a Vimar SpA



RS17.P installatore IT 02 2203



VIMAR

Viale Vicenza, 14
36063 Marostica VI - Italy
www.vimar.com