

Manuale installatore



13T1

Derivato telefonico 1 pulsante alluminio

EDVX

 **VIMAR** group

1. DESCRIZIONE

La targa telefonica vivavoce Art. 13T1 è alloggiata in una targa serie 1300 con 1 pulsante utilizzato per la chiamata (collegato tasto B).

Sotto il vetrino trasparente della placca si trovano i LED per visualizzare lo stato di impegno e lo stato di programmazione.

Una volta configurata la targa, per effettuare una chiamata basterà attivarla semplicemente premendo il pulsante di chiamata.

I numeri telefonici sono memorizzati in memoria non volatile (EEPROM).

La selezione avviene in multifrequenza. La lunghezza massima del singolo numero memorizzato è pari a 32 cifre.

Eventuali pause nella selezione sono conteggiate come cifre.

La targa telefonica non ha bisogno di essere alimentata localmente in quanto il collegamento viene effettuato da un doppio telefonico, analogo a quello di un apparecchio BCA standard. È collegabile sia ad una linea urbana standard che ad un PABX.

Caratteristiche tecniche della targa serie 1300

Targa da esterno o incasso parete con 1 tasto esterno ed 1 pulsante.

Fornita di serie di: posto esterno telefonico, circuito con pulsante e LED verdi per illuminazione cartellino portanomi, scatola per installazione da esterno parete e scatola per installazione da incasso parete.

- Placca in estruso di alluminio di spessore 18/10.
- Grado di protezione IP44
- Testate in tecnopolimero antiurto, resistente ai raggi UV.
- Tasti in policarbonato trasparente ricoperti con una protezione in acciaio inox

Dimensioni targa da esterno parete: 168x100x37 mm.

Dimensioni targa da incasso parete: 168x100x23+12 mm.

Fig. 1A

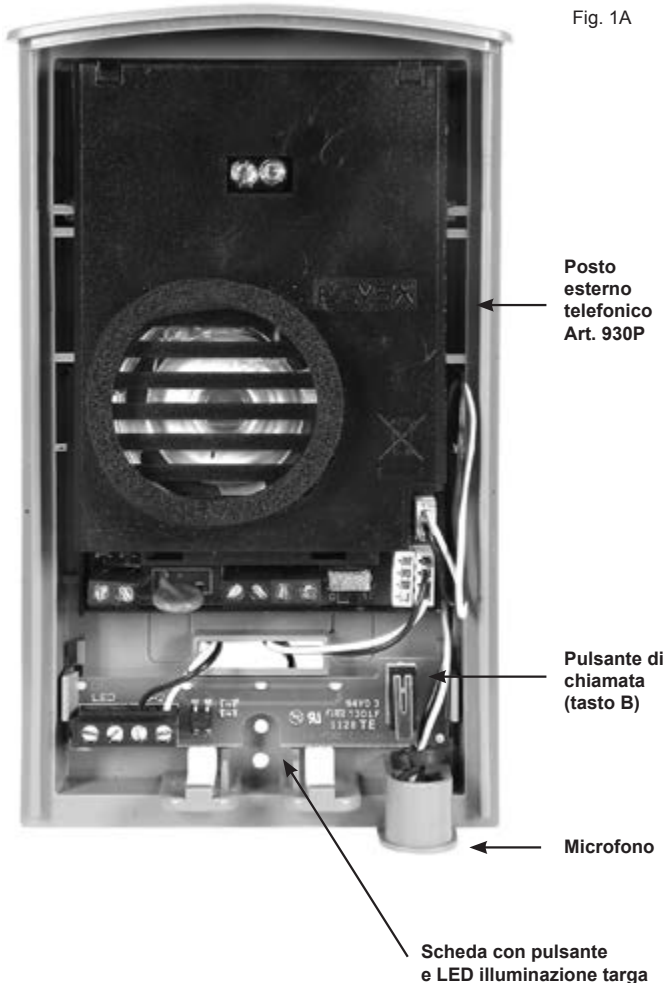

Il significato dei collegamenti al posto esterno telefonico Art. 930P

L'art. 930P presenta nella parte bassa a destra i seguenti connettori (vedi fig. 1B):

- 1 Morsetto di collegamento alla linea telefonica o al derivato del PABX che si intende utilizzare. Il cavo utilizzato dovrà avere una sezione di almeno 0,6mm².
- 2 Morsettiera per collegamento a 2 relè aventi le seguenti caratteristiche:
Relè 1, 1 contatto NC1: 30V max, 1 A max c.c.
Relè 2, 1 contatto NC2: 30V max, 1 A max c.c.
- 3-4 Connettore per il collegamento dei pulsanti di chiamata (tasto B)
- 5 selettore SL1 per disattivare la risposta automatica alle chiamate telefoniche
- 6 Connettore per collegamento microfono

FIG. 1B

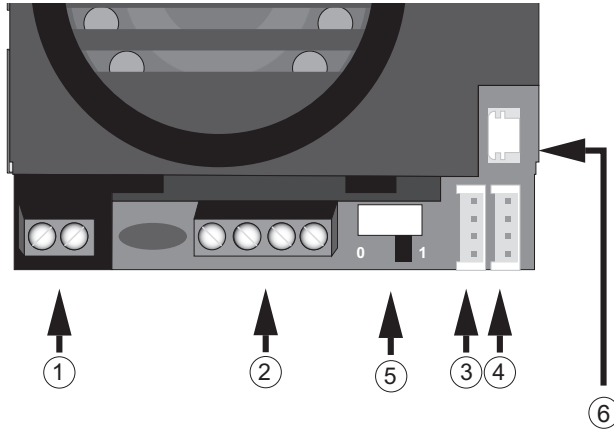

Nota: In caso di sostituzione con un nuovo posto esterno Art. 930P di ricambio, si dovrà tagliare e rimuovere l'aletta di fissaggio superiore.

Installazione

Fig. 3A -

L'installazione delle targhe è consigliata a 1,65 m dal bordo superiore della targa al pavimento.

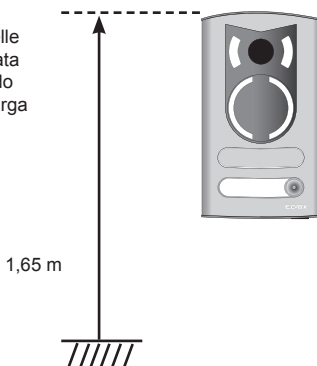

Fig. 3B - Per accedere al cartellino portanomi togliere il fermacartellino dal retro.

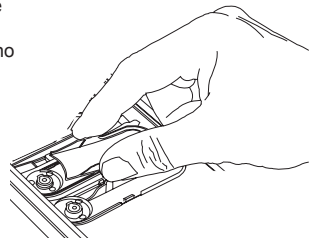
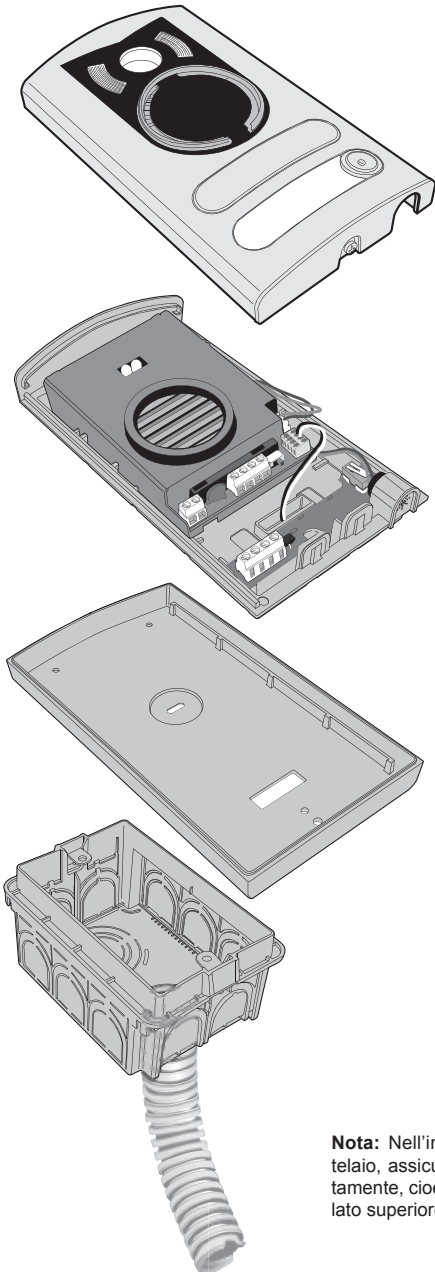
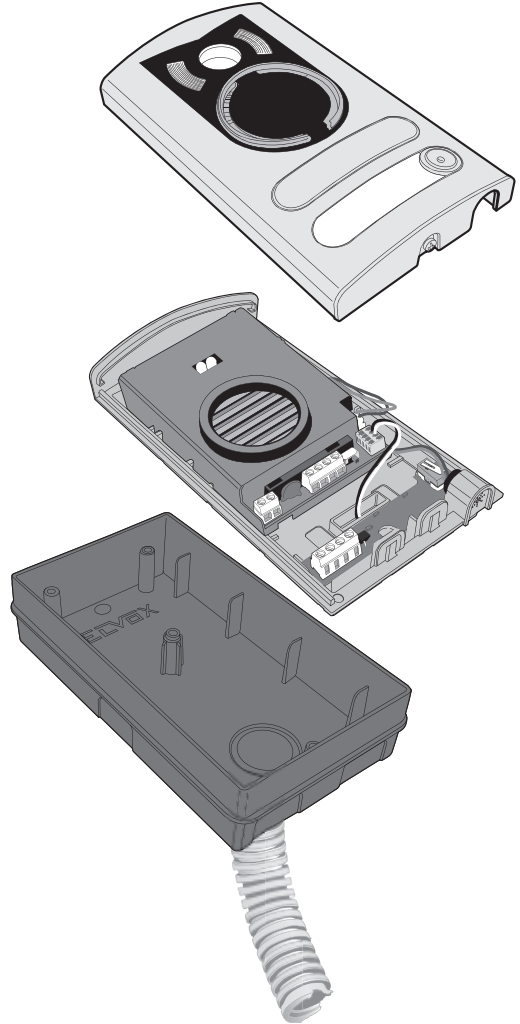

Fig. 4A - Installazione esterno parete**Fig. 4B - Installazione incasso parete**

Nota: Nell'inserimento del posto esterno nel telaio, assicurarsi che venga alloggiato correttamente, cioè a contatto con il bordo interno sul lato superiore.

2. INSTALLAZIONE

2.1. Installazione telefonica

Alla targa deve essere portato il doppino telefonico che deve essere collegato al morsetto a due viti. L'altra estremità va collegata alla presa telefonica o al derivato del PABX che si intende utilizzare. Il cavo utilizzato deve avere una sezione di almeno 0,6 mm².

2.2. Regolazione volume

In vicinanza dell'altoparlante è presente un trimmer di regolazione del volume esterno, che riguarda sia la voce che la suoneria Fig. 5. Per ottenere le migliori prestazioni si consiglia di regolare il trimmer ad un valore intermedio.

FIG. 5

Nota: In caso di sostituzione con un nuovo posto esterno Art. 930P di ricambio, si dovrà tagliare e rimuovere l'aletta di fissaggio superiore.



Ruotare in senso orario per aumentare il volume.

Ruotare in senso antiorario per abbassare il volume.

Procedura per la regolazione del trimmer: posizionare il trimmer poco sopra al minimo (quasi tutto in senso antiorario) e provare la fonica della targa (ad esempio chiamandola da un altro telefono). Aumentare un pò alla volta il volume ruotando il trimmer in senso orario fino ad ottenere dei volumi accettabili sia sull'altoparlante della targa sia sulla cornetta del telefono in conversazione con la targa.

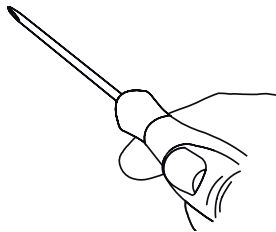

FIG. 4

Usare un cacciavite a stella come quello mostrato in figura.



3. FUNZIONAMENTO

3.1. Introduzione

La targa telefonica è una targa per posto esterno che si collega direttamente ad una linea telefonica. Lo scopo della targa telefonica è quello di poter avviare una comunicazione audio con un telefono remoto il cui numero è associato ad uno dei pulsanti disponibili sulla targa. Inoltre è in grado di ricevere una chiamata da un telefono remoto e ricevere comandi tramite codici DTMF (toni generati dalla pressione dei tasti di un telefono) per l'attivazione dei due relè presenti sulla targa stessa.

3.2. Caratteristiche

- Il pulsante in basso a destra si può associare un numero telefonico.
- La targa prevede tre diversi profili. Un profilo indica quale numero è associato al relativo tasto. Infatti si possono programmare due numeri di telefono su ogni tasto e la targa utilizzerà il primo o il secondo a seconda del profilo impostato.
- La targa gestisce due relè indipendenti. Ad ogni relè è associato un contatto aperto o chiuso che può essere utilizzato per scopi generici e può essere comandato attraverso dei codici DTMF programmabili (vedi caratteristiche dei contatti).
- Quando riceve una chiamata la targa inizia a suonare. Se la funzione di risposta automatica è attiva e il selettore SL1 non è posizionato in "0" (a sinistra), la targa entra immediatamente in comunicazione.
- La targa riconosce automaticamente il tono presente sulla linea quando è impegnata. In questo modo in caso di linea occupata o di comunicazione interrotta la targa disimpegna automaticamente la linea e va a riposo.

3.3. Funzioni

3.3.1. Chiamate entranti

La targa può essere chiamata come fosse un telefono. Se il selettore SL1 non è in posizione "0" e la funzione di risposta automatica è disattivata, per rispondere è necessario premere il pulsante VV e la targa entra in comunicazione con il telefono che la ha chiamata. Se la funzione di risposta automatica è attiva, la targa esegue uno squillo breve dopo di che impegna automaticamente la linea. La suoneria segue il ritmo impostato dalla centrale alla quale è collegata e può essere esclusa in fase di programmazione. Nel caso la suoneria sia esclusa, i led lampeggiano per indicare che la targa sta ricevendo una chiamata.

3.3.2. Chiamata uscente

Premendo uno dei tasti di chiamata presenti sulla targa a partire dalla condizione di riposo la targa si sveglia impegnando la linea. La selezione inizia 2 secondi dopo l'impegno della linea. Durante la selezione il led esegue un lampeggio per ogni numero selezionato. La selezione avviene in multifrequenza.

Dopo aver eseguito una chiamata, una ulteriore richiesta della stessa chiamata non comporta nessun evento. Invece una ulteriore richiesta di chiamata diversa da quella precedentemente effettuata causa la chiusura della comunicazione in corso e la selezione del numero associato all'ultimo tasto di chiamata.

3.3.3. Uso dei profili

La targa prevede tre diversi profili e la possibilità di associare due numeri ad ogni tasto di chiamata. Se nessun profilo è attivato non esegue la selezione di nessun numero associato ai tasti di chiamata.

1. profilo 1: utilizza il numero principale associato al tasto.
2. profilo 2: utilizza il numero secondario associato al tasto.
3. profilo 3: utilizza il numero principale associato al tasto e nel caso che la linea sia occupata esegue automaticamente la selezione al numero secondario. La targa esegue il numero secondario solo nel caso in cui il tono di linea sia un tono di occupato e che questo sia presente entro i primi 20 secondi dopo la selezione del primo numero.

Il cambio del profilo è possibile entrando in comunicazione da un telefono. La targa prevede un codice per la gestione dei profili che va sempre preceduto dall'asterisco (*) e va sempre seguito da una delle cifre 0,1,2 o 3. Di default il codice profilo è 9 per cui si hanno i seguenti comandi:

* 9 1	imposta il profilo 1	conferma con un tono
* 9 2	imposta il profilo 2	conferma con due toni
* 9 3	Imposta il profilo 3	conferma con tre toni
* 9 0	Nessun profilo attivato. Disabilita la selezione dei numeri associati ai tasti	genera un numero di toni pari al profilo che era attivo. Se non c'era nessun profilo attivo vengono generati 4 toni.

3.3.4. Tempo di conversazione

Dal momento in cui la targa impegna la linea per eseguire una chiamata o per rispondere ad una chiamata esterna, un timer tiene conto del tempo trascorso per terminare automaticamente l'impegno della linea dopo un tempo preimpostato. Allo scadere del tempo la targa inizia ad emettere degli avvisi sonori. Inizialmente 6 avvisi intervallati di 1200ms l'uno dall'altro, poi 6 avvisi via via sempre più ravvicinati. Allo scadere del tempo la targa chiude la conversazione e disimpegna la linea andando a riposo. Durante la fase degli avvisi sonori è possibile riazzerare il timer di conversazione premendo uno dei pulsanti di chiamata o inviando un tono DTMF qualsiasi per chi è sul telefono remoto. La targa rimanda il disimpegno automatico di un tempo pari al tempo di conversazione programmato.

È possibile programmare un tempo di conversazione a partire da un minimo di 5 secondi. I tempi inferiori ai 20 secondi vengono ignorati nel caso la targa sia chiamata e vengono usati solo in caso sia la targa a chiamare. Nel caso la targa sia chiamata il tempo massimo di conversazione con impostazione di 5 secondi è fissato a 30 secondi.

Se si vuole anticipare la fine del tempo di conversazione basta inviare al posto esterno telefonico il codice *##.

3.3.5. Comando dei relè da remoto

Ad ogni relè sono associati tre diversi comandi:

- Comando impulso: il relè viene attivato per un tempo preimpostato dopo di ch  viene disattivato.
- Comando attivazione: il rel  viene attivato e rimane in questo stato.
- Comando disattivazione: il rel  viene disattivato e rimane in questo stato.

Il rel  si considera disattivato quando si trova nel suo stato a riposo e si considera attivato quando si trova nello stato non a riposo. Lo stato a riposo di ogni rel  pu  essere programmato come normalmente chiuso o normalmente aperto. La seguente tabella mostra l'effetto dei comandi su un rel  in relazione al suo stato a riposo.

Comandi	Normalmente aperto	Normalmente chiuso
Impulso	Il contatto viene chiuso e dopo un tempo preimpostato viene aperto.	Il contatto viene aperto e dopo un tempo preimpostato viene chiuso.
Attiva	Il contatto viene chiuso	Il contatto viene aperto
Disattiva	Il contatto viene aperto	Il contatto viene chiuso

Ad ogni comando   possibile associare un codice DTMF di pi  cifre. Se ad un comando non   associato nessun codice (codice con zero cifre) il comando viene considerato disabilitato. Durante la conversazione, per dare un comando ad uno dei due rel    necessario digitare la cifra di inizio inserimento codice comando che   l'asterisco '*'. L'uso della cifra di inizio inserimento del comando pu  eventualmente essere disattivato. In questo caso basta inserire il codice associato per comandare il rel . Un avviso sonoro sulla cornetta del telefono indica che il comando   stato eseguito con successo.

Quando si da un comando impulso, il rel  si attiva e rimane attivo fino allo scadere del tempo. Se la linea viene chiusa o la targa va in timeout prima di questo tempo ci sono due possibilit :

- 1) la targa disattiva comunque il rel  anche se non   ancora trascorso il tempo di impulso.
- 2) La targa, allo scadere del tempo di conversazione, esclude l'audio ma mantiene l'impegno della linea fino allo scadere del tempo di impulso del rel . Allo scadere del tempo di impulso il rel  viene disattivato e la targa disimpegna la linea. Questo stato di attesa viene segnalato con dei lampeggi veloci dei led ogni secondo.

La scelta del comportamento dei rel    programmabile.

4. PROGRAMMAZIONE DA REMOTO

La targa permette la programmazione da un telefono con tastiera. La procedura da seguire per la programmazione da remoto è la seguente:

4.1. Ingresso in programmazione

Per entrare in programmazione con un telefono remoto è necessario prima mettere in conversazione il telefono che programma con la targa. A questo punto digitare sul telefono la password di accesso remoto preceduta dalla cifra asterisco: *123456. L'ingresso in programmazione è confermato da un tono udibile sulla cornetta del telefono.

4.2. Esecuzione di una programmazione

La programmazione avviene premendo sul telefono la corretta sequenza di tasti seguendo le indicazioni della tabella seguente:

Descrizione	Sequenza tasti
Numero di telefono associato al tasto B	0 2 <num tel> * 1
Numero di telefono secondario associato al tasto B	0 0 2 <num tel> * 1
Modifica della password di accesso remoto (<nuova psw> è la nuova password di 6 cifre.	1 <nuova psw> <nuova psw> * 1
Tempo massimo di conversazione (20s – 325s)	2 <tempo in secondi> * 1
Codice del comando impulso per il relè 1	3 1 1 <nuovo codice> * 1
Codice del comando attiva per il relè 1	3 1 2 <nuovo codice> * 1
Codice del comando disattiva per il relè 1	3 1 3 <nuovo codice> * 1
Tempo di impulso per il relè 1 (0.1s – 325s). Per inserire dei tempi inferiori al secondo basta inserire lo zero come prima cifra e questo viene considerato come punto decimale.	3 1 4 <tempo in secondi> * 1
Stato a riposo normalmente aperto per il relè 1	3 1 5 0
Stato a riposo normalmente chiuso per il relè 1	3 1 5 1
Abilita la disattivazione in chiusura per il relè 1	3 1 6 1
Disabilita la disattivazione in chiusura per il relè 1	3 1 6 0
Codice del comando impulso per il relè 2	3 2 1 <nuovo codice> * 1
Codice del comando attiva per il relè 2	3 2 2 <nuovo codice> * 1
Codice del comando disattiva per il relè 2	3 2 3 <nuovo codice> * 1
Tempo di impulso per il relè 2 (0.1s – 325s). Per inserire dei tempi inferiori al secondo basta inserire lo zero come prima cifra e questo viene considerato come punto decimale.	3 2 4 <tempo in secondi> * 1
Stato a riposo normalmente aperto per il relè 2	3 2 5 0
Stato a riposo normalmente chiuso per il relè 2	3 2 5 1
Abilita la disattivazione in chiusura per il relè 2	3 2 6 1
Disabilita la disattivazione in chiusura per il relè 2	3 2 6 0
Abilita la risposta automatica in caso di chiamata alla targa	4 1
Disabilita la risposta automatica in caso di chiamata alla targa	4 0
Modifica della password di programmazione dei numeri di telefono da locale	7 <nuova psw><nuova psw> * 1
Modifica della password di configurazione da locale	8 <nuova psw><nuova psw> * 1
Abilita l'uso dell'asterisco come cifra che precede l'inserimento di un comando ai relè	9 4 1
Disabilita l'uso dell'asterisco come cifra che precede l'inserimento di un comando ai relè	9 4 0
Modifica il codice per il cambio profilo. Il codice da dare per impostare il profilo 2 diventerà :	9 5 <nuovo codice> * 1
* <nuovo codice> 2	
Disabilita la suoneria in caso di chiamata alla targa	9 3 2
Abilita la suoneria in caso di chiamata alla targa	9 3 3
Disabilita gli avvisi sonori locali generati dalla targa	9 3 0
Abilita gli avvisi sonori locali generati dalla targa	9 3 1
Disabilita gli avvisi sonori (solo singoli bip) generati durante la programmazione da remoto	9 3 4
Abilita gli avvisi sonori (solo singoli bip) generati durante la programmazione da remoto	9 3 5
Richiesta della versione di firmware (cifra maggiore)	9 1
Richiesta della versione di firmware (cifra minore)	9 2
Ripristino delle configurazioni di default (vedere la tabella delle configurazioni di default)	9 0 4 7 5 8 6 9 * 1

<num tel>: cifre del numero di telefono, massimo 32 cifre comprese eventuali pause. Una pausa si inserisce con la combinazione di tasti *3.

<nuovo codice>: cifre da utilizzare per un codice comando, massimo 6 cifre.

<nuova psw>: cifre da utilizzare per la password. La password deve essere sempre di 6 cifre. Per la password di programmazione e configurazione da locale si possono utilizzare solo le cifre da 1 a 5 che corrispondono ai tasti da A, B, C, D, E.

4.3. Conferma della programmazione

Dopo aver inserito la sequenza di tasti per una programmazione, se questa è andata a buon fine la targa emette un doppio bip sulla cornetta del telefono per avvisare la buona riuscita della programmazione. Al contrario la targa emette 5 bip consecutivi nel caso sia avvenuto un errore.

4.4. Esecuzione di un'altra programmazione

A questo punto si può eseguire un'altra programmazione premendo i tasti * 0 e continuando al punto 2. Dopo la pressione dei tasti * 0 la targa emette in linea un tono di conferma.

In fase di programmazione il tasto speciale "asterisco" combinato con un tasto numerico assume delle funzioni speciali mostrate nella seguente tabella.

Combinazione	Funzione	Descrizione
"asterisco" + 1	MEMORIZZA	Comando memorizza utilizzato per confermare l'inserimento dei numeri e dei codici nei vari menù.
"asterisco" + 2	ANNULLA	Comando annulla utilizzato per annullare l'inserimento dei numeri e dei codici nei vari menù.
"asterisco" + 3	PAUSA	Utilizzato per inserire una pausa durante l'inserimento dei numeri di telefono.
"asterisco" + 4	ASTERISCO	Inserisce la cifra asterisco che deve essere inserita in questo modo perchè l'asterisco è un tasto speciale.
"asterisco" + 8	ESCI	Esce dalla programmazione ma mantiene la conversazione tra telefono e targa.
"asterisco" + 0	MENU PRINCIPALE	Ritorna sempre al menù principale, stato in cui ci si trova ogni volta che si entra in programmazione.
"asterisco" + 9	CHIUDI CONVERSAZIONE	Esce dalla programmazione e chiude la conversazione con il telefono.

4.5. Termine della programmazione

Si può concludere la programmazione in qualsiasi momento chiudendo la conversazione dal telefono o premendo i tasti * 9.

5. CONFIGURAZIONE DI DEFAULT

La targa esce dalla fabbrica con una programmazione di default che può essere ripristinata in qualsiasi momento nel seguente modo:

- Scollegare la linea telefonica dalla targa e aprire la targa per accedere alla scheda elettronica.
- Individuare il connettore a tre pin mostrato in figura in cui è presente un ponticello tra i piedini 2 e 3. Spostare il ponticello sui piedini 1 e 2.



Sposto il ponticello sui pin 1 e 2



- Spostare il ponticello sui piedini 1 e 2.
- Ricollegare la linea telefonica alla targa.
- Tenere premuto il tasto VV per almeno 3 secondi fino all'avviso acustico generato dalla targa: l'intera configurazione della targa viene ripristinata ai valori di default e eventuali numeri di telefono associati ai tasti vengono eliminati.
- Rimettere il ponticello nella sua posizione originale (tra i pin 2 e 3):.

Tempo massimo di conversazione	120 secondi
Funzione di risposta automatica	Abilitata
Relè 1: stato a riposo	Normalmente aperto
Relè 1: codice comando impulso	1 1
Relè 1: codice comando attivazione	
Relè 1: codice comando disattivazione	
Relè 1: tempo impulso	1 secondo
Relè 1: disattivazione in chiusura	Disabilitato
Relè 2: stato a riposo	Normalmente aperto
Relè 2: codice comando impulso	2 2
Relè 2: codice comando attivazione	
Relè 2: codice comando disattivazione	
Relè 2: tempo impulso	1 secondo
Relè 2: disattivazione in chiusura	Disabilitato
Password di accesso remoto	1 2 3 4 5 6
Uso dell'asterisco come inizio codice comando dei relè	Attivo
Avvisi acustici sulla targa	Attivi
Avvisi acustici in fase di programmazione da remoto	Disattivati
Suoneria di chiamata	Attiva
Codice DTMF per gestione profili	9

Valori di default

I valori di default della configurazione della targa sono

6. TABELLA RIASSUNTIVA PER LE PROGRAMMAZIONI DA REMOTO

0 Programmazione numero di telefono principale associato ai tasti	1 (tasto A)	Inserimento numero di telefono	* 1 (MEMORIZZA)		
	2 (tasto B)	Inserimento numero di telefono	* 1 (MEMORIZZA)		
	3 (tasto C)	Inserimento numero di telefono	* 1 (MEMORIZZA)		
	4 (tasto D)	Inserimento numero di telefono	* 1 (MEMORIZZA)		
	5 (tasto E)	Inserimento numero di telefono	* 1 (MEMORIZZA)		
	0 Programmazione numero di telefono secondario associato ai tasti	1 (tasto A)	Inserimento numero di telefono	* 1 (MEMORIZZA)	
		2 (tasto B)	Inserimento numero di telefono	* 1 (MEMORIZZA)	
		3 (tasto C)	Inserimento numero di telefono	* 1 (MEMORIZZA)	
		4 (tasto D)	Inserimento numero di telefono	* 1 (MEMORIZZA)	
		5 (tasto E)	Inserimento numero di telefono	* 1 (MEMORIZZA)	
1 Password accesso remoto	Inserimento due volte di seguito della nuova password. La password è sempre di 6 cifre.		* 1 (MEMORIZZA)		
2 Tempo conversazione	Inserire il tempo in secondi		* 1 (MEMORIZZA)		
3 Configura relè	1 (relè 1)	1 comando impulso	Inserimento codice	* 1 (MEMORIZZA)	
		2 comando attiva	Inserimento codice	* 1 (MEMORIZZA)	
		3 comando disattiva	Inserimento codice	* 1 (MEMORIZZA)	
		4 tempo impulso	Inserire il tempo in secondi	* 1 (MEMORIZZA)	
		5 stato a riposo	0 (normalmente aperto)		
			1 (normalmente chiuso)		
		6 disattivazione in chiusura	1 (abilitata)		
			0 (disabilitata)		
		7 attivazione in chiamata	0 (nessuna attivazione in chiamata)		
			1 (attivazione del relè su chiamata dal tasto A)		
			2 (attivazione del relè su chiamata dal tasto B)		
			3 (attivazione del relè su chiamata dal tasto C)		
			4 (attivazione del relè su chiamata dal tasto D)		
			5 (attivazione del relè su chiamata dal tasto E)		
	6 (attivazione del relè su chiamata dei tasti BC)				
	7 (attivazione del relè su chiamata dei tasti DE)				
	8 (attivazione del relè su chiamata dei tasti BD)				
	9 (attivazione del relè su chiamata dei tasti ACE)				
	# (attivazione del relè su chiamata da tutti i tasti)				
	2 (relè 2)	1 comando impulso	Inserimento codice	* 1 (MEMORIZZA)	
		2 comando attiva	Inserimento codice	* 1 (MEMORIZZA)	
		3 comando disattiva	Inserimento codice	* 1 (MEMORIZZA)	
		4 tempo impulso	Inserire il tempo in secondi	* 1 (MEMORIZZA)	
		5 stato a riposo	0 (normalmente aperto)		
			1 (normalmente chiuso)		
		6 disattivazione in chiusura	1 (abilitata)		
			0 (disabilitata)		
7 attivazione in chiamata		0 (nessuna attivazione in chiamata)			
		1 (attivazione del relè su chiamata dal tasto A)			
		2 (attivazione del relè su chiamata dal tasto B)			
		3 (attivazione del relè su chiamata dal tasto C)			
		4 (attivazione del relè su chiamata dal tasto D)			
	5 (attivazione del relè su chiamata dal tasto E)				
	6 (attivazione del relè su chiamata dei tasti BC)				
	7 (attivazione del relè su chiamata dei tasti DE)				
	8 (attivazione del relè su chiamata dei tasti BD)				
	9 (attivazione del relè su chiamata dei tasti ACE)				
# (attivazione del relè su chiamata da tutti i tasti)					

4 Risposta automatica	1 (viene attivata) 0 (viene disattivata)		
9 Impostazioni avanzate	1 (richiesta versione firmware – cifra maggiore)		
	2 (richiesta versione firmware – cifra minore)		
	3 Toni e avvisi sonori	0 (Avvisi sonori targa non udibili) 2 (Suoneria non udibile) 4 (Avvisi in prog. remota non udibili)	1 (Avvisi sonori targa udibili) 3 (Suoneria udibile) 5 (Avvisi in prog. remota udibili)
	4 Uso della cifra asterisco come inizio comandi per i relè	1 (abilitata) 0 (disabilitata)	
	5 comando gestione profili	Inserimento codice	* 1 (MEMORIZZA)
	0 ripristino configurazioni	4 7 5 8 6 9 (ripristino configurazioni di default)	

7. ESEMPI DI PROGRAMMAZIONE DA REMOTO

Esempio 1: Programmazione del tasto A con il numero di telefono 0p0499202511 (p corrisponde ad una pausa).

Comunicazione con la targa da un telefono remoto
* 1 2 3 4 5 6 (codice per entrare in programmazione)
0 (menu configurazione tasti)
2 (scelta del tasto B)
0 * 3 0 4 9 9 2 0 2 5 1 1
* 1 (memorizza)
* 9 (chiude la comunicazione)

Esempio 2: Programmazione del tasto B con il numero di telefono principale 42 e con il numero di telefono secondario 0p0499202511 (p corrisponde ad una pausa).

Comunicazione con la targa da un telefono remoto
* 1 2 3 4 5 6 (codice per entrare in programmazione)
0 (menu configurazione tasti)
2 (scelta del tasto B)
4 2
* 1 (memorizza)
* 0 (ritorno al menu principale)
0 0 (menu configurazione tasti per il profilo 2)
2 (scelta del tasto B)
0 * 3 0 4 9 9 2 0 2 5 1 1
* 1 (memorizza)
* 9 (chiude la comunicazione)

Esempio 3: Programmazione del relè 1 per attivare un impulso di 30 secondi in corrispondenza del comando *123.

Comunicazione con la targa da un telefono remoto
* 1 2 3 4 5 6 (codice per entrare in programmazione)
3 (menu configurazione relè)
1 (scelta del relè 1)
1 (modifica codice impulso)
1 2 3
* 1 (memorizza)
* 0 (ritorno al menu principale)
3 (menu configurazione relè)
1 (scelta del relè 1)
4 (modifica tempo impulso)
3 0
* 1 (memorizza)
* 9 (chiude la comunicazione)

Esempio 4: Attivazione della risposta automatica.

Comunicazione con la targa da un telefono remoto
* 1 2 3 4 5 6 (codice per entrare in programmazione)
4 1
* 9 (chiude la comunicazione)

Il manuale istruzioni è scaricabile dal sito www.vimar.com

REGOLE DI INSTALLAZIONE.

L'installazione deve essere effettuata con l'osservanza delle disposizioni regolanti l'installazione del materiale elettrico in vigore nel Paese dove i prodotti sono installati.

CONFORMITÀ NORMATIVA.

Direttiva EMC

Norme EN 61000-6-1 e EN 61000-6-3.

INFORMAZIONE AGLI UTENTI AI SENSI DELLA DIRETTIVA 2012/19/UE (RAEE)

Al fine di evitare danni all'ambiente e alla salute umana oltre che di incorrere in sanzioni amministrative, l'apparecchiatura che riporta questo simbolo dovrà essere smaltita separatamente dai rifiuti urbani ovvero riconsegnata al distributore all'atto dell'acquisto di una nuova. La raccolta dell'apparecchiatura contrassegnata con il simbolo del bidone barrato dovrà avvenire in conformità alle istruzioni emanate dagli enti territorialmente preposti allo smaltimento dei rifiuti. Per maggiori informazioni contattare il numero verde 800-862307.

EDVAX

 **VIMAR** group

Vimar SpA: Viale Vicenza, 14,
36063 Marostica VI - Italy

Tel. +39 0424 488 600 - Fax (Italia) 0424 488 188 

Fax (Export) 0424 488 709

www.vimar.com

CE

S61.13T.100 02 16 03
VIMAR - Marostica - Italy