

# Art. 35P4/EG, 35P8/EG, 35P8/2EG

## CENTRALINO TELEFONICO

MANUALE DI UTILIZZO, DI INSTALLAZIONE E DI PROGRAMMAZIONE



SOUNDSYS-HEM1



DUEFILIELVOX



DIGIPI15



Il prodotto è conforme alla direttiva europea 2004/108/CE e successive.



## SOMMARIO

1	SOMMARIO.....	2
2	DESCRIZIONE E INSTALLAZIONE.....	6
2.1	CENTRALINO TELEFONICO.....	6
2.1.1	Descrizione.....	6
2.1.2	Pannello frontale.....	6
2.1.3	Principali cause di anomalie.....	7
2.1.4	Modularità.....	7
2.1.5	Inserimento di una scheda di interni Art. 35PI.....	7
2.1.6	Inserimento di una scheda di urbana Art. 35PU.....	7
2.1.7	Inserimento della scheda di interfaccia citofonica Due Fili Art. 35PF.....	8
2.1.8	Collegamento con il PC.....	8
2.1.9	Aggiornamento del firmware.....	8
2.2	COLLEGAMENTO DEGLI INTERNI.....	9
2.3	COLLEGAMENTO DELLE LINEE URBANE.....	10
2.4	COLLEGAMENTO ALL'IMPIANTO VIDEOCITOFONICO DUE FILI ELVOX.....	10
2.4.1	Utilizzo della terminazione del Bus Due Fili.....	10
2.4.2	Utilizzo con monitor 6009 e 6009/C.....	11
2.5	COLLEGAMENTO DEL TELEFONO MULTIFUNZIONE.....	11
2.6	COLLEGAMENTO DELL'INGRESSO E USCITA AUDIO ESTERNO.....	11
2.7	COLLEGAMENTO A IMPIANTI CITOFONICI SOUNDSYSTEM.....	12
2.8	COLLEGAMENTO DELLE USCITE A RELÈ AUX1 E AUX2.....	13
2.9	COLLEGAMENTO DELL'INGRESSO INP.....	13
2.10	COLLEGAMENTO DEL MODULO GSM ART. 35PG.....	14
2.11	COLLEGAMENTO DEI MODULI I/O ESTERNI (ART. 35PS).....	14
2.11.1	Procedura di installazione e configurazione dei moduli.....	15
2.11.2	Collegamento dei moduli Art. 35PS al centralino telefonico.....	15
2.11.3	Utilizzo delle uscite in tensione per segnalare lo stato degli ingressi.....	17
2.11.4	Utilizzo delle uscite in tensione con un'alimentazione esterna.....	17
2.11.5	Modalità di utilizzo degli ingressi.....	17
3	UTILIZZO.....	19
3.1	NUMERAZIONI.....	19
3.2	PERMESSI DI ACCESSO ALLE LINEE URBANE.....	21
3.3	CLASSI DI ABILITAZIONE.....	22
3.3.1	Limitazioni alle selezioni in uscita.....	22
3.3.2	Selezione automatica della linea di uscita.....	23
3.4	DEFINIZIONE DEI GESTORI.....	23
3.5	BLACK-LIST GENERALE E NUMERI DI EMERGENZA.....	23
3.6	SERVIZI DI LAVORO.....	24
3.7	UTILIZZO CON DISPOSITIVI FAX.....	24
3.8	SERVIZI TELEFONICI PRIMARI SU LINEE INTERNE.....	25
3.8.1	Chiamata interna.....	25
3.8.2	Chiamata generale.....	25
3.8.3	Chiamata di gruppo.....	25
3.8.4	Chiamata in sequenza.....	25
3.8.5	Chiamata a numerazioni programmabili.....	26
3.8.6	Prenotazione di un interno occupato.....	26
3.8.7	Risposta ad una chiamata interna.....	27
3.8.8	Risposta per assente ad una chiamata.....	27
3.8.9	Messa in attesa di una conversazione interna.....	27
3.8.10	Messa in attesa di una conversazione interna per effettuare un'altra chiamata interna.....	27
3.8.11	Messa in attesa di una conversazione interna per effettuare una chiamata esterna.....	27
3.8.12	Messa in attesa di una conversazione interna per rispondere ad una chiamata esterna.....	28
3.8.13	Inclusione in una conversazione.....	28
3.8.14	Conferenza tra più utenti.....	28
3.9	SERVIZI TELEFONICI PRIMARI SU LINEE ESTERNE.....	28
3.9.1	Chiamata su linea urbana.....	28
3.9.2	Prenotazione della linea urbana.....	29
3.9.3	Risposta ad una chiamata esterna.....	29
3.9.4	Chiamata ad un numero della rubrica comune.....	29
3.9.5	Chiamata ad un numero della rubrica personale.....	29
3.9.6	Messa in attesa di una linea esterna.....	30
3.9.7	Messa in attesa di una linea esterna per effettuare una chiamata interna.....	30
3.9.8	Messa in attesa di una linea esterna per effettuare un'altra chiamata esterna.....	30
3.9.9	Parcheggio e ripresa di una conversazione esterna.....	31
3.9.10	Trasferita con offerta di una conversazione esterna.....	31



3.9.11	Trasferita senza offerta di una conversazione esterna.....	31
3.9.12	Messa in attesa di una linea esterna per rispondere ad un'altra chiamata esterna.....	32
3.10	SERVIZI TELEFONICI AVANZATI SU LINEE ESTERNE.....	32
3.10.1	Risponditore automatico DISA.....	32
3.10.2	Deviazione delle chiamate entranti esterne.....	33
3.10.3	Bridge tra due linee esterne.....	34
3.10.4	Servizio DOSA.....	34
3.10.5	Servizio di richiamata (Call back).....	35
3.10.6	Gestione di un fax.....	35
3.11	SERVIZI AVANZATI SUGLI INTERNI.....	36
3.11.1	Accesso diretto alla linea esterna.....	36
3.11.2	Seguimi.....	36
3.11.3	Deviazione immediata delle chiamate al proprio interno.....	36
3.11.4	Deviazione a tempo delle chiamate al proprio interno.....	37
3.11.5	Deviazione su occupato delle chiamate al proprio interno.....	37
3.11.6	Disattivazione di tutte le deviazioni attive sul derivato.....	38
3.11.7	Funzione direttore-segretaria.....	38
3.11.8	Posto operatore.....	38
3.11.9	Esclusione suoneria (servizio non disturbare).....	38
3.11.10	Hot line.....	39
3.11.11	Room monitor.....	40
3.11.12	Flash su urbana.....	40
3.11.13	Lettura ora e data.....	40
3.11.14	Servizio sveglia.....	40
3.12	SERVIZI CITOFONICI SU IMPIANTI DUE FILI ELVOX.....	41
3.12.1	Introduzione.....	41
3.12.2	Programmazione di un derivato come citofono.....	41
3.12.3	Ricezione delle chiamate citofoniche.....	42
3.12.4	Eseguire chiamate verso interni citofonici.....	42
3.12.5	Eseguire chiamate verso centralini citofonici.....	43
3.12.6	Eseguire l'autoaccensione di una targa (video)citofonica.....	43
3.12.7	Invio di un comando serratura.....	43
3.12.8	Invio di un comando F1.....	43
3.12.9	Invio di un comando F2.....	43
3.12.10	Invio di un comando attuatore relè 69RH.....	43
3.12.11	Inoltro di chiamate citofoniche a numeri telefonici programmati in rubrica.....	44
3.12.12	Criteri avanzati di inoltro delle chiamate citofoniche.....	44
3.12.13	Ricezione di chiamate da targa citofonica durante la conversazione.....	45
3.12.14	Ricezione di chiamate da interno citofonico durante la conversazione.....	45
3.12.15	Trasferita con offerta di una conversazione citofonica.....	45
3.12.16	Trasferita senza offerta di una conversazione citofonica.....	45
3.12.17	Trasferita con offerta di una conversazione telefonica ad un interno citofonico.....	46
4	PROGRAMMAZIONI.....	47
4.1	PROGRAMMAZIONE PASSWORD PRINCIPALE (90 NNNN NNNN).....	57
4.2	PROGRAMMAZIONE PASSWORD DI ACCESSO IN DISA (95 NNNN NNNN).....	57
4.3	PROGRAMMAZIONE DEI DERIVATI.....	57
4.3.1	Impegno immediato della linea esterna allo sgancio (DD 0A).....	57
4.3.2	Associazione di una classe di abilitazione (DD 1A [BC]).....	58
4.3.3	Blocco del servizio di inclusione (DD 2B).....	58
4.3.4	Blocco del servizio di prenotazione (DD 3B).....	58
4.3.5	Esclusione dei toni di avviso (DD 6ABCD).....	59
4.3.6	Esclusione suoneria su chiamate esterne (DD 7B [2L]).....	59
4.3.7	Limitazione all'uso delle linee esterne (DD 8B [2L]).....	60
4.3.8	Numero di squilli su chiamata intercomunicante (DD #0 NN [DS]).....	60
4.3.9	Tipo di suoneria intercomunicante (DD #9 N DS).....	61
4.3.10	Programmazione dei numeri brevi della rubrica personale (DD #3C <num>).....	61
4.3.11	Sequenza di accesso alle linee esterne in ordine di priorità (DD 90 2L...2L).....	62
4.3.12	Blocco alla programmazione (DD 91B).....	62
4.3.13	Blocco dell'accettazione di una trasferta senza offerta di una chiamata estena (DD 92B).....	62
4.3.14	Esclusione suoneria su chiamata di gruppo con deviazione impostata (DD 93B).....	62
4.3.15	Blocco dell'invio del riconoscimento del chiamante CLI sul derivato (DD 94B [2L]).....	63
4.3.16	Blocco dei servizi sul derivato (DD 95B).....	63
4.3.17	Numero di tentativi per la segnalazione di sveglia (DD 96 NN).....	63
4.3.18	Riconoscimento del tasto R di flash (DD 97 N).....	64
4.3.19	Programmazione dei tempi di funzionamento (DD 98 P xxx).....	64
4.3.20	Ripristino delle configurazioni di fabbrica (DD 99).....	65

4.4	DERIVATI SPECIALI.....	65
4.4.1	Programmazione del derivato fax/modem (80 DD [2L]).....	65
4.4.2	Programmazione del derivato posto operatore (84 DD [2L [S]]).....	66
4.5	PROGRAMMAZIONI LINEE ESTERNE.....	66
4.5.1	Attivazione della linea come normale o privata (2L 0A).....	66
4.5.2	Attivazione del rivelatore automatico di FAX (2L 1A).....	67
4.5.3	Modalità DISA in servizio giorno (2L 3A).....	67
4.5.4	Tempo di intervento DISA in servizio giorno (2L 39 TTT).....	67
4.5.5	Modalità DISA in servizio notte (2L 4A).....	68
4.5.6	Tempo di intervento DISA in servizio notte (2L 49 TTT).....	68
4.5.7	Modalità DISA in servizio festivo (2L 5A).....	68
4.5.8	Tempo di intervento DISA in servizio festivo (2L 59 TTT).....	69
4.5.9	Impostazione dei messaggi di benvenuto da usare con la DISA attiva (2L 8S M[M]).....	69
4.5.10	Impostazione della musica di attesa da usare sulla linea esterna (2L 84 M[M]).....	69
4.5.11	Durata flash (2L 90 A).....	70
4.5.12	Attivazione del rivelatore di tono di linea (2L 91 ABCDEFGH).....	70
4.5.13	Programmazione del tempo di intervento della deviazione di chiamata esterna (2L 92 xxx).....	71
4.5.14	Programmazione del tempo di attesa risposta di chiamata su deviazione (2L 93 xxx).....	72
4.5.15	Blocco della programmazione da remoto (2L 94 B).....	72
4.5.16	Blocco dei servizi DOSA (2L 95 B).....	72
4.5.17	Programmazione dei tempi di funzionamento (2L 98 P xxx).....	73
4.5.18	Ripristino valori di base per la linea L (2L 99).....	73
4.5.19	Attivazione della funzione FAX switch.....	73
4.6	PROGRAMMAZIONE OROLOGIO DI SISTEMA.....	74
4.6.1	Programmazione dell'ora (2L 88 HH MM SS).....	74
4.6.2	Programmazione della data (2L 89 S GG MM AA).....	74
4.7	PROGRAMMAZIONE DEI GRUPPI O SEQUENZE.....	74
4.7.1	Creazione di un gruppo di derivati (6G DD...DD).....	74
4.7.2	Creazione di una chiamata in sequenza (6G SDD...S6G...S3xx...S3X#).....	74
4.7.3	Numero di ripetizioni della sequenza (6G 90 NN).....	75
4.7.4	Tempo di non risposta associato alla chiamata in sequenza (6G 92 TT).....	75
4.7.5	Tempo di attesa prima della ripetizione della sequenza (6G 93 TT).....	75
4.7.6	Cancellazione e ripristino dei valori di base di un gruppo (6G 99).....	76
4.8	NUMERI DI RUBRICA.....	76
4.8.1	Programmazione dei numeri brevi della rubrica comune (3CC <num>).....	76
4.8.2	Sequenza di accesso alle linee esterne per un numero di rubrica (83 CC 2L...2L).....	76
4.8.3	Cancellazione dell'intera rubrica comune (83 #99).....	76
4.8.4	Cancellazione dell'intera rubrica personale associata ad un derivato (83 #DD).....	76
4.9	TABELLA DEI NUMERI CONOSCIUTI PER L'ACCESSO DISA.....	77
4.9.1	Programmazione di un numero di telefono nella tabella dei numeri conosciuti (85 CC <num>).....	77
4.9.2	Cancellazione di uno o tutti i numeri della tabella dei numeri conosciuti (85 CC).....	77
4.10	PROGRAMMAZIONE DELLE ABILITAZIONI ALLA SELEZIONE.....	77
4.10.1	Programmazione del prefisso dei numeri internazionali (81 #1 PP...P).....	77
4.10.2	Programmazione del prefisso dei gestori (81 2 PP...P).....	77
4.10.3	Programmazione del prefisso dei numeri di telefonia mobile (81 3 PP...P).....	77
4.10.4	Ripristino ai valori di base dei prefissi principali (81 #99).....	77
4.10.5	Aggiunta di un prefisso abilitato/disabilitato nella classe di abilitazione (81 C NN A PP...P).....	78
4.10.6	Programmazione delle linee esterne associate alla regola di una classe di abilitazione (81 C NN #2L...2L).....	78
4.10.7	Programmazione delle regole generali della classe di abilitazione (81 C #NB).....	79
4.10.8	Cancellazione di una riga della tabella della classe di abilitazione (81 C NN).....	79
4.10.9	Cancellazione di una classe di abilitazione (81 C 99).....	79
4.11	QUALIFICAZIONE DEI GESTORI (82).....	80
4.11.1	Definizione di un gestore (82 G #A PP...P).....	80
4.11.2	Programmazione di un prefisso abilitato/disabilitato nella tabella del gestore (82 G 0N A PP...P).....	80
4.11.3	Cancellazione di una riga della tabella dei prefissi abilitati di un gestore (82 G 0N).....	80
4.11.4	Cancellazione di tutta la tabella associata ad un gestore (82 [G] 99).....	80
4.12	TABELLA BLACK-LIST GENERALE.....	81
4.12.1	Programmazione di un prefisso nella tabella black-list generale (86 0N PP...P).....	81
4.12.2	Linee esterne associate ad un prefisso della tabella black-list (86 #N 2L...2L).....	81
4.12.3	Cancellazione di una riga della tabella black-list generale (86 0N).....	81
4.12.4	Cancellazione della tabella black-list generale (86 99).....	81
4.13	TABELLA DEI NUMERI DI EMERGENZA.....	81
4.13.1	Programmazione di un numero nella tabella dei numeri di emergenza (87 0N PP...P).....	81
4.13.2	Cancellazione di un numero di emergenza (87 0N).....	82
4.13.3	Ripristino ai valori di base della tabella dei numeri di emergenza (87 99).....	82

4.14	DEFINIZIONE DEI SERVIZI DI LAVORO.....	82
4.14.1	Definizione di una fascia oraria con un servizio di lavoro specifico (91 NN S HHMM HHMM).....	82
4.14.2	Definizione di un servizio di lavoro specifico per i giorni della settimana (91 7N S).....	82
4.14.3	Cancellazione delle impostazioni orarie dei servizi di lavoro (91 99).....	83
4.15	REGISTRAZIONE DEI MESSAGGI AUDIO PERSONALIZZATI.....	83
4.15.1	Registrazione dei messaggi audio personalizzati (92 0N <msg> - 92 #0N <msg>).....	83
4.15.2	Registrazione del messaggio audio da usare con il servizio hot-line (92 10 <msg>).....	83
4.16	PROGRAMMAZIONE DEI SERVIZI CITOFONICI (28).....	84
4.16.1	Programmazione di un ID principale su uno o più derivati (28 [DD...DD] #0 NNN).....	84
4.16.2	Programmazione di un ID secondario su uno o più derivati (28 [DD...DD] #G NNN).....	84
4.16.3	Programmazione del tasto funzione # su uno o più derivati (28 [DD...DD] #5 NNN).....	85
4.16.4	Programmazione di un criterio di inoltro delle chiamate (28 S RR MMM#NNN#XXX).....	85
4.16.5	Programmazione della modalità solo audio su uno o più derivati (28 [DD...DD] 80 A).....	86
4.16.6	Programmazione dei parametri di comportamento delle chiamate citofoniche (28 8N A).....	86
4.16.7	Programmazione dei tempi di funzionamento (28 98 P xxx).....	86
4.16.8	Ripristino delle configurazioni di fabbrica (28 99).....	87
4.17	INTERFACCIA CITOFOINICA SOUNDSYSTEM ART. 3561 (29).....	87
4.17.1	Attivazione dell'interfaccia Art. 3561 (29 #1).....	87
4.17.2	Modalità di squillo dei derivati (29 8A).....	87
4.17.3	Criteri di inoltro di chiamata citofonica da Art. 3561 (29 0R NN#S#XXX).....	87
4.18	PROGRAMMAZIONE DEGLI INGRESSI E USCITE (93).....	88
4.18.1	Programmazione della funzione dell'uscita "REMOTE" (93 8 A).....	88
4.18.2	Programmazione della modalità di utilizzo dell'ingresso INP (93 9 A).....	88
4.18.3	Programmazione della modalità di funzionamento di un modulo I/O esterno.....	89
4.19	PROGRAMMAZIONE DELLE NUMERAZIONI PROGRAMMABILI (60N).....	90
4.19.1	Programmazione della numerazione 60N (60N S XXX).....	90
4.20	PROGRAMMAZIONE DEL MODULO GSM (94N).....	91
4.20.1	Programmazione del pin associata alla SIM card (940 pppp).....	91
4.20.2	Modalità con cui nascondere il numero nelle chiamate in uscita.....	91
4.20.3	Interpretazione dei messaggi SMS ricevuti.....	91
4.21	RIPRISTINO DELLA CONFIGURAZIONE AI VALORI DI BASE.....	92
4.21.1	Ripristino di tutte le configurazioni tramite un derivato (99).....	92
4.21.2	Ripristino di tutte le configurazioni tramite il pulsantino presente sul frontale del centralino.....	92

## 2 DESCRIZIONE E INSTALLAZIONE

### 2.1 Centralino telefonico

#### 2.1.1 Descrizione

Il centralino è composto da una scheda base che comprende la parte di alimentazione e tutti i vari connettori accessibili per l'installazione. Contiene inoltre due slot per l'alloggiamento di due schede di interni con 4 derivati ciascuna e due slot per l'alloggiamento di due schede di urbana con una linea di urbana ciascuna. Un altro slot è disponibile per l'inserimento di una scheda per l'interfaccia al bus citofonico Due Fili Elvox e un altro per l'inserimento della scheda con i led di segnalazione e il connettore USB. Un connettore di espansione permette il collegamento dell'Art. 35PE che permette di aggiungere altri 8 derivati telefonici.

Figura 1: centralino telefonico – scheda base

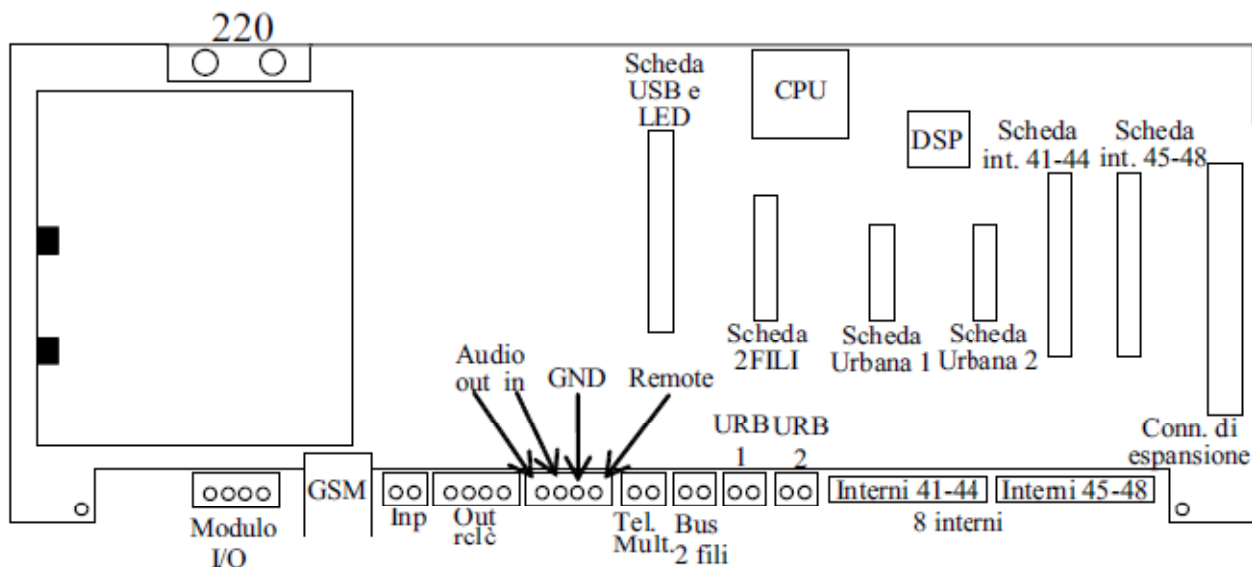

#### 2.1.2 Pannello frontale

Il pannello frontale del

centralino telefonico si presenta come mostrato in figura.

Sul pannello sono presenti:

- P: pulsante che se premuto e rilasciato velocemente esegue un reset software del centralino telefonico. Usato anche per ripristinare le configurazioni ai valori di default (vedere paragrafo 4.21.2).
- LED 1 2 3: led di segnalazione con i seguenti significati:
  - o LED 1 (rosso): se lampeggiante indica un'anomalia. Normalmente esegue dei lampeggi ad ogni minuto quando l'orologio (data e ora) non è programmato.
  - o LED 2 (giallo): se acceso indica che è in corso una programmazione. Due lampeggi lenti confermano una programmazione, mentre 5 lampeggi veloci indicano un errore durante la programmazione.
  - o LED 3 (verde): in funzionamento normale il led verde lampeggia. Se rimane spento o acceso indica un blocco del sistema ed è necessario spegnere e riaccendere il centralino.
- USB: connettore mini-usb per collegare il personal computer al centralino.
- V1 (solo con scheda Due Fili inserita): trimmer di regolazione del volume del segnale audio ricevuto dal bus Due Fili. Ruotare in senso orario per aumentare il livello.
- V2 (solo con scheda Due Fili inserita): trimmer di regolazione del volume del segnale audio trasmesso sul bus Due Fili. Ruotare in senso orario per aumentare il livello.
- V3 (solo con scheda Due Fili inserita): trimmer di compensazione tra il segnale audio trasmesso e il segnale audio ricevuto dal bus Due Fili.
- A (solo con scheda Due Fili inserita): con il ponticello inserito in posizione A la terminazione del bus Due Fili non è inserita.
- B (solo con scheda Due Fili inserita): con il ponticello inserito in posizione B la terminazione del bus Due Fili è inserita.

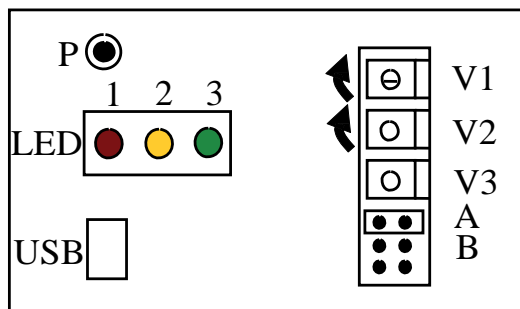

# Centralino telefonico Art. 35P4/EG, 35P8/EG, 35P8/2EG

## 2.1.3 Principali cause di anomalie

Anomalia	Segnalazione	Descrizione
La data e l'ora non sono corretti	Il led rosso lampeggia velocemente per 10 secondi ogni minuto	Se il centralino telefonico rimane non alimentato per più di 5 ore la data e l'ora vengono perse. In questa situazione tutte le funzioni legate alle fasce orarie non sono utilizzate. Programmare la data e l'ora come indicato in 4.6.

## 2.1.4 Modularità

Il centralino telefonico può essere equipaggiato in uno dei seguenti modi:

Articoli	Modulo 8 derivati Art. 35PE	Schede interni Art. 35PI	Schede urbana Art. 35PU	Scheda Due Fili Art. 35PF	Descrizione
<b>35PB/EG</b>	No	1	0	No	4 interni (41-44)
<b>35P4/EG</b>	No	1	1	No	4 interni (41-44) + 1 urbana
<b>35P4/EG +35PI</b>	No	2	1	No	8 interni (41-56) + 1 urbana
<b>35P4/EG +35PU</b>	No	1	2	No	4 interni (41-44) + 2 urbane
<b>35P4/EG +35PF</b>	No	1	1	Si	4 interni (41-44) + 1 urbana + Due Fili
<b>35P8/EG</b>	No	2	2	No	8 interni (41-56) + 2 urbane
<b>35P8/2EG</b>	No	2	2	Si	8 interni (41-56) + 2 urbane + Due Fili
<b>35P8/EG + 35PE</b>	Si	2	2	No	16 interni (41-56) + 2 urbane
<b>35P8/2EG + 35PE</b>	Si	2	2	Si	16 interni (41-56) + 2 urbane + Due Fili

## 2.1.5 Inserimento di una scheda di interni Art. 35PI

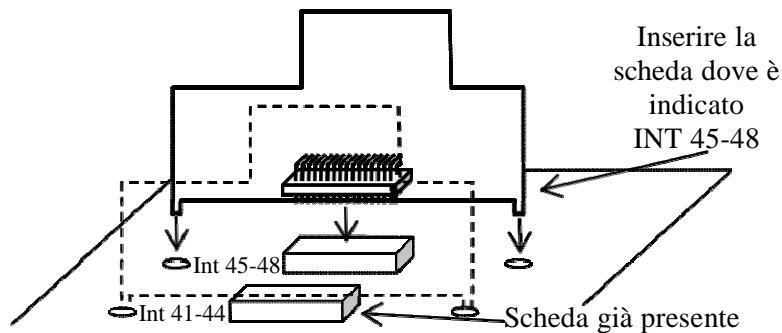

## 2.1.6 Inserimento di una scheda di urbana Art. 35PU

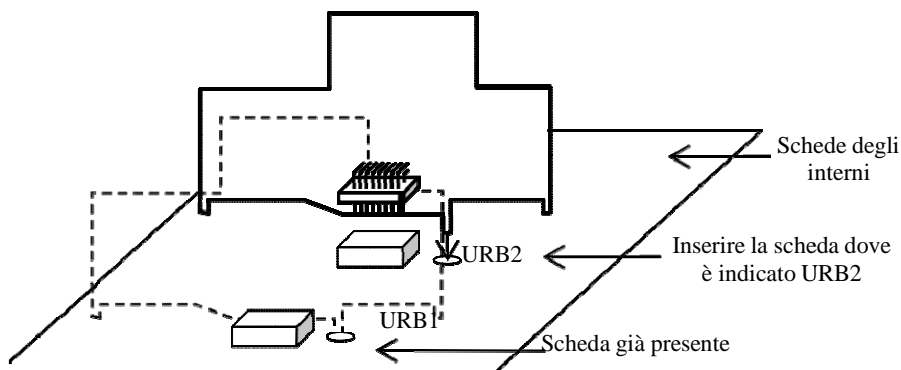

# Centralino telefonico Art. 35P4/EG, 35P8/EG, 35P8/2EG

## 2.1.7 Inserimento della scheda di interfaccia citfonica Due Fili Art. 35PF

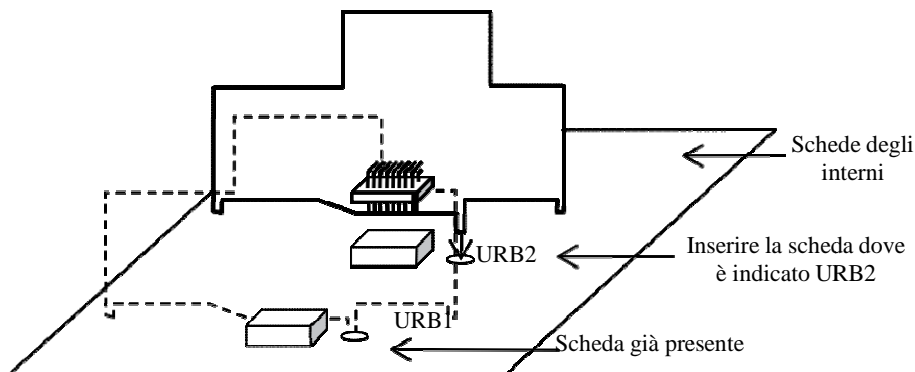

## 2.1.8 Collegamento con il PC

Il centralino telefonico può essere collegato ad un PC per:

- Configurare il centralino telefonico
- Scaricare e salvare le programmazioni presenti sul centralino telefonico
- Scaricare e salvare gli eventi di chiamate esterne in uscita e in ingresso
- Caricare file audio per poterli utilizzare come musiche di attesa o messaggi di benvenuto
- Configurare la gestione degli eventi-azioni

Per collegare il centralino telefonico al PC è sufficiente collegare il cavo USB sull'apposito connettore presente sul frontale del centralino telefonico. Sul PC non è necessario nessun driver e il centralino viene riconosciuto automaticamente dal programma applicativo evManagerTS.

Per utilizzare il programma applicativo:

- Aprire il programma applicativo evManagerTS
- Collegare il cavo USB dal PC al connettore posto sul frontale del centralino telefonico
- Sul PC comparirà una finestra di popup con la richiesta della password (corrisponde alla password di programmazione Rif. 4.1 che di default è "1234").
- Inserire la password e, eventualmente, attivare il check-box sottostante per caricare su evManagerTS la configurazione presente nel centralino telefonico.
- A questo punto eseguire le varie programmazioni. Di default ogni modifica della configurazione su evManagerTS viene automaticamente resa attiva sul centralino telefonico senza bisogno di scaricare la configurazione.

## 2.1.9 Aggiornamento del firmware

Per aggiornare il firmware del centralino telefonico:

- Per sicurezza procedere con il salvataggio delle configurazioni tramite il software applicativo evManagerTS.
- Togliere l'alimentazione al centralino telefonico e scollegare il cavo USB.
- Aprire il software UsbLoaderGUI su Programmi Elvox UsbLoaderGUI.
- Collegare il cavo USB. Sul software applicativo UsbLoaderGUI comparirà la scritta "Bootloader Ready".





# Centralino telefonico Art. 35P4/EG, 35P8/EG, 35P8/2EG

- Fare click con il mouse su “Carica File” e selezionare il nuovo firmware (con estensione .zex).



- Premere il pulsante “Avvio” e attendere la fine del processo di aggiornamento (circa 1 minuto) che sarà indicato con la scritta “OK”.
- Chiudere il programma UsbLoaderGUI.
- Riaccendere il centralino telefonico e eventualmente ricaricare la configurazione precedentemente salvata con il programma evManagerTS.

## 2.2 Collegamento degli interni

Figura 2: cablaggio dei doppi dei derivati

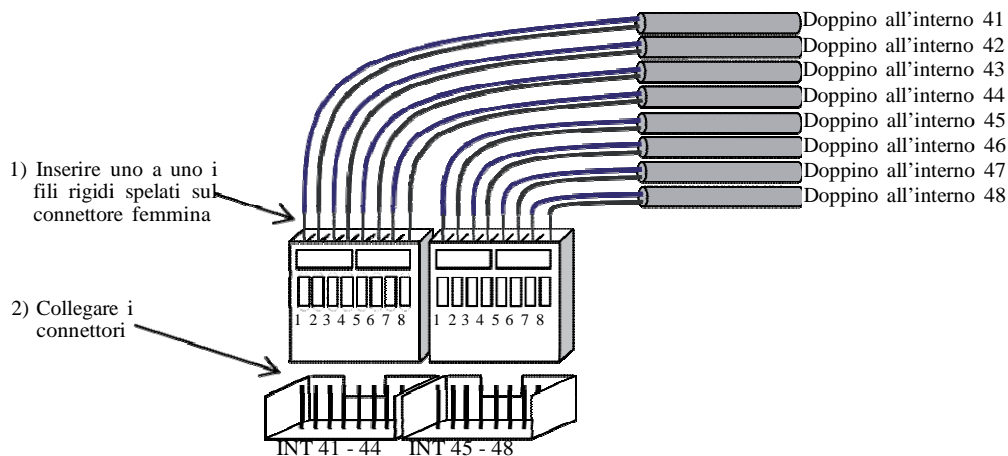

Utilizzare i due connettori neri indicati con “INT 41-44” e “INT 45-48” per collegare i doppi che vanno ai dispositivi telefonici derivati:

1. Spelare i due cavetti rigidi del doppino in modo da lasciare 10mm di rame.
2. Infilare a mano uno ad uno i cavetti spelati sul connettore femmina fornito in dotazione facendo attenzione di utilizzare i fori corretti così come sono indicati in figura 2. Non è importante rispettare la polarità dei due cavetti di un doppino.
3. Collegare i connettori femmina sui rispettivi connettori maschi presenti sulla scheda.

# Centralino telefonico Art. 35P4/EG, 35P8/EG, 35P8/2EG

Per togliere i connettori dalla scheda aiutarsi con un piccolo cacciavite in modo da fare leva nella parte inferiore del connettore.

Per agevolare il collegamento dei derivati telefonici al nuovo centralino telefonico è stato progettato un adattatore articolo 35AD che tramuta il collegamento fatto con i due connettori neri in morsetti a vite. L'adattatore 35AD è agganciabile ad una guida DIN (occupa un modulo), oppure può essere fissato con delle viti.

## 2.3 Collegamento delle linee urbane

Una linea urbana o una linea esterna privata di tipo analogico PSTN può essere collegata al centralino telefonico tramite i connettori indicati con "URB1" e "URB2". Se una linea urbana è utilizzata anche per il modem ADSL, inserire un filtro ADSL, posto prima di collegare la linea urbana al centralino nel modo mostrato in figura 3. La polarità con cui si collega il doppino al connettore del centralino non è rilevante ai fini di un corretto funzionamento.

Figura 3: cablaggio dei doppini delle linee urbane

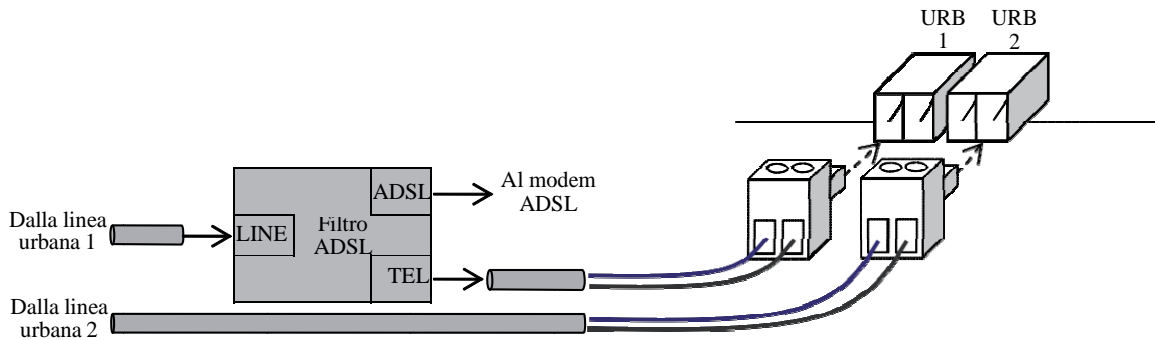

## 2.4 Collegamento all'impianto videocitofonico Duefilel Elvox

Il centralino telefonico può essere collegato ad un impianto videocitofonico Duefilel Elvox tramite il connettore indicato con "2 FILI".

### 2.4.1 Utilizzo della terminazione del Bus Duefilel

Se il doppino Duefilel termina sul centralino come mostrato in Fig. 4 è necessario mettere il ponticello in posizione B sul frontale del centralino telefonico (terminazione del bus inserita). Nel caso il bus Duefilel viene collegato in modalità entra-esci sul connettore del centralino telefonico come mostrato in Fig. 5, il ponticello sul frontale del centralino va lasciato in posizione A.

Figura 4: cablaggio dei doppino del bus Duefilel



Figura 5: cablaggio dei doppino del bus Duefilel con collegamento entra-esci



# Centralino telefonico Art. 35P4/EG, 35P8/EG, 35P8/2EG

## 2.4.2 Utilizzo con monitor 6029 e 6029/C

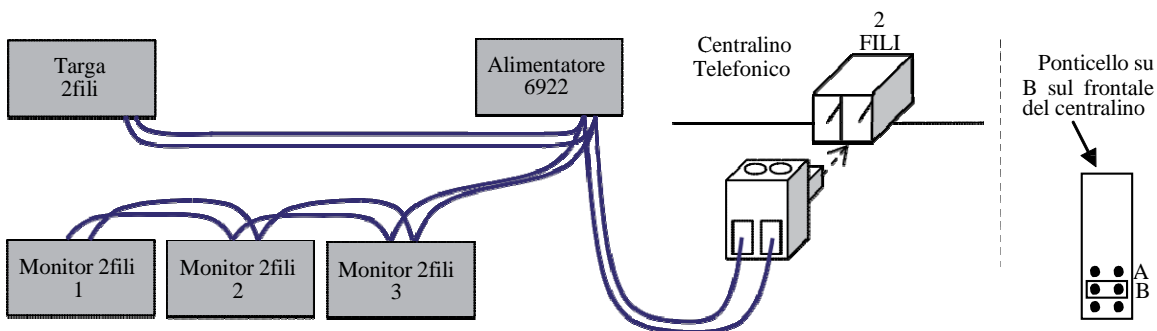
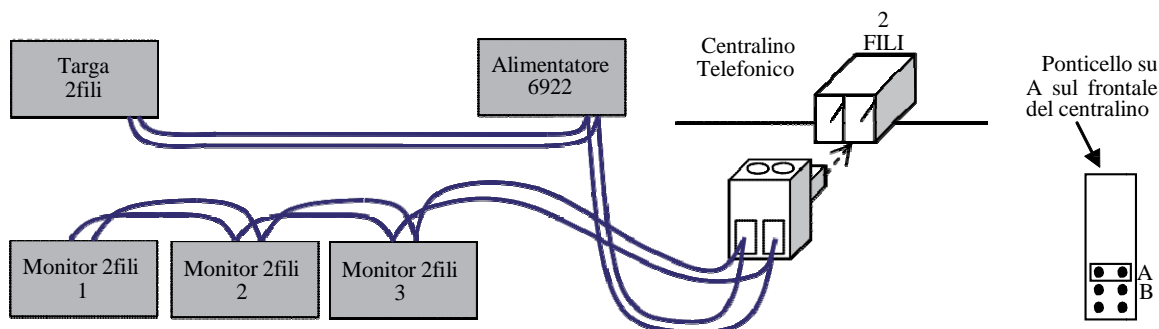
Per associare un monitor Duefili Art. 6029 o 6029/C ad un interno telefonico è necessario utilizzare l'Art. 6145/2F o 6142/2F. Quest'ultimo ha un dip-switch che va impostato in base al numero dell'interno secondo la seguente tabella:

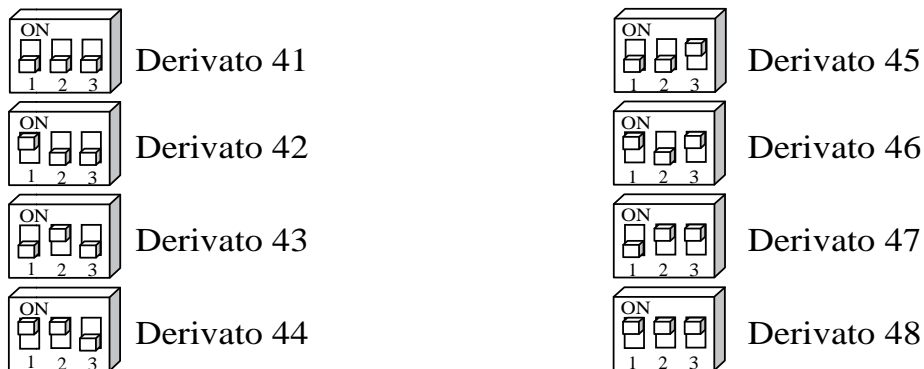

Se nell'impianto Duefili Elvox è presente un separatore 692S, le schede Art. 6145/2F o 6142/2F di attivazione dei monitor non possono essere separate dal centralino per mezzo del separatore: se il centralino telefonico è collegato sul bus principale, anche tutte le schede di attivazione dei monitor vanno collegate sul bus principale. Se il centralino telefonico è collegato sul bus secondario di un separatore, anche tutte le schede di attivazione dei monitor vanno collegate sullo stesso bus secondario.

Nell'impianto Due Fili Elvox è possibile collegare al massimo 8 monitor associati ai telefoni derivati. Se sono presenti più centralini telefonici, solo uno di questi può associare ai propri derivati i monitor per mezzo degli articoli 6145/2F o 6142/2F a meno che non vengano divisi gli otto monitor tra i vari centralini telefonici.

**Nel caso del centralino telefonico con l'espansione a 16 derivati, solo i primi 8 derivati (dal 41 al 56) possono essere associati a monitor nell'impianto Due Fili Elvox.**

Se è prevista l'attivazione contemporanea di più monitor 6009 o 6009/C, ad esempio con una chiamata di gruppo a più interni, è necessario prevedere l'utilizzo di alimentatori supplementari per le schede Art. 6145/2F o 6142/2F dalla seconda in poi attivata contemporaneamente.

## 2.5 Collegamento del telefono multifunzione

Attualmente il telefono multifunzione non è disponibile.

## 2.6 Collegamento dell'ingresso e uscita audio esterno

Il centralino telefonico ha un morsetto che permette di collegare un'uscita e un'ingresso audio di tipo analogico. Associato all'uscita e all'ingresso audio c'è un'uscita che può essere utilizzata per attivare un eventuale dispositivo di amplificazione o diffusione sonora.

L'ingresso e uscita dell'audio esterno hanno le seguenti caratteristiche:

Livello massimo del segnale sull'ingresso	2.5Vpp
Livello massimo del segnali in uscita	2.5Vpp
Impedenza di uscita del segnale audio	150Ω
Tensione tra REMOTE e GND con uscita attiva	+10V
Corrente massima su REMOTE	60mA

Figura 6: cablaggio dell'ingresso e uscita audio

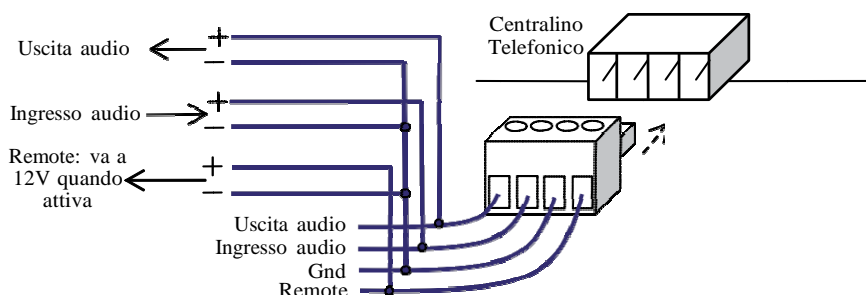

# Centralino telefonico Art. 35P4/EG, 35P8/EG, 35P8/2EG

“Remote” è un’uscita che fornisce una tensione di circa 10V quando attiva e che può essere utilizzata per attivare un relè esterno come mostrato in Fig. 8. L’attivazione di “remote” può essere legata all’ingresso o uscita audio del centralino telefonico oppure può essere utilizzata come un uscita generica. In particolare l’uscita “remote” può essere utilizzata con le seguenti modalità impostabili in fase di programmazione (vedere 4.18.1):

Modalità	Descrizione
Attiva ad ogni accesso all’uscita o all’ingresso audio	Attiva quando si accede all’uscita audio da un interno (con il 29) o si accede all’ingresso audio per la riproduzione di un messaggio in modalità DISA o per la registrazione di un messaggio in fase di programmazione. Questa è la modalità di default.
Attiva ad ogni accesso all’uscita audio	Attiva quando si accede all’uscita audio da un interno (con il 29)
Attiva ad ogni accesso all’ingresso audio	Attiva quando si accede all’ingresso audio per la riproduzione di un messaggio in modalità DISA o per la registrazione di un messaggio in fase di programmazione.
Segnalazione del servizio di lavoro	Collegando una spia luminosa (ad esempio una spia luminosa ad incandescenza da 12V), è spenta in servizio normale, accesa in servizio notte e lampeggiante in servizio festivo.
Segnalazione dello stato dell’ingresso INP	Collegando una spia luminosa (ad esempio una spia luminosa ad incandescenza da 12V), segnala lo stato dell’ingresso INP.

Due esempi di collegamenti dell’audio esterno del centralino telefonico sono mostrati in Fig. 7 e in Fig. 8.

Figura 7: collegamento dell’ingresso e uscita dell’audio esterno ad un PC.



Figura 8: collegamento dell’ingresso e/o uscita audio esterno ad una sorgente di diffusione sonora.



## 2.7 Collegamento a impianti citofonici SoundSystem

Il centralino telefonico può essere collegato ad impianti citofonici tradizionali a 5 fili (SoundSystem o C.A.) per mezzo dell’opportuna interfaccia Art. 3561. Il collegamento dell’interfaccia al centralino telefonico va fatto come mostrato in figura (vedi istruzioni dell’interfaccia 3561).

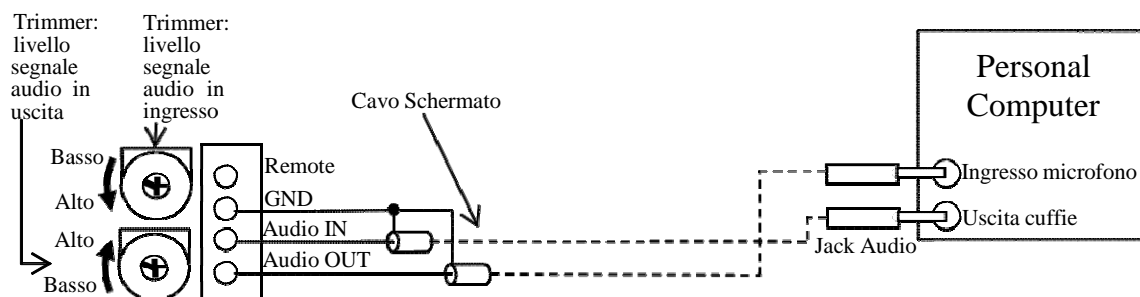
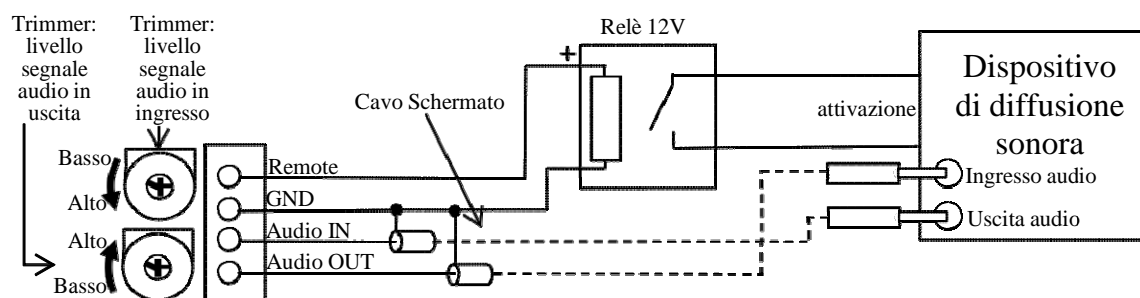
# Centralino telefonico Art. 35P4/EG, 35P8/EG, 35P8/2EG

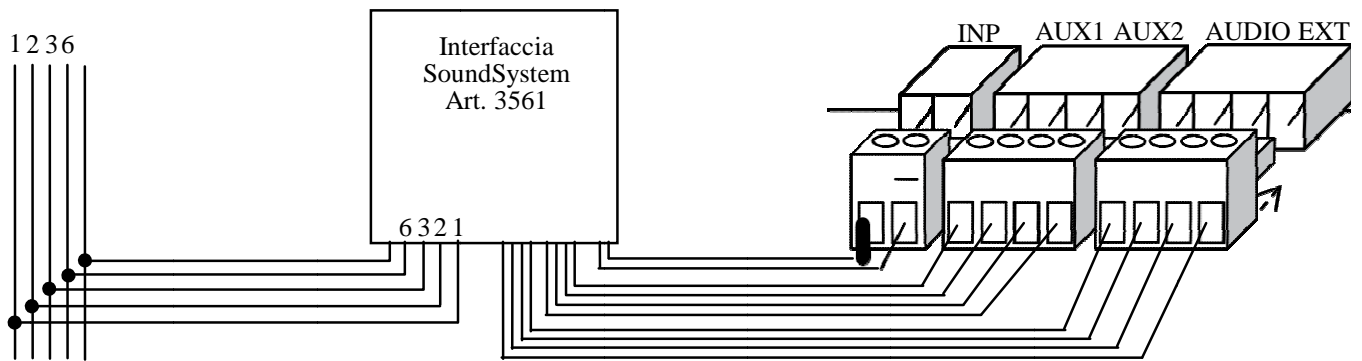

Le seguenti risorse del centralino telefonico sono utilizzate per la gestione dell'interfaccia SoundSystem e non possono essere utilizzate singolarmente:

- Uscita relè AUX1 e AUX2
- Ingresso locale per interruttore o pulsante INP (in alternativa a questo l'interfaccia SoundSystem può utilizzare un ingresso di un modulo Art. 35PS collegato al centralino telefonico).
- Ingresso e uscita audio ausiliari
- Uscita open-collector REMOTE

Come conseguenza di questo, quando viene attivata l'interfaccia SoundSystem (vedere paragrafo 4.17), le uscite locali (AUX1, AUX2 e REMOTE) non possono essere comandate in base alla tabella degli eventi ma si hanno a disposizione i seguenti comandi:

- 1# o 1R → attiva per 1s il relè presente sull'interfaccia Art. 3561.
- 2# o 2R → attiva per 1s il relè B del modulo 35PS con ID=1
- 3# o 3R → attiva per 1s il relè A del modulo 35PS con ID=1

## 2.8 Collegamento delle uscite a relè AUX1 e AUX2

Sul morsetto indicato con "AUX1 AUX2" sono disponibili due contatti a relè con le seguenti caratteristiche:

Tensione massima sul contatto	30VDC
Corrente massima sul contatto	1.5A

Figura 9: cablaggio delle uscite a relè AUX1 e AUX2

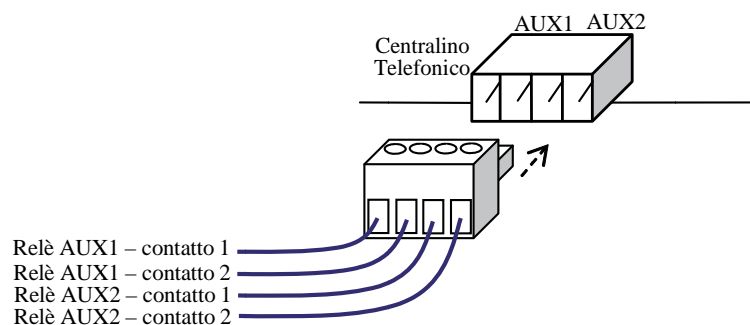

Di default le uscite AUX1 e AUX2 vengono comandate nel seguente modo:

1. Alzare il microtelefono e attendere il tono di invito a selezionare
2. Digitare 1# per AUX1 o 2# per AUX2 e il relativo relè si chiuderà per 1s.

## 2.9 Collegamento dell'ingresso INP

Sul morsetto indicato con INP è possibile collegare un interruttore o un pulsante da utilizzare come ingresso programmabile. Il collegamento ad un pulsante o interruttore è mostrato in Fig. 10.

Figura 10: cablaggio dell'ingresso INP

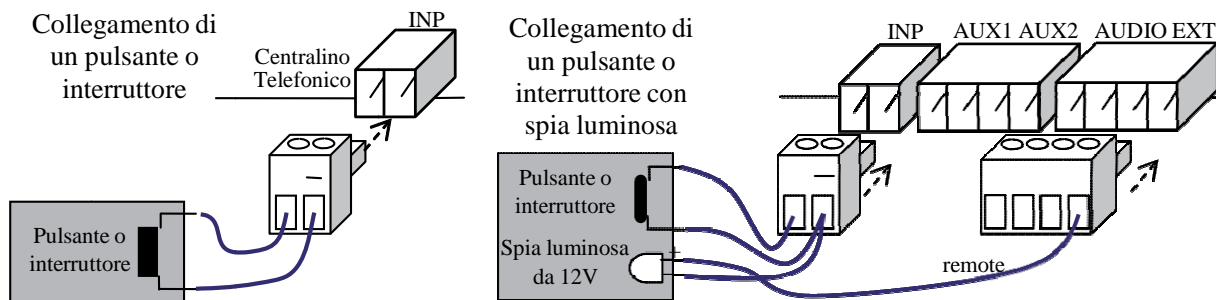

Utilizzando un pulsante o interruttore con spia luminosa è possibile utilizzare la spia luminosa per segnalare lo stato dell'ingresso o per altre segnalazioni. L'attivazione della spia luminosa va fatta utilizzando l'uscita "remote" disponibile sul morsetto dell'ingresso e uscita audio che va però opportunamente programmata (vedi 4.17.1) in quanto di default l'uscita "remote" è associata all'accesso all'audio esterno.

L'ingresso INP può essere utilizzato nelle seguenti modalità configurabili in fase di programmazione (vedi 4.17.2):

Di default allo stato 1 dell'ingresso INP (cioè con l'ingresso chiuso) il centralino va in modalità notte. Con l'ingresso INP aperto il servizio di lavoro segue le fasce orarie programmate (servizio di modalità automatica).

Modalità	Descrizione
Interruttore	L'ingresso assume lo stato 0 con l'interruttore aperto e lo stato 1 con l'interruttore chiuso. Questo è il funzionamento di default.
Pulsante a 2 stati	L'ingresso passa dallo stato 0 allo stato 1 ad ogni pressione del pulsante
Pulsante a N stati	L'ingresso cambia stato ad ogni pressione del pulsante passando dallo stato 0 allo stato N-1 (N può al massimo essere 8).

Di default l'ingresso è impostato in modalità interruttore e serve per impostare il servizio di lavoro in modalità normale (interruttore aperto) o in modalità notte (interruttore chiuso). Infatti il cambiamento di stato di un ingresso è visto dal centralino come un evento a cui è possibile associare una o più azioni per mezzo dell'applicativo PC evManagerTS. Di default al cambiamento di stato dell'ingresso INP è associato il cambiamento del servizio di lavoro ma tramite l'applicativo evManagerTS è possibile associare altri tipi di azioni.

## 2.10 Collegamento del modulo GSM Art. 35PG

Sul connettore RJ45 indicato con "GSM" è possibile collegare solo l'apposito modulo GSM prodotto dalla Elvox: Art. 35PG. Quando il modulo GSM è collegato, questo viene riconosciuto automaticamente dal centralino telefonico abilitando l'uso della linea GSM come terza linea esterna per l'invio e la ricezione di chiamate voce. E' inoltre possibile utilizzare i messaggi SMS del servizio GSM per inviare notifiche o ricevere comandi.

Per l'installazione e l'utilizzo del modulo GSM si rimanda al manuale di istruzione dell'Art. 35PG.

## 2.11 Collegamento dei moduli I/O esterni (Art. 35PS)

Il centralino telefonico può gestire fino a 16 moduli Art.35PS (ingressi/uscite) che possono essere posizionati fino a 1Km dal centralino telefonico (lunghezza massima del cavo per la trasmissione dei dati). Ogni modulo ingresso/uscita ha:

- 2 relè per carichi resistivi (6A massimi) su tensione di rete elettrica 230Vac (OUTA e OUTB)
- 2 uscite in tensione a 10V (OUT1 e OUT2)
- 2 ingressi generici (INP1 e INP2) che possono essere utilizzati con pulsanti o interruttori o come ingressi in tensione.

Le caratteristiche degli ingressi e uscite del modulo I/O sono riassunte in tabella:

Tensione massima sul contatto di OUTA o OUTB	250VAC
Corrente massima sul contatto di OUTA o OUTB	6A (res)
Tensione minima per attivare l'ingresso INP1 o INP2	3VDC
Tensione su uscita OUT1 o OUT2	12V
Corrente massima complessiva sulle OUT1 e OUT2	150mA

# Centralino telefonico Art. 35P4/EG, 35P8/EG, 35P8/2EG

## 2.11.1 Procedura di installazione e configurazione dei moduli

Per una corretta installazione procedere come segue:

- predisporre i cablaggi per il collegamento al centralino telefonico utilizzando il morsetto estraibile indicato con le scritte "+ B A -" seguendo gli schemi in figura.
- Prima di procedere al collegamento di ogni modulo al bus dati, aprire il coperchio e posizionare il dip-switch su un valore in modo che tutti i moduli abbiano indirizzi diversi. Posizionare il ponticello J1 su 1-2 se i cavi del bus non terminano ma entrano e escono verso altri moduli.

Ogni modulo Art.35PS ha all'interno del contenitore plastico un dip-switch per l'impostazione dell'indirizzo che può assumere valori da 1 a 16. Ogni modulo collegato al bus deve avere un indirizzo diverso da tutti gli altri.

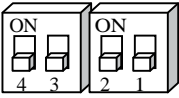
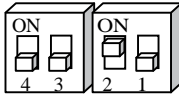
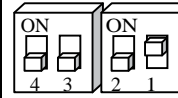
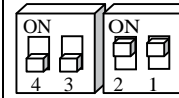
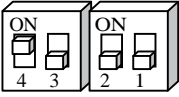
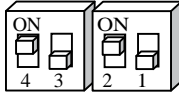
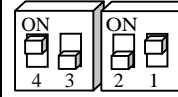
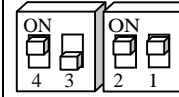
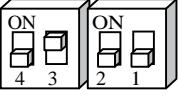
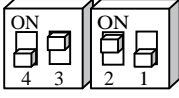
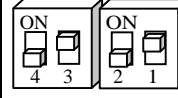
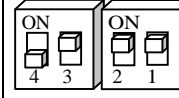
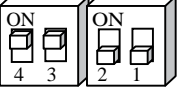
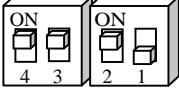
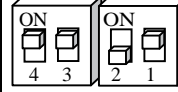
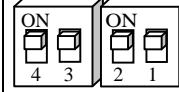
	ID=1		ID=5		ID=9		ID=13
	ID=2		ID=6		ID=10		ID=14
	ID=3		ID=7		ID=11		ID=15
	ID=4		ID=8		ID=12		ID=16

Ogni modulo I/O ha all'interno del contenitore plastico cinque ponticelli che possono essere usati per configurare il funzionamento del modulo in caso di esigenze particolari:

Ponticello	Posizione	Funzione
J1	2-3	Lasciare inserito in posizione 2-3 se i fili A e B terminano sul modulo
	1-2	Se A e B hanno un collegamento entra-esce posizionare il ponticello in 1-2.
J2	2-3	Lasciare su 2-3 se l'ingresso viene utilizzato con un pulsante o interruttore.
	1-2	Posizionare su 1-2 solo se è necessario isolare il contatto "i-" dalla massa del modulo I/O "-". E' consigliabile se l'ingresso viene utilizzato come ingresso in tensione.
J3 e J4	2-3	Lasciare entrambi su 2-3 se si vuole utilizzare la tensione positiva di 12V generata dal modulo I/O..
	1-2	Posizionare entrambi su 1-2 solo se si vuole applicare una tensione positiva generata esternamente tra i contatti "u+" e "u-". In questo caso utilizzare solo alimentazioni esterne in continua con tensione non superiore a 30Vdc.

## 2.11.2 Collegamento dei moduli Art. 35PS al centralino telefonico

Il numero di moduli Art. 35PS che possono essere collegati al centralino telefonico senza la necessità di utilizzare alimentatori supplementari dipende dall'utilizzo o meno delle uscite Out1 e Out2 presenti sui vari moduli che possono arrivare ad assorbire fino a 150mA su 12V per ogni modulo. Per il collegamento è sufficiente collegare i 4 contatti del morsetto indicato con "I/O" del centralino telefonico con i rispettivi morsetti presenti sui moduli Art. 35PS (come in Fig. 11).

Si possono collegare fino a 6 moduli Art. 35PS al centralino telefonico senza aggiungere un alimentatore esterno dedicato se le uscite OUT1 e OUT2 non sono utilizzate su nessuno dei 6 moduli e se la lunghezza massima del cavo tra il centralino e l'ultimo dodulo Art. 35PS non supera i 100m.

# Centralino telefonico Art. 35P4/EG, 35P8/EG, 35P8/2EG

Figura 11: cablaggio dei moduli I/O – fino a 6 moduli collegati vicini al centralino telefonico

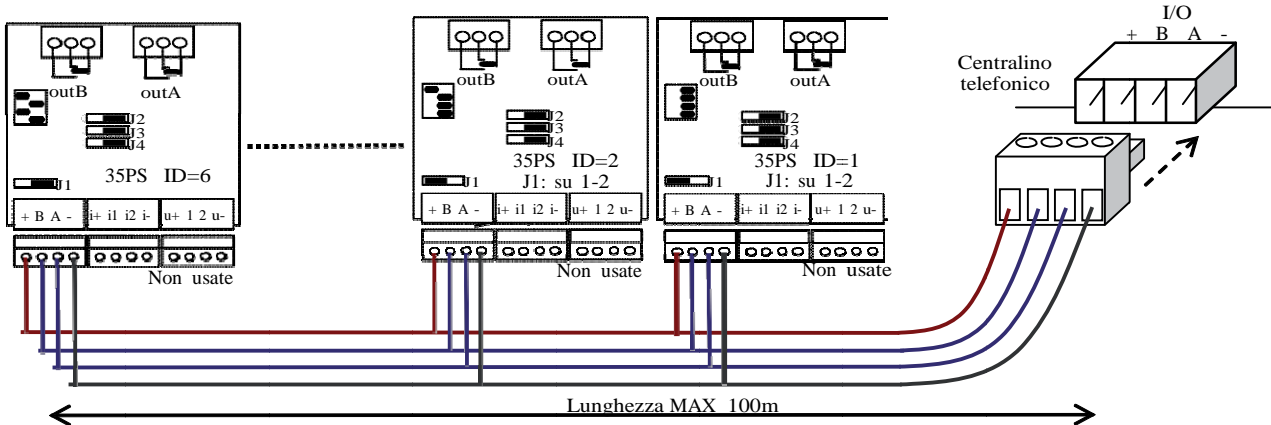

Per collegare i moduli Art. 35PS con cavo di lunghezza superiore a 100m dal centralino telefonico o per collegare più di 6 moduli Art. 35PS o per collegare più di un modulo Art. 35PS che utilizza le uscite OUT1 e OUT2 è necessario fornirsi di un alimentatore separato dedicato ad alimentare i moduli. Utilizzare a tale scopo l'alimentatore supplementare Art. 6923 (usando l'uscita +I).

Con un alimentatore Art. 6923 si possono alimentare fino a 16 moduli Art. 35PS se nessuno di essi utilizza le uscite OUT1 e OUT2 e se la lunghezza massima del cavo tra il centralino e l'ultimo modulo Art. 35PS non supera i 200m.

Figura 12: cablaggio dei moduli I/O – fino a 16 moduli con un unico alimentatore

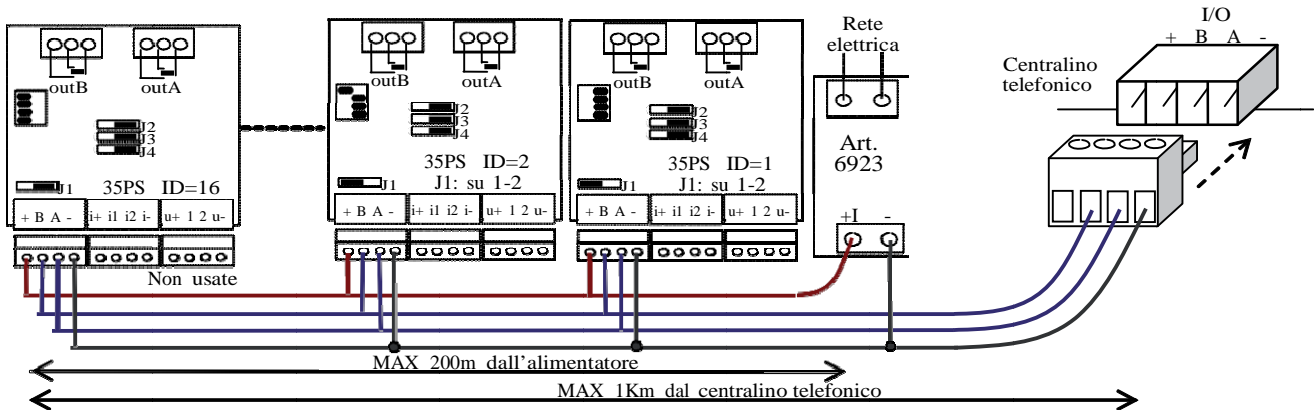

La lunghezza massima del cavo tra l'alimentatore 6923 e l'ultimo modulo Art. 35PS da esso alimentato non deve superare i 200m. Si possono distribuire i moduli Art. 35PS su più alimentatori Art. 6923. In questo caso la massa di ogni alimentazione è collegata a quella proveniente dal centralino telefonico mentre il cavo di alimentazione va solo ai moduli Art. 35PS alimentati.

Figura 13: cablaggio dei moduli I/O – distribuzione dei moduli I/O su più alimentatori

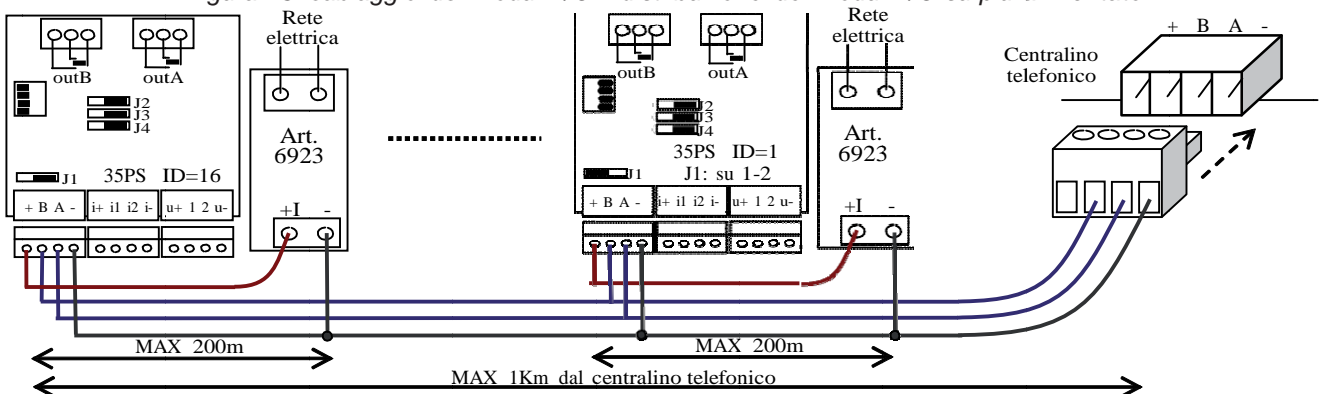



# Centralino telefonico Art. 35P4/EG, 35P8/EG, 35P8/2EG

La seguente tabella mostra quanti moduli possono essere alimentati dal centralino telefonico e quanti da un 6923 tenendo conto anche dell'eventuale utilizzo delle uscite Out1 e Out2.:

	Numero moduli Art. 35PS	Numero coppie di uscite Out1, Out2	Lunghezza massima del cavo di alimentazione
Centralino 35P8	6	0	100m
	1	1	100m
Alimentatore 6923	16	4	200m
	7	5	200m

## 2.11.3 Utilizzo delle uscite in tensione per segnalare lo stato degli ingressi

L'uscita OUT1 di un modulo I/O esterno può essere utilizzata per segnalare lo stato dell'ingresso INP1 per mezzo di una spia luminosa ad incandescenza da 12V. Allo stesso modo l'uscita OUT2 può essere utilizzata per segnalare lo stato dell'ingresso INP2 (vedere Fig. 16 per i collegamenti). A tale scopo è necessario eseguire l'opportuna programmazione (vedi 4.18.3).

## 2.11.4 Utilizzo delle uscite in tensione con un'alimentazione esterna

L'uscita OUT1 o OUT2 può essere utilizzata come uscita open-collector per comandare un dispositivo o un relè utilizzando un'alimentazione esterna. In questo caso è necessario posizionare i ponticelli J3 e J4 su 1-2 per isolare "u+" e "u-" dall'alimentazione dei moduli I/O.

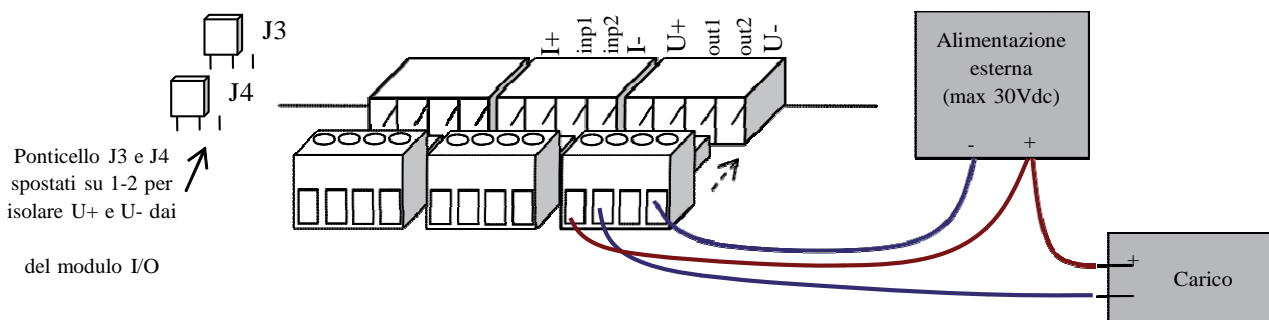

## 2.11.5 Modalità di utilizzo degli ingressi

Ogni modulo I/O esterno ha due ingressi INP1 e INP2 che possono essere utilizzati in una delle seguenti modalità:

1. Con un interruttore o un pulsante: in questo caso è sufficiente collegare al pulsante o interruttore l'uscita a 12V del modulo I/O "I+" e l'ingresso desiderato "inp1" o "inp2". Quando viene chiuso l'interruttore o premuto il pulsante l'uscita dell'alimentazione "I+" viene portata al contatto "inp1" o "inp2" attivando così l'ingresso.

Figura 16: cablaggio dei moduli I/O – utilizzo degli ingressi con interruttore o pulsante

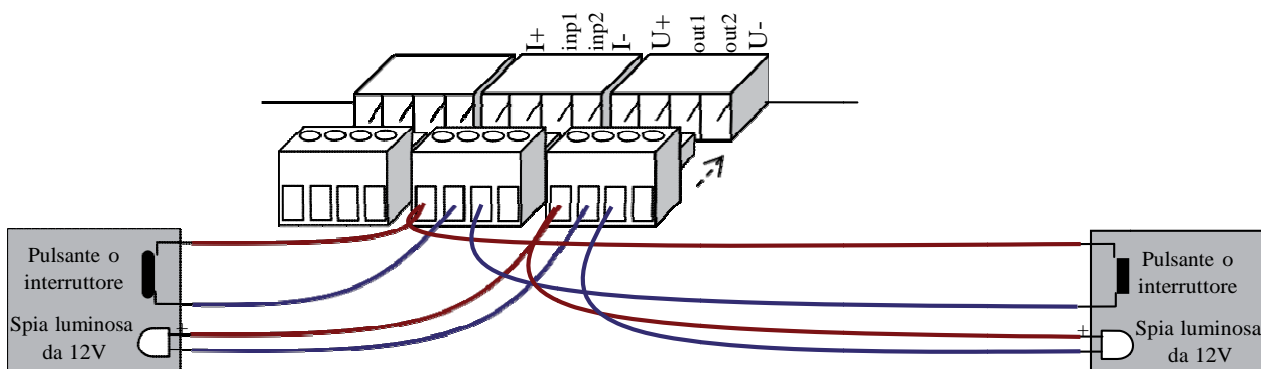

2. Applicando una tensione: se viene applicata una tensione positiva o negativa da 3V a 12V (in continua o in alternata) sul contatto "inp1" o "inp2" riferita al comune "I-", l'ingresso viene attivato. Posizionare il ponticello J2 su 1-2 per scollegare il contatto "I-" dalla massa del modulo I/O.

# Centralino telefonico Art. 35P4/EG, 35P8/EG, 35P8/2EG

Figura 17: cablaggio dei moduli I/O – utilizzo degli ingressi con una tensione esterna

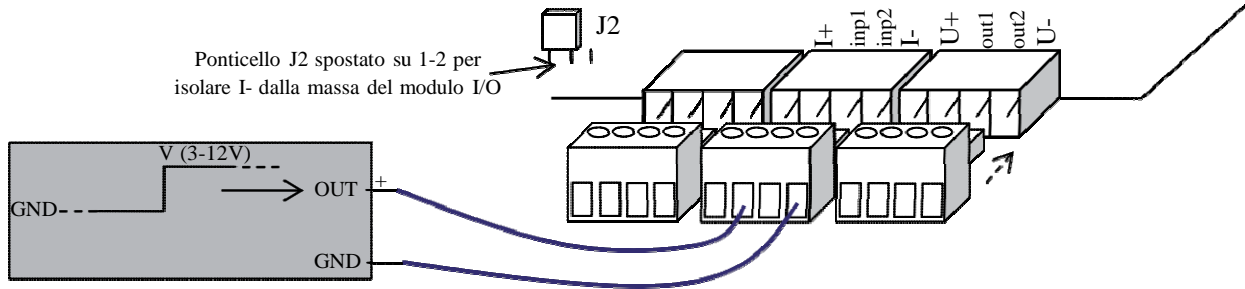

3. Applicando un'uscita open-collector di un dispositivo esterno: è possibile applicare una tensione positiva o negativa sul contatto "inp1" o "inp2" che proviene da un'uscita di tipo open-collector di un dispositivo esterno, un'uscita cioè, che è il riferimento negativo rispetto un comune positivo. Per attivare l'ingresso collegare il comune positivo del dispositivo esterno al contatto "I-" e l'uscita del dispositivo esterno al contatto "inp1" o "inp2". Posizionare il ponticello J2 su 1-2 per scollegare il contatto "I-" dalla massa del modulo I/O.

Figura 18: cablaggio dei moduli I/O – utilizzo degli ingressi con un uscita open-collector

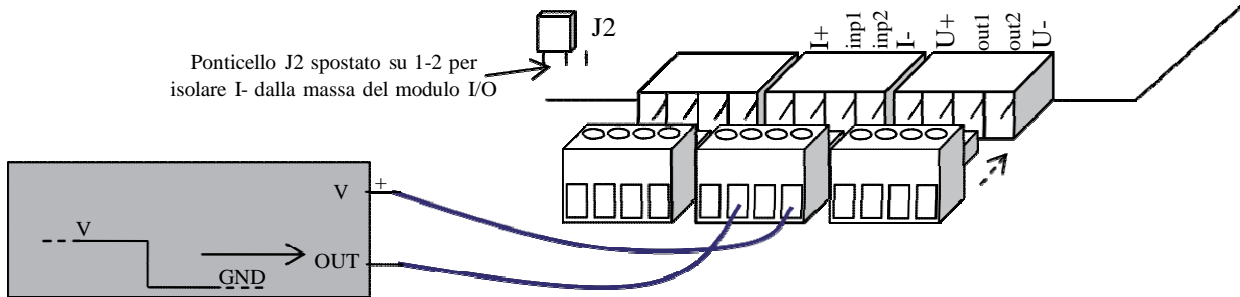

In base al tipo di cablaggio usato per l'ingresso "inp1" o "inp2" è possibile configurare la modalità con cui il centralino telefonico lo gestisce. Ci sono le seguenti possibilità:

1. Come interruttore: l'ingresso assume lo stato 0 con l'interruttore aperto e lo stato 1 con l'interruttore chiuso.
2. Come pulsante a 2 stati: ogni pressione del pulsante cambia lo stato da 0 a 1 e viceversa.
3. Come pulsante a N stati: ogni pressione del pulsante passa da uno stato all'altro: 0 à 1 à 2 à ... à N-1 à 0 à .... Al massimo si possono impostare 8 stati (N=8).
4. Come pulsante a 3 stati che distingue tra una pressione breve (1) e una pressione lunga (2) di almeno 0,5 secondi:

Tensione su ingresso	Stato ingresso
Non presente	0
Presente per almeno 0,5 secondi	2
Presente con tempo inferiore a 0,5 secondi	1

5. Come pulsante a 3 stati che distingue tra una pressione breve (1) e una pressione lunga (2) di almeno 2,5 secondi:

Tensione su ingresso	Stato ingresso
Non presente	0
Presente per almeno 2,5 secondi	2
Presente con tempo inferiore a 2,5 secondi	1

Il cambiamento di stato di un ingresso è visto dal centralino come un evento. Ad ogni evento è possibile associare una o più azioni per mezzo dell'applicativo PC evManagerTS.

## 3 UTILIZZO

### 3.1 Numerazioni

Le numerazioni disponibili in fase di sgancio (invito a selezionare) sono riassunte nella seguente tabella. Alcune di queste sono disponibili da remoto quando interviene il risponditore automatico DISA. Quelle indicate con "Limitato" sono disponibili in DISA solo dopo aver inserito la password di accesso in DISA.

Numerazione	Descrizione	Disp. In DISA
0	Seleziona una linea urbana disponibile	Limitato
20	Seleziona una linea privata disponibile	Limitato
21	Seleziona la prima linea	Limitato
22	Seleziona la seconda linea	Limitato
25	Seleziona la linea GSM	Limitato
28	Seleziona la linea citofonica	Limitato
29	Selezione della linea audio esterna (audio in/out)	Limitato
41-56	Chiamata intercomunicante all'interno 41-56	Si
40	Chiamata intercomunicante generale	Si
3xx	[xx = 00-99] selezione di un numero dalla rubrica comune	Limitato
3x#	[x = 0-9] selezione di un numero dalla rubrica personale	No
6x	[x = 1-8] chiamata di gruppo o in sequenza	Limitato
60x	[x = 1-8] chiamata alla numerazione programmata dipendente dal servizio di lavoro	No
9	Risposta per assente ad una chiamata esterna	No
70xx	[xx = 41-56 o 61-68] risposta per assente alla chiamata verso l'interno xx	No
71	Cattura di chiamata	No
73x	[x = 1,2,5] ripresa di una linea esterna parcheggiata	No
79	Room monitor	No
80R	Disattiva suoneria per tutte le chiamate esterne e citofoniche	No
81R	Attiva suoneria per tutte le chiamate esterne e citofoniche	No
80xx	Disattiva suoneria per le chiamate provenienti da xx [xx=20,21,22,25,41-56,61-68]	No
81xx	Attiva suoneria per le chiamate provenienti da xx [xx=20,21,22,25,41-56,61-68]	No
850	Disattiva il servizio Hot line	No
851	Attiva il servizio Hot line	No
85xxx	Imposta la numerazione da utilizzare per il servizio Hot line: xx=40-56, 61-68, xxx=300-399	No
86	Lettura ora e data	No
751 hhmm	Attivazione della sveglia all'ora indicata [hh=ora mm=minuto]	No
752 hhmm	Attivazione della sveglia alla prossima occorrenze dell'ora indicata (indipendentemente dalla programmazione settimanale) [hh=ora mm=minuto]. Alla prima occorrenza il servizio viene automaticamente disattivato.	No
750	Disattivazione della sveglia	No
759 xxxxxxx	Programazione settimanale della sveglia [xxxxxxx = 0/1 per ogni giorno della settimana dal lunedì alla domenica]	No
7540	Richiesta stato del servizio sveglia	No
771	Attiva il servizio di posto operatore	Limitato
770	Disattiva il servizio di posto operatore	Limitato
772L	Attiva il servizio di posto operatore sulla linea L (L=1 per inea1, L=2 per linea2, L=5 per GSM)	Limitato

## Centralino telefonico Art. 35P4/EG, 35P8/EG, 35P8/2EG

<b>741xx[x]</b>	Attiva la deviazione immediata su interni (xx=41-56, xx=61-68) o su rubrica (xxx=300-399)	No
<b>74140</b>	Richiede lo stato del servizio di deviazione immediata	No
<b>7410</b>	Disattiva la deviazione immediata	No
<b>742xx[x]</b>	Attiva la deviazione a tempo su interni (xx=41-56 xx=61-68) o su rubrica (xxx=300-399)	No
<b>74240</b>	Richiede lo stato del servizio di deviazione a tempo	No
<b>7420</b>	Disattiva la deviazione a tempo	No
<b>743xx[x]</b>	Attiva la deviazione su occupato su interni (xx=41-56 xx=61-68) o su rubrica (xxx=300-399)	No
<b>74340</b>	Richiede lo stato del servizio di deviazione su occupato	No
<b>7430</b>	Disattiva la deviazione su occupato	No
<b>745xx</b>	Attiva la funzione seguimi sull'interno xx (xx=41-56)	No
<b>740</b>	Disattiva tutte le deviazioni attive sul derivato	No
<b>890</b>	Disattiva il servizio DISA su tutte le linee programmate per operare in modalità DISA	Limitato
<b>891</b>	Attiva il servizio DISA su tutte le linee programmate per operare in modalità DISA	Limitato
<b>89*</b>	Richiesta stato del servizio DISA sulle linee programmate per operare in modalità DISA	Limitato
<b>72L 3xx</b>	Attiva deviazione per le chiamate sulla linea L (0,1,2,5) al numero di rubrica xxx=300-399	Limitato
<b>72L xx</b>	Attiva deviazione per le chiamate sulla linea L (0,1,2,5) su interni (xx=41-56 xx=61-68)	Limitato
<b>72L 0</b>	Disattiva deviazione per le chiamate sulla linea L (L=0,1,2,5)	Limitato
<b>72L 40</b>	Richiedi stato deviazione delle chiamate sulla linea L (L=0,1,2,5)	Limitato
<b>88 S</b>	Impostazione manuale al servizio di lavoro S (S=0 giorno, S=1 notte, S=2 festivo).	Limitato
<b>88 9</b>	Impostazione alla gestione automatica del servizio di lavoro (in base alle fasce orarie)	Limitato
<b>88 *</b>	Lettura del servizio di lavoro in corso	Limitato
<b>1#</b>	Comando 1: di default chiude per 1 secondo il relè 1	Limitato
<b>2#</b>	Comando 2: di default chiude per 1 secondo il relè 2	Limitato
<b>3#</b>	Comando 3: di default chiude per 1 secondo il relè A del modulo Art35PS con ID=1	Limitato
<b>4#</b>	Comando 4: di default chiude per 1 secondo il relè B del modulo Art35PS con ID=1	Limitato
<b>5#-8#</b>	Comandi 5-8: definibili dall'utente per mezzo dell'applicativo PC evManagerTS	Limitato
<b>*1</b>	Invia sul bus Due Fili Elvox il comando serratura alla targa principale o chiamante	Limitato
<b>*2</b>	Invia sul bus Due Fili Elvox il comando F1 alla targa principale o chiamante	Limitato
<b>*3</b>	Invia sul bus Due Fili Elvox il comando F2 alla targa principale o chiamante	Limitato
<b>*4</b>	Invia sul bus Due Fili Elvox il comando al relè A del 69PH con ID=1	Limitato
<b>*5</b>	Invia sul bus Due Fili Elvox il comando al relè B del 69PH con ID=1	Limitato
<b>*nnnn</b>	Comandi definibili dall'utente per mezzo dell'applicativo per PC evManagerTS (i codici che iniziano con *9... sono riservati)	Limitato
<b>*98xxxx</b>	Accesso alla programmazione (xxxx = password)	Limitato
<b>*9#</b>	Lettura della versione software	No
<b>*91</b>	Reset	No



# Centralino telefonico Art. 35P4/EG, 35P8/EG, 35P8/2EG

Le numerazioni disponibili in fase di conversazione dopo aver premuto il tasto R (flash) sono:

0	Seleziona una linea urbana disponibile
20	Seleziona una linea privata disponibile
21	Seleziona la prima linea privata
22	Seleziona la seconda linea privata
25	Seleziona l'eventuale linea GSM
28	Seleziona l'eventuale linea citofonica
29	Selezione della linea audio esterna (audio in/out)
41-56	Chiamata intercomunicante all'interno 41-56
4x	[x=1-9] chiamata intercomunicante all'interno x
40	Chiamata intercomunicante generale a tutti i derivati
3xx	[xx = 00-99] selezione di un numero dalla rubrica comune
3x#	[x = 0-9] selezione di un numero dalla rubrica personale
6x	[x = 1-8] chiamata di gruppo o in sequenza
60x	[x = 1-8] chiamata alla numerazione programmata dipendente dal servizio di lavoro
70xx	[xx = 41-56 o 61-68] risposta per assente alla chiamata verso l'interno xx
73	In conversazione con una linea esterna mette in parcheggio la linea
78	Conferenza con le due linee (interni o urbane) in attesa
9	Se c'è una chiamata citofonica in arrivo risponde alla chiamata. Se c'è una chiamata in arrivo su una linea esterna risponde alla chiamata. Se ci sono due linee o interni in attesa passa da una all'altra.
#	Flash su urbana
761	Bridge su due linee esterne
*99	La linea esterna in attesa viene messa in modalità DISA
1#-8#	Comandi 1-8: come tabella precedente. La selezione di questa numerazione comporta l'eventuale esecuzione del comando e implicitamente la pressione del tasto R.
*nnnn	Comandi definibili dall'utente per mezzo dell'applicativo per PC evManagerTS (i codici che iniziano con *9... sono riservati).

Le numerazioni disponibili in fase di segnalazione di occupato sono:

8	Inclusione
9	Prenotazione linee esterne o prenotazione di un derivato

Le numerazioni disponibili solo da remoto con il risponditore automatico DISA:

762	Servizio callback
-----	-------------------

## 3.2 Permessi di accesso alle linee urbane

Ogni linea interna ha le seguenti impostazioni, una per ogni linea esterna, per i permessi di accesso alle linee esterne.

1	Entrante bloccata	Blocca la possibilità di ricevere chiamate entranti dalla linea esterna
2	Entrante limitata	Limita la possibilità di ricevere le chiamate in ingresso dalla linea esterna solo se la chiamata viene trasferita da un altro derivato.
3	Blocco di accesso	Blocca la possibilità di impegnare la linea esterna
4	Blocco di prenotazione	Blocca la possibilità di prenotare la linea esterna
5	Blocco di inclusione	Blocca la possibilità di inclusione in una linea esterna
6	Blocco di posto operatore	Blocca la possibilità per il derivato di impostarsi come posto operatore

Se è attiva la configurazione "entrante bloccata" riferita ad una linea esterna, il derivato non vi potrà accedere. Si distinguono i due seguenti casi:

1. Il derivato ha il blocco di accesso a tutte le linee esterne presenti nel centralino. In questo caso la selezione di una numerazione diretta di linea esterna (come 21,22 o 25) non ha alcun effetto e restituisce il messaggio "linea non disponibile". Selezionando lo 0 invece il centralino non impegna nessuna linea esterna ma genera sul derivato il tono di linea libera simulando una linea esterna disponibile. Se la selezione in uscita eseguita sul derivato corrisponde ad uno dei numeri di emergenza, il centralino impegna la prima linea esterna disponibile ed esegue la selezione del numero digitato.



# Centralino telefonico Art. 35P4/EG, 35P8/EG, 35P8/2EG

2. Il derivato è abilitato all'accesso di almeno una linea esterna presente nel centralino. In questo caso si può selezionare la numerazione diretta della linea abilitata (21,22 o 25) per accedere alla linea o selezionare lo 0 per accedere alla prima linea disponibile a cui l'accesso è abilitato. Nel caso della selezione dello 0, può accadere che la sequenza di accesso alla prima linea esterna disponibile sia stata modificata in modo che nessuna tra le linee esterne a cui il derivato ha l'accesso non sia presente nella sequenza. In questa situazione, che dovrebbe comunque essere evitata, il centralino si comporta come nel caso 1 per quanto riguarda la selezione dello 0.

## 3.3 Classi di abilitazione

Si possono configurare fino a 8 classi di abilitazione distinte. Ogni classe di abilitazione contiene le informazioni per limitare la selezione di numeri telefonici tramite le linee esterne. Ogni interno può essere associato ad una classe di abilitazione.

### 3.3.1 Limitazioni alle selezioni in uscita

Una classe di abilitazione è costituita dalle seguenti impostazioni generali:

1	Chiamate nazionali bloccate	Blocca tutte le selezioni a numeri nazionali (numerazioni che non sono nè internazionali, nè tramite gestori nè a mobili)
2	Chiamate nazionali limitate	Limita le selezioni a numeri nazionali (numerazioni che non sono nè internazionali, nè tramite gestori nè a mobili) in base alle regole definite nella tabella delle limitazioni
3	Chiamate internazionali bloccate	Blocca tutte le selezioni a numeri internazionali (numerazioni che iniziano con 00)
4	Chiamate internazionali limitate	Limita le selezioni a numeri internazionali (numerazioni che iniziano con 00) in base alle regole definite nella tabella delle limitazioni
5	Chiamate tramite gestori bloccate	Blocca tutte le selezioni tramite gestori (numerazioni che iniziano con 10)
6	Chiamate tramite gestori limitate	Limita le selezioni tramite gestori (numerazioni che iniziano con 10) in base alle regole definite per l'uso dei gestori
7	Chiamate a mobili bloccate	Blocca tutte le selezioni a numeri mobili (numerazioni che iniziano con 3)
8	Chiamate a mobili limitate	Limita le selezioni a numeri mobili (numerazioni che iniziano con 3) in base alle regole definite nella tabella delle limitazioni

A livello generale sono definiti tre prefissi che servono per distinguere i quattro tipi di chiamata riportati nella precedente tabella:

1. Prefisso di chiamata internazionale (di base è 00).
2. Prefisso di chiamata tramite i gestori (di base è 10).
3. Prefisso di chiamata a telefonia mobile (di base è 3).

In base a questi tre prefissi principali le chiamate in uscita vengono distinte in:

1. chiamate a numeri internazionali (se iniziano con il prefisso di chiamata internazionale)
2. chiamate tramite gestori (se iniziano con il prefisso di chiamata tramite gestori)
3. chiamate a numeri di telefonia mobile (se iniziano con il prefisso di chiamata a telefonia mobile)
4. chiamate nazionali (se non iniziano con nessuno dei tre prefissi principali)

La classe di abilitazione è costituita anche dalla tabella delle limitazioni. Questa tabella può contenere un numero limitato (massimo 25) di numeri con un massimo di 8 cifre ciascuno. Per ogni numero inserito è indicato se ogni numerazione che inizia con quel numero è permessa o bloccata e a quali linee esterne si riferisce questa regola. Ad esempio se viene configurata una tabella delle limitazioni come la seguente:

indice tabella	Permesso/bloccato	Linee esterne	Numero
0	Bloccato	Tutte	04
1	Permesso	Tutte	049
2	Bloccato	Linea 1	72
3	Bloccato	Linea 1	70

Significa che per tutte le linee sono bloccate le selezioni che iniziano con 04 ad eccezione di quelle che iniziano con 049 e in più per la linea 1 sono bloccate le selezioni che iniziano con 72 e con 70. Ogni numerazione permessa è un'eccezione delle numerazioni bloccate. Quando per una linea esterna si inseriscono solo numerazioni permesse, si intende che sono tutte bloccate ad eccezione di quelle inserite.



# Centralino telefonico Art. 35P4/EG, 35P8/EG, 35P8/2EG

## 3.3.2 Selezione automatica della linea di uscita

E' possibile attivare la funzione di selezione automatica della linea di uscita per mezzo della quale un derivato può iniziare la selezione di un numero esterno e in base alle prime cifre del numero selezionato il centralino telefonico sceglie su quale linea esterna (linea urbana 1, linea urbana 2 o linea GSM) inviare la selezione.

La modalità con cui il centralino decide la linea esterna da utilizzare viene preimpostata in fase di programmazione tramite dei criteri che associano un prefisso (di al massimo 10 cifre) ad una linea esterna. Ad esempio è possibile utilizzare la linea GSM per tutte le chiamate verso telefoni mobili:

indice	Prefisso	Suffisso	Linea esterna
0	3		Linea GSM
1	393	#	Linea GSM
2			
...			

Un derivato a cui è associata una classe di abilitazione con la funzione di selezione automatica della linea esterna attiva e con, per esempio, i criteri di selezione mostrati in tabella:

- selezionando lo 0 sente il tono di invito alla selezione della linea urbana ma in realtà il centralino telefonico non ha ancora impegnato una linea di uscita.
- Selezionando un numero che inizia con 339..., il centralino telefonico non ha dubbi sulla linea esterna da utilizzare e impegna il modulo GSM (se presente)
- Selezionando un numero che inizia con 049..., il centralino è certo che non ci sono criteri in tabella e quindi procede con l'impegno delle linee previsto dallo "0" come se la selezione automatica non fosse attiva.

Su ogni criterio è possibile inserire un suffisso, cioè delle cifre (al massimo 4 cifre) che verranno anteposte al numero selezionato. Prendendo i criteri di esempio della tabella:

- se il derivato seleziona un numero che inizia con 0039339..., cioè un numero di cellulare preceduto dal prefisso internazionale, il centralino telefonico impegnerà la linea GSM e selezionerà su questa il numero #0039339..., anteponendo la cifra # al numero selezionato dall'utente.

**Nel caso della linea GSM la cifra # anteposta al numero permette di nascondere il numero del chiamante.**

## 3.4 Definizione dei gestori

Si possono configurare fino a 6 diversi gestori telefonici. Un gestore viene definito in base al suo prefisso, ad un valore che indica come filtrare la selezione tramite il gestore e da una tabella di prefissi bloccati o permessi che si riferiscono solo ai numeri selezionati tramite il gestore.

Il prefisso di un gestore telefonico è composto da due parti, una comune a tutti i gestori (che sono le cifre 10 definite sul prefisso di chiamata tramite gestori) e una che dipende dal gestore. Nella definizione di ogni singolo gestore va indicata solo questa seconda parte. Ad esempio se un gestore ha prefisso 1023, il gestore è definito con il prefisso 23 dato che la prima parte, 10, corrisponde con il prefisso definito nel prefisso principale di chiamata tramite i gestori.

Se una classe di abilitazione ha impostato il campo "chiamate tramite gestori limitate" tra le sue impostazioni generali, quando si esegue una selezione in uscita tramite un gestore, il sistema verifica se il prefisso del gestore usato è stato definito tra uno dei 6 gestori possibili. Se questo viene trovato, il gestore ha associato un valore che, a seconda del valore, indica che:

- La selezione è sempre bloccata. Significa che non è possibile chiamare tramite il gestore selezionato.
- La selezione è sempre permessa. Significa che è possibile chiamare tutti i numeri tramite il gestore selezionato.
- La selezione è filtrata tramite la tabella dei prefissi del gestore. Significa che i numeri chiamati tramite il gestore selezionato sono filtrati in base alla tabella delle abilitazioni associata al gestore.
- La selezione è filtrata in base alle impostazioni della classe di abilitazione associata al derivato che sta eseguendo la selezione e quindi le chiamate tramite il gestore sono sottoposte agli stessi filtri del caso di chiamata senza gestori.

## 3.5 Black-list generale e numeri di emergenza

Tutte le selezioni in uscita, indipendentemente dalle impostazioni della classe di abilitazione del derivato che le esegue, sono bloccate se iniziano con uno dei prefissi presenti nella tabella black-list generale. Quando si inserisce un prefisso nella tabella, il filtro viene automaticamente associato a tutte le linee esterne. In un secondo momento è possibile associare quel prefisso non abilitato solo ad alcune linee esterne. La tabella black-list è costituita al massimo da 10 prefissi non abilitati.

Indipendentemente dalla classe di abilitazione del derivato che esegue la selezione, dalle abilitazioni del derivato per l'accesso alle linee esterne e dalla tabella black-list generale, è sempre possibile chiamare in uscita i numeri presenti nella tabella dei numeri di emergenza. Di base i numeri presenti sono: 112, 113, 115, e 118.

## 3.6 Servizi di lavoro

Il centralino prevede tre servizi di lavoro: normale, notte e festivo. Un servizio di lavoro è uno stato di funzionamento del centralino durante il quale sono utilizzate delle configurazioni specifiche per il servizio di lavoro stesso. Tra un servizio e l'altro le configurazioni che cambiano sono:

- Attivazione della risposta automatica DISA associata ad ogni linea esterna.
- Tempo di intervento della DISA associato ad ogni linea esterna.
- Messaggio di benvenuto su risposta automatica DISA associato ad ogni linea esterna.
- Definizione del derivato "posto operatore" associato ad ogni linea esterna
- Abilitazione della suoneria di ogni derivato
- Numerazioni corrispondenti al 601-608 (numerazioni programmabili).
- Criteri di inoltro delle chiamate videocitfoniche Due Fili Elvox.
- Abilitazione del servizio sveglia sui derivati.

Il servizio di lavoro può essere modificato manualmente da qualsiasi derivato (a meno che non abbia il blocco del servizio) o può essere impostato in modalità automatica.

Per impostare manualmente un servizio di lavoro:

1. Sollevare il microtelefono e attendere il tono di invito a selezionare. Se è attivo l'impegno automatico della linea esterna (vedere Rif. 4.3.1) digitare il tasto R (flash).
2. Digitare le cifre 88S dove S è il servizio di lavoro (S=0 ⇒ servizio normale, S=1 ⇒ servizio notte, S=2 ⇒ servizio festivo) e attendere il messaggio di conferma.
3. Riagganciare il microtelefono.

Per leggere il servizio di lavoro attualmente in uso:

1. Sollevare il microtelefono e attendere il tono di invito a selezionare. Se è attivo l'impegno automatico della linea esterna (vedere Rif. 4.3.1) digitare il tasto R (flash).
2. Digitare le cifre 88\*. Un messaggio darà il numero del servizio in uso (0 ⇒ servizio normale, 1 ⇒ servizio notte, 2 ⇒ servizio festivo)
3. Riagganciare il microtelefono.

Per impostare la gestione automatica dei servizi di lavoro:

1. Sollevare il microtelefono e attendere il tono di invito a selezionare. Se è attivo l'impegno automatico della linea esterna (vedere Rif. 4.3.1) digitare il tasto R (flash).
2. Digitare le cifre 889 e attendere il messaggio di conferma.
3. Riagganciare il microtelefono.

In modalità automatica, la gestione dei servizi di lavoro si basa sull'ora e sul giorno della settimana. La definizione di quale servizio utilizzare ad una determinata ora o in un determinato giorno della settimana va eseguito in fase di programmazione.

## 3.7 Utilizzo con dispositivi FAX

Se su uno dei derivati del centralino viene collegato un FAX, si può scegliere tra una delle seguenti modalità di funzionamento:

- Il FAX suona insieme agli altri derivati in caso di chiamata esterna. Se qualcuno risponde e il centralino telefonico riconosce la chiamata FAX, la inoltrerà automaticamente al FAX senza l'intervento dell'utente che ha risposto. Per fare questo è sufficiente definire il derivato FAX:
  - Definire il derivato FAX sulla linea a lui dedicata: **\*981234 80 DD 2L R**, dove DD è il derivato a cui è collegato il FAX (41-56) e 2L è la linea esterna a lui dedicata (21 o 22). In questo modo il FAX utilizzerà solo la linea 2L per eseguire le chiamate e per ricevere le chiamate.
  - Oppure definire il derivato FAX su tutte le linee: **\*981234 80 DD R**. In questo modo il FAX esegue le chiamate sulla prima linea disponibile (eventualmente modificare la priorità di accesso alle linee esterne – vedere Rif. 4.3.11) e riceve le chiamate da entrambe le linee esterne.
- Linea esterna dedicata al FAX. In questo modo il FAX eseguirà le chiamate solo sulla linea esterna a lui dedicata e le chiamate in arrivo su tale linea verranno inoltrate solo al FAX. Per programmare tale modalità:
  - Definire il derivato FAX sulla linea a lui dedicata: **\*981234 80 DD 2L R**, dove DD è il derivato a cui è collegato il FAX (41-56) e 2L è la linea esterna a lui dedicata (21 o 22).
  - Riservare la linea esterna solo al FAX in servizio normale: **\*981234 2L 33 R**
  - Se si utilizzano i servizi di lavoro riservare eventualmente la linea esterna solo al FAX anche per i servizi notte e festivo: **\*981234 2L 43 R 2L 53 R**.



# Centralino telefonico Art. 35P4/EG, 35P8/EG, 35P8/2EG

- Funzione FAX switch. In questa modalità il centralino riconosce automaticamente se la chiamata è destinata al FAX e solo in questo caso inoltra la chiamata al derivato definito come FAX. In questa modalità tutte le chiamate in arrivo avranno risposta da parte del centralino. Per impostare tale modalità:
  - Definire il derivato FAX sulla linea a lui dedicata: **\*981234 80 DD 2L R**, dove DD è il derivato a cui è collegato il FAX (41-56) e 2L è la linea esterna a lui dedicata (21 o 22).
  - Attivare la funzione FAX switch sulla linea del FAX: **\*981234 2L #1 R**

## 3.8 Servizi telefonici primari su linee interne

### 3.8.1 Chiamata interna

Per effettuare una chiamata ad un interno:

1. Sollevare il microtelefono e attendere il tono di invito a selezionare. Se è attivo l'impegno automatico della linea esterna (vedere Rif. 4.3.1) digitare il tasto R (flash).
2. Comporre il numero dell'interno da chiamare: 41-56 per gli interni dall'1 all' 16.
3. Si possono avere le seguenti situazioni:
  - l'interno è libero e si sente il tono di chiamata: attendere che l'utente risponda. Se non si ha nessuna risposta entro 60 secondi la chiamata viene interrotta e si sentirà il tono di dissuasione. Se l'utente risponde e riaggancia si sentirà il tono di dissuasione. L'interno chiamato riceve il messaggio di riconoscimento del chiamante CLI (se il servizio non è bloccato – vedere Rif. 4.3.15) che indica la numerazione dell'interno chiamante.
  - Se l'interno è occupato e si sente il tono di occupato: è possibile riagganciare per eseguire un'altra chiamata, prenotare (se il servizio non è bloccato – vedere Rif. 4.3.4) la chiamata con lo stesso interno, includersi (se il servizio non è bloccato – vedere Rif. 4.3.3) nella comunicazione dell'interno occupato o attendere che questo si liberi.

### 3.8.2 Chiamata generale

Per effettuare una chiamata a tutti gli interni:

1. Sollevare il microtelefono e attendere il tono di invito a selezionare. Se è attivo l'impegno automatico della linea esterna (vedere Rif. 4.3.1) digitare il tasto R (flash).
2. Digitare 40. Tutti gli interni liberi inizieranno a squillare. Gli interni chiamati ricevono il messaggio CLI (se il servizio non è bloccato – vedere Rif. 4.3.15).
3. Se almeno un interno è libero si sente il tono di chiamata: alla risposta di un interno tutti gli altri smettono di squillare. Se non si ha nessuna risposta entro 60 secondi la chiamata viene interrotta e si sentirà il tono di dissuasione. Se tutti gli interni chiamati sono occupati si sente il tono di occupato: è possibile riagganciare per eseguire un'altra chiamata o prenotare (se il servizio non è bloccato – vedere Rif. 4.3.4) la chiamata con il primo interno che si libera.

### 3.8.3 Chiamata di gruppo

Se una delle numerazioni dal 61 al 68 è configurata come gruppo di derivati (per la programmazione vedere Rif. 4.7.1) è possibile chiamare il gruppo di derivati nel seguente modo:

1. Sollevare il microtelefono e attendere il tono di invito a selezionare. Se è attivo l'impegno automatico della linea esterna (vedere Rif. 4.3.1) digitare il tasto R (flash).
2. Comporre il numero del gruppo da chiamare: 61-68. Tutti gli interni liberi del gruppo inizieranno a squillare. Gli interni chiamati ricevono il messaggio CLI (se il servizio non è bloccato – vedere Rif. 4.3.15).
3. Almeno un interno del gruppo è libero e si sente il tono di chiamata: alla risposta di un interno tutti gli altri smettono di squillare. Se non si ha nessuna risposta entro 60 secondi la chiamata viene interrotta e si sentirà il tono di dissuasione. Se tutti gli interni chiamati sono occupati si sente il tono di occupato: è possibile riagganciare per eseguire un'altra chiamata o prenotare (se il servizio non è bloccato – vedere Rif. 4.3.4) la chiamata con il primo interno che si libera.

### 3.8.4 Chiamata in sequenza

E' possibile chiamare in sequenza fino a otto utenti (interni o gruppi di interni o numeri in rubrica). In questo modo se il primo utente in lista non risponde o è occupato si passa a chiamare il secondo, se anche questo non risponde o è occupato si passa a chiamare il terzo e così via. Se una delle numerazioni dal 61 al 68 è configurata come sequenza (per la programmazione vedere Rif. 4.7.2) è possibile chiamare la sequenza nel seguente modo:

1. Sollevare il microtelefono e attendere il tono di invito a selezionare. Se è attivo l'impegno automatico della linea esterna (vedere Rif. 4.3.1) digitare il tasto R (flash).
2. Comporre il numero della sequenza: 61-68.
3. Durante la chiamata in sequenza si sentirà il tono di chiamata. Raggiunto l'ultimo utente della sequenza la chiamata si comporta come se fosse stato chiamato direttamente l'ultimo utente. Se è stato programmato un numero di ripetizioni della sequenza maggiore di zero (vedere Rif. 4.7.3) la chiamata in sequenza ricomincia dal primo utente per il numero di ripetizioni impostato. Durante la chiamata in sequenza è possibile interrompere la chiamata riagganciando il microtelefono.

# Centralino telefonico Art. 35P4/EG, 35P8/EG, 35P8/2EG

## Note sulla chiamata in sequenza:

In fase di programmazione della sequenza, ad ogni utente inserito è associato il criterio per cui passare a chiamare l'utente successivo. Questo criterio può essere:

- Criterio di occupato: l'utente è occupato
- Criterio di non risposta: l'utente non risponde entro il tempo di non risposta della sequenza (vedere Rif. 4.7.4) che di default è di 25 secondi.
- Criterio di occupato e non risposta: l'utente è occupato o non risponde entro il tempo di non risposta della sequenza (vedere Rif. 4.7.4) che di default è di 25 secondi.

Quindi accade che la chiamata viene rivolta ad un utente alla volta della sequenza programmata e a seguito della chiamata ad un utente si possono avere le seguenti situazioni:

- Se l'utente è un derivato libero, con il criterio di non risposta quest'ultimo inizia a squillare. Se entro 25 secondi non si ha risposta il derivato smette di squillare e la chiamata sarà rivolta al successivo utente della sequenza.
- Se l'utente è un derivato occupato, con il criterio di occupato la chiamata viene rivolta al successivo utente della sequenza.
- Se l'utente è un numero di rubrica ma non si hanno linee esterne disponibili, con il criterio di occupato la chiamata viene rivolta al successivo utente della sequenza.
- Se l'utente è un numero di rubrica e a seguito della chiamata esterna si riceve il tono di occupato, con il criterio di occupato la chiamata viene interrotta e si passa a chiamare l'utente successivo della sequenza. Vedere nota in riquadro.
- Se l'utente è un numero di rubrica e a seguito della chiamata esterna si riceve il tono di libero in chiamata, con il criterio di non risposta se non si ottiene risposta entro 25 secondi la chiamata viene interrotta e si passa a chiamare l'utente successivo della sequenza. Vedere nota in riquadro.

Attenzione: gli ultimi due casi possono essere utilizzati solo se sono vere tutte le seguenti condizioni:

- è attivo il rivelatore del tono di linea sulla linea esterna utilizzata per la chiamata del numero di rubrica (vedere Rif. 4.5.12).
- l'operatore telefonico utilizzato dal numero esterno chiamato utilizza i toni di linea per segnalare lo stato di chiamata e lo stato di occupato (ad esempio gli operatori di telefonia mobile utilizzano messaggi vocali per segnalare lo stato di occupato o di non disponibile e quindi gli ultimi due casi non possono essere utilizzati).
- il centralino è in grado di riconoscere i toni di linea generati dall'operatore telefonico utilizzato dal numero esterno chiamato.

### 3.8.5 Chiamata a numerazioni programmabili

Le otto numerazioni dal 601 al 608 permettono di eseguire una numerazione che dipende dal servizio di lavoro in uso. Ad esempio è possibile far corrispondere il 601 in servizio normale con la chiamata al derivato 41 mentre in servizio notte con la chiamata al numero breve 300 della rubrica comune. Le numerazioni dal 601 al 608 devono essere configurate in fase di programmazione (vedere Rif. 4.18.1) associandoli una numerazione valida che può essere 40-56 per la chiamata ai derivati o 61-68 per le chiamate di gruppo o sequenze o 300-399 per chiamata ad un numero breve di rubrica o 30-39 per chiamata ad un numero breve della rubrica personale del derivato. Per eseguire una chiamata ad una numerazione programmabile:

1. Sollevare il microtelefono e attendere il tono di invito a selezionare. Se è attivo l'impegno automatico della linea esterna (vedere Rif. 4.3.1) digitare il tasto **R** (flash).
2. Comporre il numero da chiamare: **601-608**. Se ad essa è associata una numerazione valida, questa viene selezionata. Se ad essa non è associata una numerazione valida verrà restituito il messaggio "Codice errato".

### 3.8.6 Prenotazione di un interno occupato

Si può prenotare (se il servizio non è bloccato – vedere Rif. 4.3.4) un interno quando dopo averlo chiamato si riceve il tono di occupato:

1. Per eseguire la prenotazione digitare il tasto **9** entro 10 secondi.
2. Riagganciare il microtelefono
3. Una chiamata di ritorno avviserà della disponibilità dell'interno chiamato. Se era stata effettuata una chiamata di gruppo, la chiamata di ritorno avviserà che almeno un interno appartenente al gruppo chiamato si è liberato. L'interno che ha eseguito la prenotazione riceve il messaggio CLI (se il servizio non è bloccato – vedere Rif. 4.3.15) durante la chiamata di ritorno contenente il numero dell'interno prenotato.
4. Sollevare il microtelefono: partirà automaticamente una chiamata all'interno o al gruppo prenotato. Se non si risponde alla chiamata di ritorno entro 30 secondi (Tempo svincolo per mancata risposta su prenotazione – vedere Rif. 4.3.19) la prenotazione viene annullata.

La prenotazione non viene accettata se l'interno che la richiede ha una linea esterna o un'altro interno in attesa



# Centralino telefonico Art. 35P4/EG, 35P8/EG, 35P8/2EG

## 3.8.7 Risposta ad una chiamata interna

Un interno chiamato inizia a squillare con cadenza propria della chiamata interna (la cadenza di chiamata interna può essere modificata anche in base al mittente della chiamata – vedere Rif. 4.3.9). Per rispondere alla chiamata:

1. Sollevare il microtelefono: si va immediatamente in conversazione con il chiamante.
2. Riagganciare il microtelefono per chiudere la comunicazione. Il chiamante sentirà il tono di dissuasione.

## 3.8.8 Risposta per assente ad una chiamata

Per rispondere da un interno ad una chiamata rivolta ad un altro interno (funzione “risposta per assente”):

1. Sollevare il microtelefono ed attendere il tono di invito a selezionare. Se è attivo l’impegno automatico della linea esterna (vedere Rif. 4.3.1) digitare il tasto R (flash).
2. Digitare 70 seguito dal numero dell’interno che è stato chiamato: 41-56 per gli interni dall’1 all’16 o dal numero del gruppo di cui fanno parte uno o più interni chiamati.

## 3.8.9 Messa in attesa di una conversazione interna

In una conversazione tra due interni, un interno può mettere in attesa l’altro premendo il tasto R (flash). L’utente dell’interno messo in attesa riceve il tono di avviso di attesa. Per riprendere la conversazione ripremere il tasto R (flash). Se si riaggancia il microtelefono dopo aver messo in attesa l’altro interno si hanno i seguenti due casi:

- Dopo alcuni secondi si riceverà una chiamata di ritorno dall’interno messo in attesa. Se entro 30 secondi (Tempo svincolo per mancata risposta da attesa – vedi Rif. 4.3.19) non si risponde alla chiamata di ritorno la comunicazione viene chiusa. Durante la chiamata di ritorno l’interno riceve il messaggio CLI (se il servizio non è bloccato – vedere Rif. 4.3.15) contenente la numerazione dell’interno messo in attesa.
- Se si rialza immediatamente il microtelefono ad esempio per eseguire un’altra chiamata, il derivato messo in attesa tenderà di richiamare per un tempo massimo di 120 secondi (Tempo svincolo per richiamata da attesa – vedere Rif. 4.3.19).

## 3.8.10 Messa in attesa di una conversazione interna per effettuare un’altra chiamata interna

Per effettuare una seconda chiamata interna durante una conversazione tra due interni:

1. Premere il tasto R (flash) e attendere il tono di invito a selezionare.
2. Digitare il numero dell’interno che si vuole chiamare 41-456 per gli interni 1-16
3. L’interno chiamato può rispondere, non rispondere o essere occupato:
  - Se l’interno chiamato non risponde o è occupato ripremere il tasto R (flash) per interrompere la chiamata e attendere il tono di invito a selezionare. Per tornare in conversazione con l’interno messo in attesa premere nuovamente il tasto R (flash).
  - Se l’interno chiamato risponde: premere R9 (tasto flash seguito dal tasto 9) per passare da una conversazione all’altra. Riagganciando il microtelefono mentre si è in conversazione con un interno, quest’ultimo va in conversazione con l’interno messo in attesa.

## 3.8.11 Messa in attesa di una conversazione interna per effettuare una chiamata esterna

Per effettuare una chiamata esterna durante una conversazione tra due interni:

1. Premere il tasto R e attendere il tono di invito a selezionare.
2. Selezionare la linea a cui inoltrare la chiamata:

0	per utilizzare la prima linea disponibile
20	per utilizzare la prima linea privata disponibile
21	per utilizzare la linea 1
22	per utilizzare la linea 2
25	per utilizzare la linea GSM

3. Si possono avere i seguenti casi:
  - Se si sente il tono di libero comporre il numero da chiamare iniziando a digitare entro 20 secondi (Tempo attesa selezione su linea esterna – vedere Rif. 4.3.19).
  - Se si sente il tono di dissuasione significa che l’interno non è abilitato alle chiamate esterne (vedere Rif. 4.3.7). Nel caso di accesso alla linea esterna con il tasto 0, se l’interno non è abilitato ad accedere a nessuna linea esterna si sentirà un tono di linea libera simulato dal centralino che permette di selezionare solo i numeri di emergenza (numeri presenti nella tabella dei numeri di emergenza).
  - Se si sente il messaggio “linea non disponibile” significa che la linea è occupata in altra conversazione. In questo caso riagganciare il microtelefono o premere due volte il tasto R (flash) per tornare in conversazione con l’interno messo in attesa.
4. Per passare da una conversazione all’altra digitare R9 (tasto flash seguito dal tasto 9).

# Centralino telefonico Art. 35P4/EG, 35P8/EG, 35P8/2EG

5. Riagganciando il microtelefono mentre si è in comunicazione con la linea esterna, la comunicazione esterna viene interrotta e si avrà una chiamata di ritorno dall'interno messo in attesa. Riagganciando il microtelefono mentre si è in conversazione con l'interno, questo andrà subito in conversazione con la linea esterna.

## 3.8.12 Messa in attesa di una conversazione interna per rispondere ad una chiamata esterna

Durante la conversazione tra interni, se si ha una chiamata in arrivo da una linea esterna questa viene segnalata con un tono di avviso. A questo punto da un interno si può rispondere alla chiamata:

1. Premere il tasto **R** e attendere il tono di invito a selezionare. L'altro interno viene messo in attesa.
2. Premere il tasto **9**. In questo modo si entra in conversazione con la linea da cui proviene la chiamata.
3. A questo punto si può:
  - Passare da una conversazione all'altra digitando **R9** (tasto flash seguito dal tasto **9**).
  - Riagganciare il microtelefono mentre si è in comunicazione con la linea esterna: si avrà una chiamata di ritorno dall'interno messo in attesa.
  - Riagganciare il microtelefono mentre si è in conversazione con l'altro interno: quest'ultimo andrà immediatamente in comunicazione con la linea esterna.
  - Effettuare una trasferta con o senza offerta della conversazione esterna in corso verso un'altro interno. Dopo aver riagganciato il microtelefono per trasferire la comunicazione si avrà una chiamata di ritorno dall'interno rimasto in attesa.

## 3.8.13 Inclusione in una conversazione

Se dopo aver digitato il numero di un interno si sente il tono di occupato è possibile includersi (se il servizio non è bloccato – vedere Rif. 4.3.3) nella comunicazione in corso sull'interno chiamato. Questa funzione è bloccata di default.

Dopo aver ricevuto il tono di occupato:

1. Digitare il tasto **8**. L'utente entra in conversazione nella comunicazione in corso e i tre utenti sentono il tono di avviso di inclusione finché uno dei tre non chiude la comunicazione.

## 3.8.14 Conferenza tra più utenti

Durante una conversazione tra due utenti è possibile chiamare un terzo utente e metterlo in conferenza con i primi due:

Da un interno in conversazione con una linea esterna o con un altro interno:

1. Premere il tasto **R** e attendere il tono di invito a selezionare. L'altro utente (interno o linea esterna) viene messo in attesa.
2. Comporre il numero del terzo utente da includere nella conferenza.
3. Avvisare il terzo utente della conferenza, premere il tasto **R** e attendere il tono di invito a selezionare.
4. Digitare **78**. I tre utenti vanno in conferenza e sentono il tono di avviso di conferenza (se non viene disattivato – vedere Rif. 4.3.5) finché uno dei tre non chiude la comunicazione.

## 3.9 Servizi telefonici primari su linee esterne

### 3.9.1 Chiamata su linea urbana

Per effettuare una chiamata su linea esterna:

1. Sollevare il microtelefono e attendere il tono continuo di invito a selezionare. Se è attivo l'impegno automatico della linea esterna (vedere Rif. 4.3.1) passare direttamente al punto 4.
2. Selezionare la linea su cui inoltrare la chiamata digitando:

<b>0</b>	per utilizzare la prima linea disponibile
<b>20</b>	per utilizzare la prima linea privata disponibile
<b>21</b>	per utilizzare la linea 1
<b>22</b>	per utilizzare la linea 2
<b>25</b>	per utilizzare la linea GSM

3. Si possono avere i seguenti casi:
  - Se si sente il tono di libero comporre il numero da chiamare iniziando a digitare entro 20 secondi (Tempo attesa selezione su linea esterna – vedere Rif. 4.3.19).
  - Se si sente il tono di dissuasione significa che l'interno non è abilitato alle chiamate esterne (vedere Rif. 4.3.7). Nel caso di accesso alla linea esterna con il tasto **0**, se l'interno non è abilitato ad accedere a nessuna linea esterna si sentirà un tono di linea libera simulato dal centralino che permette di selezionare solo i numeri di emergenza (numeri presenti nella tabella dei numeri di emergenza).
  - Se si sente il messaggio "linea non disponibile" seguito dal tono di occupato significa che la linea è occupata in altra conversazione. In questo si può procedere alla prenotazione (se il servizio non è bloccato – vedere Rif. 4.3.4) della linea o all'inclusione (se il servizio non è bloccato – vedere Rif. 4.3.3) nella conversazione in corso.



# Centralino telefonico Art. 35P4/EG, 35P8/EG, 35P8/2EG

## Note sull'accesso alle linee esterne con lo 0 o con il 20:

Digitando lo **0** si accede alla prima linea esterna disponibile. La sequenza di default con cui il centralino cerca la prima linea disponibile è, in ordine di priorità: linea 1, linea 2 e linea GSM. Questa sequenza può essere modificata in fase di programmazione (*Sequenza di accesso alle linee esterne in ordine di priorità – vedere Rif. 4.3.11*). Digitando il **20** si ha lo stesso meccanismo a parte il fatto che la prima linea disponibile viene cercata solo tra le linee esterne configurate come linee private (vedere Rif. 4.5.1).

### **3.9.2 Prenotazione della linea urbana**

Si può prenotare (se il servizio non è bloccato – vedere Rif. 4.3.4) la linea urbana quando, dopo aver digitato i tasti per l'accesso a una linea specifica o alla prima linea disponibile, si riceve il messaggio “*linea non disponibile*” seguito dal tono di occupato:

1. Per eseguire la prenotazione digitare 9 entro 10 secondi durante il tono di occupato.
2. Riagganciare il microtelefono
3. Una chiamata di ritorno avviserà della disponibilità della linea. Se era stata selezionata una linea specifica la chiamata di ritorno avviene solo quando questa si libera. Se era stata selezionata la prima linea disponibile, la chiamata di ritorno avviene per la prima linea che si libera.
4. Sollevare il microtelefono e attendere il tono di libero. Alzando il microtelefono si ha l'accesso diretto alla linea.
5. Comporre il numero da chiamare iniziando a digitare entro 20 secondi (Tempo attesa selezione su linea esterna – vedere Rif. 4.3.19).

### **3.9.3 Risposta ad una chiamata esterna**

Una chiamata proveniente dalla linea esterna viene trasmessa a tutti i derivati abilitati a ricevere chiamate in ingresso (vedere Rif. 4.3.7). I derivati squillano con la cadenza propria della chiamata esterna o non squillano se hanno l'esclusione della suoneria (vedere Rif. 4.3.6) o sono occupati in altra conversazione.

#### Per rispondere da un telefono che sta squillando:

- Sollevare il microtelefono.

#### Per rispondere da un telefono che ha l'esclusione suoneria:

- Sollevare il microtelefono ed attendere il tono di invito a selezionare
- Digitare **9**

Se un interno è occupato in altra conversazione, riceve in cornetta un tono di avviso (se non è stato escluso – vedere Rif. 4.3.5) che segnala la chiamata esterna. Per rispondere si hanno le due seguenti possibilità:

- Premere i tasti **R9** (flash seguito dal tasto 9). Si risponde così alla linea esterna mettendo in attesa l'utente con cui si era in conversazione.
- Riagganciare il microtelefono per chiudere la conversazione in corso. Il telefono inizierà a squillare alla chiamata esterna e quindi si può rispondere alzando il microtelefono.

### **3.9.4 Chiamata ad un numero della rubrica comune**

Ogni interno può accedere ad una rubrica di 100 numeri comuni a tutti i derivati. Ogni numero memorizzato è identificato da un codice a due cifre da 00 a 99.

Per chiamare un numero memorizzato in rubrica:

1. Sollevare il microtelefono ed attendere il tono di invito alla selezione. Se è attivo l'impegno automatico della linea esterna (vedere Rif. 4.3.1) digitare il tasto **R** (flash).
2. Comporre **3** seguito dal codice a due cifre che identifica il numero in rubrica **00-99**: 300-399
3. Si possono avere i seguenti casi:
  - Se si riceve il messaggio “numero rubrica non programmato” significa che non c'è nessun numero telefonico associato al codice di rubrica digitato.
  - Se si riceve il tono di occupato significa che le linee esterne non sono disponibili e si può eventualmente procedere con la prenotazione della linea esterna. In caso di prenotazione una chiamata di ritorno avviserà della disponibilità della linea. Sollevare il microtelefono e attendere il tono di invito a selezionare (in questo caso la linea esterna non viene impegnata in modo da poter digitare nuovamente il codice breve di rubrica).

### **3.9.5 Chiamata ad un numero della rubrica personale**

Ogni interno può accedere ad una rubrica di 10 numeri personali accessibili solo dall'interno stesso. Ogni numero memorizzato è identificato da un codice a una cifra da 0 a 9.

Per chiamare un numero memorizzato nella rubrica personale:

1. Sollevare il microtelefono ed attendere il tono di invito alla selezione. Se è attivo l'impegno automatico della linea esterna (vedere Rif. 4.3.1) digitare il tasto **R** (flash).
2. Comporre 3 seguito dal codice a una cifra che identifica il numero in rubrica **0-9** seguito da #: (30# - 39#)

# Centralino telefonico Art. 35P4/EG, 35P8/EG, 35P8/2EG

3. Si possono avere i seguenti casi:

- Se si riceve il messaggio “numero rubrica non programmato” significa che non c’è nessun numero telefonico associato al codice di rubrica digitato.
- Se si riceve il tono di occupato significa che le linee esterne non sono disponibili e si può eventualmente procedere con la prenotazione della linea esterna.

## 3.9.6 Messa in attesa di una linea esterna

Un interno in conversazione tramite una linea esterna può mettere in attesa la linea premendo il tasto **R** (flash). L’utente esterno messo in attesa riceve la musica con l’annuncio di attesa (per impostare la musica di attesa vedere Rif. 4.5.10). Per riprendere la linea messa in attesa ripremere il tasto **R** (flash). Se si riaggancia il microtelefono dopo aver messo in attesa la linea esterna si hanno i seguenti due casi:

- Dopo alcuni secondi si riceverà una chiamata di ritorno dalla linea messa in attesa. Se entro 30 secondi (Tempo svincolo su non risposta da attesa – vedi Rif. 4.5.17) non si risponde alla chiamata di ritorno la comunicazione viene chiusa. Durante la chiamata di ritorno l’interno riceve il messaggio CLI (se il servizio non è bloccato – vedere Rif. 4.3.15) contenente la numerazione della linea messa in attesa (21 per la linea 1, 22 per la linea 2...).
- Se si rialza immediatamente il microtelefono ad esempio per eseguire un’altra chiamata, la linea messa in attesa tenterà di richiamare per un tempo massimo di 120 secondi (Tempo svincolo su richiamata da attesa – vedere Rif. 4.5.17).

## 3.9.7 Messa in attesa di una linea esterna per effettuare una chiamata interna

Per effettuare una chiamata interna durante una conversazione esterna in corso:

1. Premere il tasto **R** e attendere il tono di invito a selezionare.
2. Digitare il numero dell’interno che si vuole chiamare **41-56** per gli interni dall’1 all’16.
3. L’interno chiamato può rispondere, non rispondere o essere occupato:
  - Se l’interno chiamato non risponde o è occupato ripremere il tasto **R** per interrompere la chiamata e attendere il tono di invito a selezionare. Per tornare in conversazione con la linea esterna premere nuovamente il tasto **R**.
  - Se l’interno chiamato risponde:
    - riagganciando il microtelefono mentre si è in conversazione con l’interno chiamato, quest’ultimo va in conversazione con la linea esterna.
    - comporre **R9** (flash seguito dal tasto 9) per passare da una conversazione all’altra.
    - riagganciando il microtelefono mentre si è in conversazione con la linea esterna, viene chiusa la comunicazione esterna e si avrà una chiamata di ritorno dall’interno in attesa.

## 3.9.8 Messa in attesa di una linea esterna per effettuare un’altra chiamata esterna

Per effettuare una seconda chiamata esterna durante una conversazione esterna in corso:

1. Premere il tasto **R** e attendere il tono di invito a selezionare. La linea esterna con cui si è in conversazione viene messa in attesa.
2. Selezionare la linea esterna a cui inoltrare la seconda chiamata:

<b>0</b>	per utilizzare la prima linea disponibile
<b>20</b>	per utilizzare la prima linea privata disponibile
<b>21</b>	per utilizzare la linea 1
<b>22</b>	per utilizzare la linea 2
<b>25</b>	per utilizzare la linea GSM

3. Si possono avere i seguenti casi:

- Se si sente il tono di libero comporre il numero da chiamare iniziando a digitare entro 20 secondi (Tempo attesa selezione su linea esterna – vedere Rif. 4.3.19).
  - Se si sente il tono di dissuasione significa che l’interno non è abilitato alle chiamate esterne (vedere Rif. 4.3.7). Nel caso di accesso alla linea esterna con il tasto **0**, se l’interno non è abilitato ad accedere a nessuna linea esterna si sentirà un tono di linea libera simulato dal centralino che permette di selezionare solo i numeri di emergenza (numeri presenti nella tabella dei numeri di emergenza).
  - Se si sente il messaggio “linea non disponibile” seguito dal tono di occupato significa che la linea è occupata in altra conversazione. In questo caso riagganciare il microtelefono o premere due volte il tasto **R** (flash) per tornare in conversazione con l’interno messo in attesa.
4. Per passare da una conversazione all’altra digitare **R9** (flash seguito dal tasto 9).
  5. Per chiudere la conversazione in corso e passare in conversazione con l’altra linea riagganciare il microtelefono. Dopo alcuni secondi si riceverà la chiamata di ritorno dalla linea che era in attesa.



## 3.9.9 Parcheggio e ripresa di una conversazione esterna.

Mentre si è in conversazione con una linea esterna è possibile mettere in attesa la linea per riprenderla da un'altro interno. Durante la conversazione:

1. Premere il tasto **R** e attendere il tono di invito a selezionare. La linea con cui si è in conversazione viene messa in attesa.
2. Digitare **73** e attendere il messaggio che conferma che la linea è stata parcheggiata. Il messaggio indica il numero della linea messa in parcheggio.
3. Riagganciare il microtelefono.

Per riprendere una linea parcheggiata da un interno qualsiasi:

1. Sollevare il microtelefono e attendere il tono di invito a selezionare. Se è attivo l'impegno automatico della linea esterna (vedere Rif. 4.3.1) digitare il tasto **R** (flash).
2. Digitare **73** seguito dal numero della linea esterna parcheggiata:

<b>0</b>	Per riprendere la prima linea che è stata parcheggiata
<b>21</b>	Per riprendere la linea 1
<b>22</b>	Per riprendere la linea 2
<b>25</b>	Per riprendere la linea GSM

Durante la fase di parcheggio la chiamata deve essere ripresa entro 120 secondi (*Tempo massimo di parcheggio* – vedere Rif. 4.5.17) altrimenti si ha una chiamata di ritorno all'interno che ha eseguito il parcheggio. In questo caso, se l'interno è occupato e non si libera entro 120 secondi (*Tempo svincolo su richiamata da attesa* – vedere Rif. 4.5.17) la comunicazione esterna viene chiusa. Allo stesso modo se l'interno squilla in seguito alla chiamata di ritorno ma non risponde entro 30 secondi (*Tempo svincolo su non risposta da attesa* – vedi Rif. 4.5.17) la comunicazione esterna viene chiusa.

## 3.9.10 Trasferita con offerta di una conversazione esterna

Una conversazione tramite linea esterna può essere inoltrata ad un altro interno nel seguente modo:

1. Premere il tasto **R** e attendere il tono di invito a selezionare
2. Comporre il numero dell'interno a cui si vuole inoltrare la conversazione **41-56** o di un gruppo **61-68**.
3. Possono accadere i seguenti casi:
  - L'interno chiamato risponde e accetta la trasferita: riagganciare il microtelefono per metterlo immediatamente in conversazione con l'utente esterno.
  - L'interno chiamato risponde ma rifiuta la trasferita e riaggancia: premere il tasto **R** e attendere il tono di invito a selezionare. A questo punto chiamare un'altro interno o premere nuovamente il tasto **R** per tornare in conversazione con la linea esterna.
  - L'interno chiamato è occupato o non risponde: premere il tasto **R** e attendere il tono di invito a selezionare. A questo punto chiamare un'altro interno o premere nuovamente il tasto **R** per tornare in conversazione con la linea esterna.

## 3.9.11 Trasferita senza offerta di una conversazione esterna

Una conversazione tramite linea esterna può essere inoltrata ad un altro interno nel seguente modo:

1. Premere il tasto **R** e attendere il tono di invito a selezionare
2. Comporre il numero dell'interno (**41-56**) o del gruppo (**61-68**) a cui si vuole inoltrare la conversazione e riagganciare.
3. Possono accadere i seguenti casi:
  - L'interno chiamato riceve il segnale di chiamata urbana e risponde: si trova immediatamente in conversazione con l'utente esterno.
  - L'interno chiamato riceve il segnale di chiamata urbana ma non risponde: dopo 30 secondi (*Tempo svincolo su non risposta da attesa* – vedere Rif. 4.5.17) l'interno che ha eseguito la trasferita riceve una chiamata di ritorno dalla linea in attesa.
  - L'interno chiamato è occupato: l'interno chiamato riceve il tono di avviso di chiamata esterna (se non è escluso – vedere Rif. 4.3.5). Nel caso in cui il tono di avviso di chiamata esterna sia escluso, l'interno che ha eseguito la trasferita riceve subito una chiamata di ritorno dalla linea in attesa. Nel caso in cui il tono di avviso di chiamata esterna sia attivo, l'interno chiamato può:
    - Riagganciare il microtelefono. Riceverà una chiamata di ritorno dalla linea esterna che gli è stata trasferita.
    - Rispondere alla chiamata esterna digitando **R9** (flash seguito dal tasto 9). L'utente con cui era in conversazione viene messa in attesa e si può passare da una conversazione all'altra digitando **R9** (flash seguito dal tasto 9).

- Continuare la conversazione in corso. Dopo 30 secondi (Tempo svincolo su non risposta da attesa – vedere Rif. 4.5.17) l'interno che ha eseguito la trasferta riceverà una chiamata di ritorno dalla linea messa in attesa.

### 3.9.12 Messa in attesa di una linea esterna per rispondere ad un'altra chiamata esterna

Durante la conversazione con una linea esterna, se si ha una chiamata in arrivo da un'altra linea esterna questa viene segnalata all'interno in conversazione con un tono di avviso di chiamata esterna (se non è escluso – vedere Rif. 4.3.5). A questo punto l'interno può mettere in attesa la linea con cui è in conversazione e rispondere alla chiamata:

1. Premere il tasto **R** e attendere il tono di invito a selezionare
2. Premere il tasto **9**. In questo modo si entra in conversazione con la linea da cui proviene la chiamata.
3. A questo punto si può:
  - Passare in conversazione da una linea all'altra digitando **R9** (flash seguito dal tasto 9).
  - Riagganciare il microtelefono per chiudere la comunicazione in corso. Si avrà una chiamata di ritorno dalla linea messa in attesa.
  - Effettuare una trasferta con o senza offerta della conversazione in corso verso un'altro interno. Dopo aver riagganciato il microtelefono per trasferire la comunicazione si avrà una chiamata di ritorno dalla linea rimasta in attesa.

## 3.10 Servizi telefonici avanzati su linee esterne

### 3.10.1 Risponditore automatico DISA

Una chiamata esterna può essere inoltrata ad un derivato solo se la risposta automatica (DISA) è attiva sulla linea esterna (vedere Rif. 4.5.3, 4.5.5 e 4.5.7) su cui arriva la chiamata. Questo servizio è utilizzabile solo se la chiamata esterna proviene da un telefono provvisto di selezione multifrequenza. Il risponditore automatico invia il messaggio di benvenuto e contemporaneamente resta in attesa per un tempo massimo di 10 secondi (*Tempo di attesa selezione in DISA* – vedere Rif. 4.5.17) di:

- Una selezione di uno specifico interno (41...56) o di chiamata generale (40). La chiamata viene inoltrata ai derivati selezionati. Se tutti i derivati selezionati non sono abilitati alla ricezione di chiamate esterne o se non si ha risposta entro 60 secondi (Tempo attesa risposta in DISA – vedere Rif. 4.5.17), la chiamata viene inoltrata a tutti i derivati o al posto operatore (se è stato definito – vedere Rif. 4.4.2e attivato). Se il posto operatore non risponde entro 30 secondi (Tempo di chiamata su posto operatore – vedere Rif. 4.5.17), la chiamata viene inoltrata a tutti i derivati. Se tutti i derivati non hanno l'abilitazione alla ricezione di chiamate esterne o nessuno risponde entro 60 secondi (Tempo svincolo da DISA – vedere Rif. 4.5.17), la linea viene chiusa.
- Un segnale di un fax se è attivo il rivelatore automatico di fax. Se viene rivelato un fax la chiamata viene inoltrata al derivato configurato come fax (se è stato configurato – vedere Rif. 4.4.1).
- Un tono di linea ricevuto dalla linea esterna se è attivo il rivelatore di tono. Se viene rilevato un tono di disimpegno, la linea viene automaticamente chiusa.
- Della password di accesso in DISA (vedere Rif. 4.2) digitata tra due cifre cancelletto (#1421#). Se la password è valida è possibile accedere ai servizi protetti:
  - selezionare una linea esterna libera per eseguire una chiamata esterna.
  - selezionare un codice breve della rubrica comune.
  - selezionare il codice per il servizio di richiamata.
  - selezionare l'interno in cui è attivo il servizio di room monitor.
  - selezionare il codice e la password di accesso in programmazione: \*98PPPP. In fase di programmazione da una linea esterna il tasto R è sostituito dalla sequenza #\*\*.
  - Chiamare un gruppo.
  - Attivare o disattivare il servizio posto operatore.
  - Attivare o disattivare il servizio DISA.
  - Attivare o disattivare la deviazione di chiamate esterne.
  - Modificare il servizio di lavoro.

Se non viene ricevuta nessuna selezione valida, la chiamata viene inoltrata a tutti i derivati o al posto operatore (se è stato definito – vedere Rif. 4.4.2e attivato). Se il posto operatore non risponde entro 30 secondi (*Tempo di chiamata su posto operatore* – vedere Rif. 4.5.17), la chiamata viene inoltrata a tutti i derivati. Se tutti i derivati non hanno l'abilitazione alla ricezione di chiamate esterne o nessuno risponde entro 60 secondi (*Tempo svincolo da DISA* – vedere Rif. 4.5.17), la linea viene chiusa.



# Centralino telefonico Art. 35P4/EG, 35P8/EG, 35P8/2EG

## Note sul risponditore automatico DISA:

- Una linea esterna può essere programmata in modo da operare con il risponditore automatico DISA attivo per ogni servizio di lavoro (normale, servizio notte e servizio festivo). Questo significa che è possibile, ad esempio, programmare la linea in modo da operare in DISA solo durante il servizio notte e il risponditore si attiverà automaticamente quando si passa dal servizio normale al servizio notte.
- Inoltre la linea esterna può essere programmata in modo da far intervenire il risponditore automatico solo se nessun derivato risponde entro il tempo programmato (vedere Rif. 4.5.4, 4.5.6 e 4.5.8).
- E' possibile inoltre programmare la linea in modo da far intervenire il risponditore automatico DISA solo se la chiamata proviene da un numero di telefono conosciuto (vedere Rif. 4.5.3, 4.5.5 e 4.5.7). Questa possibilità necessita di avere un operatore telefonico con il servizio CLI abilitato. In questo caso, all'arrivo di una chiamata sulla linea esterna, il centralino attende il primo squillo per leggere il numero del chiamante. Se il numero del chiamante è presente nella tabella dei numeri conosciuti per DISA il centralino risponde automaticamente alla chiamata e invia il messaggio di benvenuto preimpostato.

NOTA: nella linea GSM, **NON** è possibile programmare il servizio **automatico DISA**

## Attivazione del risponditore automatico DISA:

Anche se una linea esterna è programmata per operare in modalità DISA, è possibile da un qualsiasi derivato (che non ha il blocco dei servizi avanzati – vedere Rif. 4.3.16) disattivare o attivare il servizio DISA senza modificare le programmazioni delle linee esterne:

1. Alzare il microtelefono e attendere il tono di invito a selezionare. Se è attivo l'impegno automatico della linea esterna (vedere Rif. 4.3.1) digitare il tasto **R** (flash).
2. Per disattivare il servizio DISA: digitare il codice **890**. Un messaggio confermerà la disattivazione del servizio.
3. Per attivare il servizio DISA: digitare il codice **891**. Un messaggio confermerà l'attivazione del servizio.
4. Per leggere lo stato del servizio DISA: digitare il codice **89\***. Un messaggio indicherà se il servizio è attivo o no.

### **3.10.2 Deviazione delle chiamate entranti esterne**

E' possibile deviare le chiamate entranti su una linea esterna non indirizzate ad uno specifico interno ad esempio:

- un numero presente nella rubrica comune su una seconda linea esterna disponibile (configurata come privata – vedere Rif. 4.5.1).
- uno specifico derivato o un gruppo di derivati configurato su una numerazione dal 61 al 68 (vedere Rif. 4.7.1). Questo caso è differente dall'utilizzo di un posto operatore in quanto la chiamata rimane indirizzata solo all'interno o al gruppo di interni specificato per tutta la durata della chiamata entrante.
- Una sequenza configurata su una numerazione dal 61 al 68 (vedere Rif. 4.7.2). In questo modo è possibile deviare la chiamata entrante anche su più numeri esterni presenti nella rubrica comune che verranno chiamati uno alla volta in base alle configurazioni della sequenza.

Quando viene attivata, la deviazione delle chiamate entranti interviene immediatamente a meno che non sia configurato un tempo di intervento diverso da zero (*tempo di intervento della deviazione di chiamata esterna* – vedere Rif. 4.5.13). In quest'ultimo caso la deviazione interviene solo se non si ottiene risposta entro il tempo impostato.

La deviazione delle chiamate entranti può essere attivata/disattivata da qualsiasi derivato (che non ha il blocco dei servizi avanzati – vedere Rif. 4.3.16) nel seguente modo:

#### Per attivare il servizio:

1. Sollevare il microtelefono e attendere il tono di invito a selezionare. Se è attivo l'impegno automatico della linea esterna (vedere Rif. 4.3.1) digitare il tasto **R** (flash).
2. Digitare le cifre **72L XXX** dove L è il numero della linea esterna (L=0 per tutte le linee, L=1 per la linea 1, L=2 per la linea 2 e L=5 per la linea GSM) e XXX è la numerazione su cui deviare la chiamata (vedere la tabella):

<b>720 XX[X]</b>	Per deviare le chiamate entranti di tutte le linee esterne
<b>721 XX[X]</b>	Per deviare le chiamate entranti dalla linea 1
<b>722 XX[X]</b>	Per deviare le chiamate entranti dalla linea 2
<b>725 XX[X]</b>	Per deviare le chiamate entranti dalla linea GSM

<b>Numerazione XX[X]</b>	<b>Descrizione</b>
<b>3xx</b>	Per deviare le chiamate entranti ad un numero presente nella rubrica comune all'indice xx=00-99
<b>6x</b>	Per deviare le chiamate entranti ad un gruppo di derivati o ad una sequenza (6x=61...68)
<b>41-56</b>	Per deviare le chiamate entranti ad un derivato (4x=41-56)

# Centralino telefonico Art. 35P4/EG, 35P8/EG, 35P8/2EG

## Per disattivare il servizio:

1. Sollevare il microtelefono e attendere il tono di invito a selezionare. Se è attivo l'impegno automatico della linea esterna (vedere Rif. 4.3.1) digitare il tasto **R** (flash).
2. Digitare le cifre **72L0** dove L è il numero della linea esterna (L=0 per tutte le linee, L=1 per la linea 1, L=2 per la linea 2 e L=5 per la linea GSM):

<b>720 0</b>	Per disattivare la deviazione per le chiamate entranti da tutte le linee esterne
<b>721 0</b>	Per disattivare la deviazione per le chiamate entranti dalla linea 1
<b>722 0</b>	Per disattivare la deviazione per le chiamate entranti dalla linea 2
<b>725 0</b>	Per disattivare la deviazione per le chiamate entranti dalla linea GSM

## Per richiedere lo stato del servizio su una linea:

1. Sollevare il microtelefono e attendere il tono di invito a selezionare. Se è attivo l'impegno automatico della linea esterna (vedere Rif. 4.3.1) digitare il tasto **R** (flash).
2. Digitare le cifre **72L40** dove L è il numero della linea esterna per cui si richiede lo stato del servizio di deviazione (L=0 per tutte le linee, L=1 per la linea 1, L=2 per la linea 2 e L=5 per la linea GSM). Un messaggio indicherà se la deviazione è attiva e se lo è verso quale numerazione.

## Note sulla deviazione di chiamata entrante esterna ad un numero di rubrica:

La deviazione avviene mentre una chiamata esterna è in corso su una linea. Il centralino esegue le seguenti operazioni:

- Verifica che il numero breve di rubrica non sia vuoto. Nel caso sia vuoto ignora la deviazione e fa squillare tutti gli interni o il posto operatore (se è stato definito – vedere Rif. 4.4.2 e attivato).
- Accede ad una seconda linea esterna libera configurata come linea privata e seleziona il numero di telefono contenuto in rubrica. Se non ci sono linee disponibili ignora la deviazione e fa squillare tutti gli interni o il posto operatore (se è stato definito – vedere Rif. 4.4.2 e attivato).
- Terminata la selezione sulla seconda linea si verificano i due seguenti casi:
  1. E' attivo il riconoscimento del tono di linea (In selezione numero di rubrica – vedere Rif. 4.5.12). Il centralino resta in ascolto del tono di chiamata di libero ricevuto dopo la selezione sulla seconda linea e in più si mette in ascolto dei toni DTMF. Contemporaneamente invia un tono di avviso sulla linea. Fino a che riceve il tono di libero resta in attesa. Se riceve il tono di occupato o di dissuasione ignora la deviazione e fa squillare tutti gli interni o il posto operatore (se è stato definito – vedere Rif. 4.4.2 e attivato). Quando non viene ricevuto nessun tono di linea o viene riconosciuto un tono DTMF qualsiasi, il centralino mette in comunicazione le due linee esterne.
  2. Non è attivo il riconoscimento del tono di linea (In selezione numero di rubrica – vedere Rif. 4.5.12). Al termine della selezione, il centralino rimane in attesa di ricevere un tono DTMF qualsiasi sulla linea chiamata e contemporaneamente invia un tono di avviso sulla linea. Se viene riconosciuto un tono DTMF qualsiasi, il centralino mette in comunicazione le due linee esterne.
- Se durante tutta la fase di deviazione la chiamata entrante si interrompe, il processo di deviazione viene terminato.

### 3.10.3 Bridge tra due linee esterne

Il servizio consente ad un interno (che non ha il blocco dei servizi avanzati – vedere Rif. 4.3.16) di mettere in comunicazione tra loro due linee esterne.

Quando si è in conversazione su una linea esterna e si ha un'altra linea esterna in attesa:

1. Premere il tasto **R** e attendere il tono di invito a selezionare. Entrambe le linee esterne sono in attesa.
2. Digitare le cifre **761** e attendere il messaggio di conferma.
3. Riagganciare il microtelefono

Il centralino tiene collegate le due linee esterne per un tempo massimo di 60 secondi (*Tempo massimo di conversazione in BRIDGE* – vedere Rif. 4.5.17) che può essere prolungato premendo un qualsiasi tasto DTMF negli ultimi 10 secondi segnalati da un tono.

### 3.10.4 Servizio DOSA

Il servizio consente ad un utente esterno di eseguire una chiamata esterna utilizzando un'altra linea telefonica. Questo servizio è utilizzabile solo se la chiamata esterna proviene da un telefono provvisto di selezione multifrequenza. Il centralino tiene collegate le due linee esterne per un tempo massimo di 60 secondi (*Tempo massimo di conversazione in BRIDGE* – vedere Rif. 4.5.17) che può essere prolungato premendo un qualsiasi tasto DTMF negli ultimi 10 secondi segnalati da un tono.



# Centralino telefonico Art. 35P4/EG, 35P8/EG, 35P8/2EG

Per utilizzare il servizio (su una linea esterna che non ha il blocco del servizio DOSA – vedere Rif. 4.5.16):

1. Chiamare il numero telefonico dove è connesso il centralino e attendere la risposta del servizio DISA (deve essere attivo il risponditore automatico DISA).
2. Digitare la password di accesso in DISA (vedere Rif. 4.2) tra due cifre cancelletto (**#1421#**) e attendere il tono di invito a selezionare.
3. Selezionare la linea su cui inoltrare la chiamata o il numero breve di rubrica comune in cui è programmato il numero da chiamare:

<b>0</b>	per utilizzare la prima linea disponibile
<b>21</b>	per utilizzare la linea 1
<b>22</b>	per utilizzare la linea 2
<b>25</b>	per utilizzare la linea GSM
<b>3xx</b>	Per chiamare un numero programmato nella rubrica comune xx=00-99

4. Se si è selezionata la linea, attendere il tono di libero della linea esterna e comporre il numero di telefono esterno da chiamare.

## 3.10.5 Servizio di richiamata (Call back)

Questo servizio consente ad un utente esterno di eseguire una chiamata interna o una chiamata esterna su un'altra linea telefonica facendosi prima richiamare al proprio numero. Questo servizio è utilizzabile solo se la chiamata esterna proviene da un telefono provvisto di selezione multifrequenza.

Per utilizzare il servizio (su una linea esterna che non ha il blocco del servizio DOSA – vedere Rif. 4.5.16):

1. Chiamare il numero telefonico dove è connesso il centralino e attendere la risposta del servizio DISA (deve essere attivo il risponditore automatico DISA).
2. Digitare la password di accesso in DISA (vedere Rif. 4.2) tra due cifre cancelletto (**#1421#**) e attendere il tono di invito a selezionare.
3. Digitare **762 [L] # proprio numero #**. Dove L identifica la linea esterna da utilizzare per la richiamata e “proprio numero” = numero telefonico a cui essere richiamato:

<b>762 # proprio numero #</b>	Per utilizzare la stessa linea esterna che è stata chiamata
<b>7620 # proprio numero #</b>	Per utilizzare la prima linea esterna disponibile
<b>7621 # proprio numero #</b>	Per utilizzare la linea 1
<b>7622 # proprio numero #</b>	Per utilizzare la linea 2
<b>7625 # proprio numero #</b>	Per utilizzare la linea GSM

4. Chiudere la comunicazione e attendere la chiamata di ritorno al numero indicato.
5. Rispondere alla chiamata di ritorno e attendere la risposta del servizio DISA.
6. Procedere alla selezione di un numero di interno per chiamare un singolo derivato interno o procedere come indicato nel servizio DOSA per eseguire una chiamata esterna su un'altra linea.

## 3.10.6 Gestione di un fax

Ad una o più linee esterne è possibile associare un interno FAX. Quando in fase di programmazione viene definito un interno FAX (vedere Rif. 4.4.1), in automatico vengono configurate le seguenti caratteristiche:

- Accesso diretto alla linea esterna (se il fax viene associato a tutte le linee, l'accesso diretto avviene come se si selezionasse lo 0 così come è configurato l'interno stesso).
- Non suona in caso di chiamata generale.

Per fare in modo che una chiamata esterna destinata al FAX venga inoltrata direttamente all'interno configurato come FAX si hanno le seguenti possibilità:

1. Attivare la risposta automatica DISA (vedere Rif. 4.5.3) e il “rivelatore automatico di FAX in DISA” (vedere Rif. 4.5.2) sulla linea esterna. Ogni chiamata esterna riceve la risposta in automatico dal servizio DISA. Se la chiamata proviene da un FAX questo viene riconosciuto e inoltrato all'interno configurato come FAX.
2. Attivare il “rivelatore automatico di FAX in conversazione” (vedere Rif. 4.5.2) sulla linea esterna. Ogni volta che un interno risponde ad una chiamata diretta (senza risposta automatica DISA) proveniente dalla linea esterna, se a chiamare è un FAX questo viene riconosciuto e la chiamata viene inoltrata all'interno configurato come FAX. L'interno che aveva risposto alla chiamata riceve il tono di dissuasione.



## 3.11 Servizi avanzati sugli interni

### 3.11.1 Accesso diretto alla linea esterna

E' possibile accedere immediatamente ad una linea esterna quando si alza il microtelefono. La linea esterna selezionata è la stessa che si avrebbe normalmente premendo il tasto **0**. In fase di programmazione è comunque possibile indicare una linea specifica a cui accedere con l'accesso diretto (vedere Rif. 4.3.1).

Quando l'accesso diretto è attivo, è comunque possibile eseguire una chiamata interna nel seguente modo:

1. Alzare il microtelefono.
2. Se la linea esterna impostata per l'accesso remoto è libera si sentirà il tono proveniente dalla linea esterna. Se le linee esterne non sono disponibili si sentirà il messaggio "linea non disponibile". Se non si ha l'abilitazione all'accesso alle linee esterne si sentirà il tono di dissuasione.
3. Digitare il tasto **R**. Si sentirà il tono di invito a selezionare.
4. Digitare il numero dell'interno da chiamare.

### 3.11.2 Seguimi

La funzione "seguimi" consiste nell'impostare una deviazione immediata su un altro interno di tutte le chiamate interne e di quelle esterne dirette al proprio interno. La funzione viene attivata dall'interno a cui deviare le chiamate e viene disattivata dal proprio interno (in cui è impostata la deviazione). Il proprio interno, allo sgancio, emette un tono di invito a selezionare particolare che segnala che è attiva la funzione di deviazione delle chiamate.

Per attivare la funzione dall'interno a cui deviare le chiamate:

1. Sollevare il microtelefono e attendere il tono di invito a selezionare. Se è attivo l'impegno automatico della linea esterna (vedere Rif. 4.3.1) digitare il tasto **R** (flash).
2. Digitare **745** seguito dal proprio interno (interno in cui impostare la deviazione): 745xx, xx=**41-56**.
3. Attendere la conferma dell'attivazione del servizio e riagganciare.

Per disattivare la funzione dal proprio interno:

1. Sollevare il microtelefono e attendere il tono di invito a selezionare. Se è attivo l'impegno automatico della linea esterna (vedere Rif. 4.3.1) digitare il tasto **R** (flash).
2. Digitare **7410**.
3. Attendere la conferma della disattivazione del servizio

Per verificare il servizio dal proprio interno:

1. Sollevare il microtelefono e attendere il tono di invito a selezionare. Se è attivo l'impegno automatico della linea esterna (vedere Rif. 4.3.1) digitare il tasto **R** (flash).
2. Digitare **74140**
3. Attendere il messaggio di conferma e riagganciare.

### 3.11.3 Deviazione immediata delle chiamate al proprio interno

La funzione permette di deviare su un altro interno tutte le chiamate interne e quelle esterne (solo con DISA attiva) rivolte al proprio interno.

Per attivare il servizio:

1. Sollevare il microtelefono e attendere il tono di invito a selezionare. Se è attivo l'impegno automatico della linea esterna (vedere Rif. 4.3.1) digitare il tasto **R** (flash).
2. Digitare **741** seguito dal numero del destinatario della deviazione delle chiamate. Il destinatario può essere il numero di un altro interno, il numero di un gruppo di interni o un codice breve di rubrica (personale o comune):

<b>741 xx</b>	Per inoltrare le chiamate all'interno xx (41-56)
<b>741 6G</b>	Per inoltrare le chiamate al gruppo 6x (61-68)
<b>741 3xx</b>	Per inoltrare le chiamate al numero in rubrica comune con codice breve 3xx (300-399)
<b>741 3x#</b>	Per inoltrare le chiamate al numero in rubrica personale con codice breve 3x# (30#-39#)

3. Attendere la conferma dell'attivazione del servizio e riagganciare.

Per disattivare il servizio:

1. Sollevare il microtelefono e attendere il tono di invito a selezionare. Se è attivo l'impegno automatico della linea esterna (vedere Rif. 4.3.1) digitare il tasto **R** (flash).
2. Digitare **7410**.
3. Attendere la conferma della disattivazione del servizio e riagganciare.

# Centralino telefonico Art. 35P4/EG, 35P8/EG, 35P8/2EG

Per verificare il servizio dal proprio interno:

1. Sollevare il microtelefono e attendere il tono di invito a selezionare. Se è attivo l'impegno automatico della linea esterna (vedere Rif. 4.3.1) digitare il tasto **R** (flash).
2. Digitare **74140**
3. Attendere il messaggio di conferma e riagganciare.

### 3.11.4 Deviazione a tempo delle chiamate al proprio interno

La funzione permette di deviare su un altro interno tutte le chiamate interne e quelle esterne (solo con DISA attiva) rivolte al proprio interno quando quest'ultimo non risponde entro 30 secondi (*Tempo di non risposta per deviazione a tempo* – vedere Rif. 4.3.19).

Per attivare il servizio:

1. Sollevare il microtelefono e attendere il tono di invito a selezionare. Se è attivo l'impegno automatico della linea esterna (vedere Rif. 4.3.1) digitare il tasto **R** (flash).
2. Digitare **742** seguito dal numero del destinatario della deviazione delle chiamate. Il destinatario può essere il numero di un altro interno, il numero di un gruppo di interni o un codice breve di rubrica (personale o comune):

<b>742 xx</b>	Per inoltrare le chiamate all'interno xx (41-56)
<b>742 6G</b>	Per inoltrare le chiamate al gruppo 6x (61-68)
<b>742 3xx</b>	Per inoltrare le chiamate al numero in rubrica comune con codice breve 3xx (300-399)
<b>742 3x#</b>	Per inoltrare le chiamate al numero in rubrica personale con codice breve 3x# (30#-39#)

3. Attendere la conferma dell'attivazione del servizio e riagganciare.

Per disattivare il servizio:

1. Sollevare il microtelefono e attendere il tono di invito a selezionare. Se è attivo l'impegno automatico della linea esterna (vedere Rif. 4.3.1) digitare il tasto **R** (flash).
2. Digitare **7420**.
3. Attendere la conferma della disattivazione del servizio e riagganciare.

Per verificare il servizio dal proprio interno:

1. Sollevare il microtelefono e attendere il tono di invito a selezionare. Se è attivo l'impegno automatico della linea esterna (vedere Rif. 4.3.1) digitare il tasto **R** (flash).
2. Digitare **74240**
3. Attendere il messaggio di conferma e riagganciare.

### 3.11.5 Deviazione su occupato delle chiamate al proprio interno

La funzione permette di deviare su un altro interno tutte le chiamate interne e quelle esterne (solo con DISA attiva) rivolte al proprio interno quando quest'ultimo risulta occupato. Per attivare il servizio:

1. Sollevare il microtelefono e attendere il tono di invito a selezionare. Se è attivo l'impegno automatico della linea esterna (vedere Rif. 4.3.1) digitare il tasto **R** (flash).
2. Digitare **743** seguito dal numero del destinatario della deviazione delle chiamate. Il destinatario può essere il numero di un altro interno, il numero di un gruppo di interni o un codice breve di rubrica (personale o comune):

<b>743 xx</b>	Per inoltrare le chiamate all'interno 4x (41-56)
<b>743 6G</b>	Per inoltrare le chiamate al gruppo 6x (61-68)
<b>743 3xx</b>	Per inoltrare le chiamate al numero in rubrica comune con codice breve 3xx (300-399)
<b>743 3x#</b>	Per inoltrare le chiamate al numero in rubrica personale con codice breve 3x# (30#-39#)

3. Attendere la conferma dell'attivazione del servizio e riagganciare.

Per disattivare il servizio:

1. Sollevare il microtelefono e attendere il tono di invito a selezionare. Se è attivo l'impegno automatico della linea esterna (vedere Rif. 4.3.1) digitare il tasto **R** (flash).
2. Digitare **7430**.
3. Attendere la conferma della disattivazione del servizio e riagganciare.

Per verificare il servizio dal proprio interno:

1. Sollevare il microtelefono e attendere il tono di invito a selezionare. Se è attivo l'impegno automatico della linea esterna (vedere Rif. 4.3.1) digitare il tasto **R** (flash).
2. Digitare **74340**
3. Attendere il messaggio di conferma e riagganciare.



# Centralino telefonico Art. 35P4/EG, 35P8/EG, 35P8/2EG

---

## 3.11.6 Disattivazione di tutte le deviazioni attive sul derivato

Per disattivare tutte le deviazioni attive (deviazioni immediate, deviazioni a tempo e deviazioni su occupato) procedere come segue:

1. Sollevare il microtelefono e attendere il tono di invito a selezionare. Se è attivo l'impegno automatico della linea esterna (vedere Rif. 4.3.1) digitare il tasto **R** (flash).
2. Digitare **740**.
3. Attendere la conferma della disattivazione del servizio e riagganciare.

## 3.11.7 Funzione direttore-segretaria

Impostare la deviazione immediata su un interno definito come "direttore" verso un altro interno definito come "segretaria". In questo modo le uniche chiamate che l'interno "direttore" può ricevere sono quelle provenienti dall'interno "segretaria".

## 3.11.8 Posto operatore

Si può impostare un interno o un gruppo di interni come "posto operatore". In questo modo tutte le chiamate esterne non indirizzate ad uno specifico interno vengono inoltrate solo al "posto operatore" per un tempo di 25 secondi (Tempo di chiamata su posto operatore – vedere Rif. 4.5.17).

Allo scadere del tempo la chiamata viene inoltrata a tutti gli interni. Per configurare un derivato o un gruppo di derivati come posto operatore di una linea esterna è necessario:

1. Programmare il centralino con un derivato o un gruppo definito come posto operatore (vedere Rif. 4.4.2).
2. Attivare il servizio di posto operatore sulla linea esterna dal derivato definito come posto operatore (o da uno dei derivati appartenenti al gruppo definito come posto operatore).

Per attivare il servizio (possibile solo da un derivato definito in programmazione come posto operatore):

1. Alzare il microtelefono e attendere il tono di invito a selezionare. Se è attivo l'impegno automatico della linea esterna (vedere Rif. 4.3.1) digitare il tasto **R** (flash).
2. Digitare **771** e attendere il messaggio di conferma.

Per disattivare il servizio (possibile solo da un derivato definito in programmazione come posto operatore):

1. Alzare il microtelefono e attendere il tono di invito a selezionare. Se è attivo l'impegno automatico della linea esterna (vedere Rif. 4.3.1) digitare il tasto **R** (flash).
2. Digitare **770** e attendere il messaggio di conferma. E' possibile disattivare il servizio solo dall'interno che è impostato come "posto operatore" o, se il "posto operatore" è un gruppo, da un interno che ne fa parte.

Per attivare il servizio solo su una linea esterna specifica (possibile solo da un derivato definito in programmazione come posto operatore):

1. Alzare il microtelefono e attendere il tono di invito a selezionare. Se è attivo l'impegno automatico della linea esterna (vedere Rif. 4.3.1) digitare il tasto **R** (flash).
2. Digitare **772L** dove L è il numero della linea esterna (L=1 per la linea 1, L=2 per la linea 2 e L=5 per la linea GSM) e attendere il messaggio di conferma.

## 3.11.9 Esclusione suoneria (servizio non disturbare)

E' possibile disattivare la suoneria su un derivato per le chiamate provenienti da:

- Tutte le linee esterne
- Una specifica linea esterna
- La linea citofonica
- Uno specifico derivato
- Uno derivato appartenente ad uno specifico gruppo di derivati

Per escludere la suoneria per tutte le chiamate esterne:

1. Sollevare il microtelefono e attendere il tono di invito a selezionare. Se è attivo l'impegno automatico della linea esterna (vedere Rif. 4.3.1) digitare il tasto **R** (flash).
2. Digitare il codice **80\*** (o 80R) e attendere il messaggio di conferma.

Per attivare la suoneria per tutte le chiamate esterne:

1. Sollevare il microtelefono e attendere il tono di invito a selezionare. Se è attivo l'impegno automatico della linea esterna (vedere Rif. 4.3.1) digitare il tasto **R** (flash).
2. Digitare il codice **81\*** (o 81R) e attendere il messaggio di conferma.

Per escludere la suoneria per le chiamate provenienti da una specifica linea esterna:

1. Sollevare il microtelefono e attendere il tono di invito a selezionare. Se è attivo l'impegno automatico della linea esterna (vedere Rif. 4.3.1) digitare il tasto **R** (flash).
2. Digitare **80L**, dove L è il numero della linea esterna per cui disattivare la suoneria:



# Centralino telefonico Art. 35P4/EG, 35P8/EG, 35P8/2EG

<b>801</b>	Esclude la suoneria per la linea 1
<b>802</b>	Esclude la suoneria per la linea 2
<b>805</b>	Esclude la suoneria per la linea GSM

Per attivare la suoneria per le chiamate provenienti da una specifica linea esterna:

1. Sollevare il microtelefono e attendere il tono di invito a selezionare. Se è attivo l'impegno automatico della linea esterna (vedere Rif. 4.3.1) digitare il tasto **R** (flash).
2. Digitare **81L**, dove L è il numero della linea esterna per cui attivare la suoneria:

<b>811</b>	Attiva la suoneria per la linea 1
<b>812</b>	Attiva la suoneria per la linea 2
<b>815</b>	Attiva la suoneria per la linea GSM

Per escludere la suoneria per le chiamate provenienti da uno specifico derivato o gruppo:

1. Sollevare il microtelefono e attendere il tono di invito a selezionare. Se è attivo l'impegno automatico della linea esterna (vedere Rif. 4.3.1) digitare il tasto **R** (flash).
2. Digitare 80xx dove xx è il numero del derivato (41-56) o del gruppo (61-68) di derivati. La suoneria viene disattivata per le chiamate provenienti dal derivato indicato:

<b>8040</b>	Esclude la suoneria per le chiamate provenienti da qualsiasi derivato
<b>804x</b>	xx=41-56, esclude la suoneria per le chiamate provenienti dal derivato indicato
<b>806G</b>	G=1-8, esclude la suoneria per le chiamate provenienti dai derivati appartenenti al gruppo indicato

Per attivare la suoneria per le chiamate provenienti da uno specifico derivato o gruppo:

1. Sollevare il microtelefono e attendere il tono di invito a selezionare. Se è attivo l'impegno automatico della linea esterna (vedere Rif. 4.3.1) digitare il tasto **R** (flash).
2. Digitare 81xx dove xx è il numero del derivato (41-56) o del gruppo (61-68) per cui attivare la suoneria:

<b>8140</b>	Abilita la suoneria per le chiamate provenienti da un qualsiasi derivato
<b>81xx</b>	xx=41-56, abilita la suoneria per le chiamate provenienti dal derivato indicato
<b>816G</b>	G=1-8, abilita la suoneria per le chiamate provenienti dai derivati appartenenti al gruppo indicato

Note sull'esclusione della suoneria:

- In caso di chiamata esterna con la suoneria disattivata è comunque possibile rispondere ad una chiamata esterna nel seguente modo:
  1. Sollevare il microtelefono e attendere il tono di invito a selezionare. Se è attivo l'impegno automatico della linea esterna (vedere Rif. 4.3.1) digitare il tasto **R** (flash).
  2. Premere il tasto **9**.
- E' possibile programmare un derivato in modo da escludere automaticamente la suoneria per tutte le chiamate esterne durante uno specifico servizio di lavoro (vedere Rif. 4.3.6).

### 3.11.10 Hot line

Il servizio "hot line" fa in modo che, sollevando il microtelefono e attendendo 10 secondi (*Tempo intervento hot-line* – vedere Rif. 4.3.19) senza selezionare, venga avviata automaticamente una chiamata a una tra le seguenti numerazioni:

- Chiamata di una sequenza programmata sotto le numerazioni 61-68.
- Chiamata di un gruppo di interni programmato sotto le numerazioni 61-68.
- Chiamata di un interno (41-56).
- Chiamata di un numero programmato in rubrica comune (300-399) o in rubrica personale (30#-39#).

Per impostare la numerazione da chiamare (non attiva né disattiva il servizio):

1. Sollevare il microtelefono e attendere il tono di invito a selezionare. Se è attivo l'impegno automatico della linea esterna (vedere Rif. 4.3.1) digitare il tasto **R** (flash).
2. Digitare il codice **85xx** o **856x** o **853xx** e attendere il messaggio di conferma "*servizio hotline programmato*".

<b>85xx</b>	Imposta come destinatario della chiamata hot-line il derivato 4x=41...56.
<b>856G</b>	Imposta come destinatario della chiamata hot-line il gruppo di derivati o la sequenza 6x=61...68
<b>853xx</b>	Imposta come destinatario della chiamata hot-line il numero breve di rubrica comune 3xx=300-399
<b>853x#</b>	Imposta come destinatario della chiamata hot-line il numero breve di rubrica personale 3x#=30#-39#



# Centralino telefonico Art. 35P4/EG, 35P8/EG, 35P8/2EG

---

## Per attivare il servizio su un derivato:

1. Sollevare il microtelefono e attendere il tono di invito a selezionare. Se è attivo l'impegno automatico della linea esterna (vedere Rif. 4.3.1) digitare il tasto **R** (flash).
2. Digitare il codice **851** e attendere il messaggio di conferma "attivazione hotline". Se invece si riceve il messaggio "servizio hotline non programmato" significa che non è stato definito un destinatario valido per la chiamata automatica del servizio hotline o è stato definito un gruppo o un numero breve di rubrica non programmato.

## Per disattivare il servizio:

1. Sollevare il microtelefono e attendere il tono di invito a selezionare. Se è attivo l'impegno automatico della linea esterna (vedere Rif. 4.3.1) digitare il tasto **R** (flash).
2. Digitare il codice **850** e attendere il messaggio di conferma.

## Per richiedere lo stato del servizio:

1. Sollevare il microtelefono e attendere il tono di invito a selezionare. Se è attivo l'impegno automatico della linea esterna (vedere Rif. 4.3.1) digitare il tasto **R** (flash).
2. Digitare il codice **85\*** e attendere il messaggio di conferma.

### **3.11.11 Room monitor**

Il servizio "room monitor" permette di ascoltare l'audio di un ambiente dove è presente un interno, da un'altro telefono interno o da un telefono esterno (con servizio DISA attivo).

**ATTENZIONE:** l'uso improprio di questa prestazione può portare a violare la "privacy" di un ambiente.

#### Sull'interno che si trova nell'ambiente da controllare:

1. Sollevare il microtelefono e attendere il tono di invito a selezionare. Se è attivo l'impegno automatico della linea esterna (vedere Rif. 4.3.1) digitare il tasto **R** (flash).
2. Digitare **79** e attendere la conferma del servizio attivo.
3. Lasciare il microtelefono sganciato.

#### Per attivare l'ascolto ambientale da un interno:

1. Sollevare il microtelefono e attendere il tono di invito a selezionare. Se è attivo l'impegno automatico della linea esterna (vedere Rif. 4.3.1) digitare il tasto **R** (flash).
2. Comporre il numero dell'interno presente nell'ambiente che si vuole ascoltare.

#### Per attivare l'ascolto da un telefono esterno (solo con risponditore automatico attivo sulla linea esterna chiamata):

1. Chiamare il numero telefonico dove è connesso il centralino e attendere la risposta del risponditore automatico DISA (vedere Rif. 3.9.1).
2. Digitare la password di accesso in DISA (vedere Rif. 4.2) tra due cifre cancelletto (#1421#) e attendere il tono di invito a selezionare.
3. Comporre il numero dell'interno presente nell'ambiente da ascoltare.

#### Per disattivare il servizio:

1. Riagganciare il microtelefono dell'apparecchio posto nell'ambiente sotto controllo.

### **3.11.12 Flash su urbana**

Per accedere ai servizi avanzati dell'operatore telefonico della propria linea urbana, probabilmente è necessario poter inviare il flash sulla linea urbana. Il flash generato sulla linea urbana ha una durata di 100ms (tempo che può essere modificato – vedere Rif. 4.5.11).

#### Per inviare il flash su urbana durante una conversazione tramite una linea esterna:

1. Premere i tasti **R#** (flash seguito dal tasto cancelletto).

### **3.11.13 Lettura ora e data**

E' possibile chiedere la lettura dell'ora e della data da un qualsiasi derivato nel seguente modo:

1. Sollevare il microtelefono e attendere il tono di invito a selezionare.
2. Digitare le cifre **86** e attendere il messaggio con la data e l'ora.

La data e l'ora devono essere sempre verificate e riprogrammate dopo che il centralino rimane non alimentato per più di 6 ore (vedere Rif. 4.6.1 e 4.6.2).

### **3.11.14 Servizio sveglia**

Questo servizio permette di programmare una sveglia su uno specifico interno. All'ora programmata come sveglia l'interno inizia a squillare per 20 secondi (*Tempo squilli della sveglia* – vedere Rif. 4.3.19). Alzando la cornetta durante la segnalazione della sveglia viene generato il messaggio "*servizio sveglia*". E' possibile programmare il derivato (*Numero di tentativi per la segnalazione di sveglia* - vedere Rif. 4.3.17) in modo che se non si alza il microtelefono dopo la segnalazione della sveglia, questo suonerà nuovamente dopo 60 secondi (*Tempo tra un tentativo e l'altro della sveglia* – vedere Rif. 4.3.19).





# Centralino telefonico Art. 35P4/EG, 35P8/EG, 35P8/2EG

## Per attivare la sveglia in modo che suoni ogni giorno alla stessa ora:

1. Sollevare il microtelefono e attendere il tono di invito a selezionare. Se è attivo l'impegno automatico della linea esterna (vedere Rif. 4.3.1) digitare il tasto **R** (flash).
2. Digitare 751 seguito da due cifre per l'ora e da due cifre per i minuti: **751 HH MM** (HH = 00–23, MM = 00–59). Attendere il messaggio di conferma e riagganciare.

## Per selezionare i giorni della settimana per il servizio di sveglia:

1. Sollevare il microtelefono e attendere il tono di invito a selezionare. Se è attivo l'impegno automatico della linea esterna (vedere Rif. 4.3.1) digitare il tasto **R** (flash).
2. Digitare 752 seguito da due cifre per l'ora e da due cifre per i minuti: **752 HH MM** (HH = 00–23, MM = 00–59). Attendere il tono di conferma e riagganciare.

## Per selezionare i giorni della settimana per il servizio di sveglia con programmazione settimanale:

1. Sollevare il microtelefono e attendere il tono di invito a selezionare. Se è attivo l'impegno automatico della linea esterna (vedere Rif. 4.3.1) digitare il tasto **R** (flash).
2. Digitare 759 seguito da 7 cifre (0/1), una per ogni giorno della settimana dal lunedì alla domenica. Ognuna delle 7 cifre indica di ignorare la sveglia se la cifra è 0 o di attivare la sveglia se la cifra è 1 per il giorno della settimana a cui si riferisce: **759LMMGVSD**

## Per attivare la sveglia in modo che suoni all'ora indicata e poi si disattivi automaticamente:

1. Sollevare il microtelefono e attendere il tono di invito a selezionare. Se è attivo l'impegno automatico della linea esterna (vedere Rif. 4.3.1) digitare il tasto **R** (flash).
2. Digitare 753 seguito da due cifre per l'ora e da due cifre per i minuti: **753 HH MM** (HH = 00–23, MM = 00–59). Attendere il tono di conferma e riagganciare.

## Per disattivare la sveglia:

1. Sollevare il microtelefono e attendere il tono di invito a selezionare. Se è attivo l'impegno automatico della linea esterna (vedere Rif. 4.3.1) digitare il tasto **R** (flash).
2. Digitare **750** e attendere il messaggio di conferma.

## Per richiedere lo stato del servizio sveglia:

1. Sollevare il microtelefono e attendere il tono di invito a selezionare. Se è attivo l'impegno automatico della linea esterna (vedere Rif. 4.3.1) digitare il tasto **R** (flash).
2. Digitare **7540** e attendere il messaggio con lo stato del servizio.

## 3.12 Servizi citofonici su impianti Duefilo Elvox

### 3.12.1 Introduzione

Il centralino può essere equipaggiato con una scheda secondaria che fa da interfaccia con impianti videocitofonici due-fili. Un morsetto esterno a due vie permette il collegamento del bus due-fili. Sia i segnali audio che i segnali di controllo dell'interfaccia due-fili sono elettricamente isolati dalle alimentazioni del centralino telefonico. Con questa interfaccia è possibile:

- Programmare uno o più derivati per rispondere e inoltrare chiamate citofoniche
- Inviare comandi sul bus duefilo
- Eseguire autoaccensioni sui posti esterni dell'impianto duefilo.
- Inoltrare chiamate citofoniche a derivati, gruppi, numeri esterni secondo criteri programmabili che possono variare in base al servizio di lavoro impostato.

### 3.12.2 Programmazione di un derivato come citofono

Ogni derivato può essere configurato come un citofono del bus due-fili assegnandogli:

- Un ID principale
- Quattro ID secondari (di capogruppi) per aggiungerlo a quattro diversi gruppi di chiamata
- Un tasto funzione (di default autoaccensione).

La programmazione degli ID può essere eseguita manualmente in fase di programmazione (vedere il capitolo Programmi) oppure, in modo del tutto simile ad un citofono duefilo, per mezzo della targa principale presente sul bus Due-fili.

# Centralino telefonico Art. 35P4/EG, 35P8/EG, 35P8/2EG

---

## Programmazione dell'ID principale utilizzando la targa:

1. Sollevare il microtelefono e attendere il tono di invito a selezionare. Se è attivo l'impegno automatico della linea esterna (vedere Rif. 4.3.1) digitare il tasto **R** (flash).
2. Digitare **28** e attendere il tono di invito alla selezione citofonica.
3. Digitare **\*\*0** (digitando velocemente i due asterischi). Se l'ingresso in programmazione va a buon fine, il derivato emette un breve tono con cadenza di un secondo.
4. Entro 30 secondi, andare sulla targa e premere il tasto di chiamata da associare al derivato (nel caso di targa a display digitare il codice di chiamata e dare conferma). Il derivato, ricevuta la programmazione, segnala la conferma con un messaggio vocale che riporta anche il valore dell'ID programmato.

## Letture dell'ID principale:

1. Sollevare il microtelefono e attendere il tono di invito a selezionare. Se è attivo l'impegno automatico della linea esterna (vedere Rif. 4.3.1) digitare il tasto **R** (flash).
2. Digitare **28** e attendere il tono di invito alla selezione citofonica.
3. Digitare **\*#0**. Un messaggio vocale riporta il valore dell'ID principale programmato.

## Programmazione dell'ID secondario utilizzando la targa:

Per programmare un derivato in modo che risponda ad una chiamata di gruppo diretta ad un altro dispositivo presente sul bus duefilari, procedere come segue:

1. Sollevare il microtelefono e attendere il tono di invito a selezionare. Se è attivo l'impegno automatico della linea esterna (vedere Rif. 4.3.1) digitare il tasto **R** (flash).
2. Digitare **28** e attendere il tono di invito alla selezione citofonica.
3. Digitare **\*\*1** o **\*\*2** o **\*\*3** o **\*\*4** (digitando velocemente i due asterischi) per programmare rispettivamente il primo, secondo, terzo o quarto ID secondario. Se l'ingresso in programmazione va a buon fine, il derivato emette un breve tono con cadenza di un secondo.
4. Entro 30 secondi, andare sulla targa e premere il tasto di chiamata che corrisponde all'ID del dispositivo capogruppo presente sul bus duefilari (nel caso di targa a display digitare il codice di chiamata e dare conferma). Il derivato, ricevuta la programmazione, segnala la conferma con un messaggio vocale che riporta il valore dell'ID principale programmato. Infatti questa programmazione assegna anche un nuovo ID principale al derivato scelto in modo automatico dalla targa.

## Letture dell'ID secondario:

1. Sollevare il microtelefono e attendere il tono di invito a selezionare. Se è attivo l'impegno automatico della linea esterna (vedere Rif. 4.3.1) digitare il tasto **R** (flash).
2. Digitare **28** e attendere il tono di invito alla selezione citofonica.
3. Digitare **\*#1** o **\*#2** o **\*#3** o **\*#4** per leggere rispettivamente il primo, secondo, terzo o quarto ID secondario. Un messaggio vocale riporta il valore dell'ID secondario.

## Cancellazione degli ID duefilari associati ad un derivato:

Per cancellare l'ID duefilari principale e i quattro ID secondari su un derivato:

1. Sollevare il microtelefono del derivato di cui si vogliono cancellare gli ID e attendere il tono di invito a selezionare. Se è attivo l'impegno automatico della linea esterna (vedere Rif. 4.3.1) digitare il tasto **R** (flash).
2. Digitare **28** e attendere il tono di invito alla selezione citofonica.
3. Digitare **\*\*#** (digitando velocemente i due asterischi). Un messaggio confermerà la cancellazione degli ID duefilari.

### **3.12.3 Ricezione delle chiamate citofoniche**

Da ogni derivato programmato con ID principale, è possibile ricevere chiamate citofoniche da targhe o da interni citofonici. In caso di chiamata al proprio ID o ad uno dei quattro ID secondari (i quali devono corrispondere a dispositivi sul bus duefilari) il derivato squilla con un ritmo che identifica la chiamata citofonica. In caso di chiamata da targa, la suoneria ha una cadenza che segue il numero di squilli impostati in targa dopodichè, la suoneria viene cadenzata ad intervalli più lunghi o, se opportunamente programmato, il derivato non emette più squilli.

### **3.12.4 Eseguire chiamate verso interni citofonici**

Da ogni derivato programmato con ID principale, è possibile chiamare un interno citofonico conoscendo l'ID principale di tale interno:

1. Sollevare il microtelefono e attendere il tono di invito a selezionare. Se è attivo l'impegno automatico della linea esterna (vedere Rif. 4.3.1) digitare il tasto **R** (flash).
2. Digitare **28** e attendere il tono di invito alla selezione citofonica.
3. Digitare l'ID principale dell'interno citofonico da chiamare. Digitando tre cifre la chiamata parte subito. Digitando meno di tre cifre la chiamata parte dopo 4 secondi dall'ultima cifra.



## 3.12.5 Eseguire chiamate verso centralini citofonici di portineria

Da ogni derivato programmato con ID principale, è possibile chiamare un centralino di portineria citofonico:

1. Sollevare il microtelefono e attendere il tono di invito a selezionare. Se è attivo l'impegno automatico della linea esterna (vedere Rif. 4.3.1) digitare il tasto **R** (flash).
2. Digitare **28** e attendere il tono di invito alla selezione citofonica.
3. Digitare **801**.

## 3.12.6 Eseguire l'autoaccensione di una targa (video)citofonica

Da ogni derivato programmato con ID principale, è possibile andare in comunicazione con una targa dell'impianto:

1. Sollevare il microtelefono e attendere il tono di invito a selezionare. Se è attivo l'impegno automatico della linea esterna (vedere Rif. 4.3.1) digitare il tasto **R** (flash).
2. Digitare **28** e attendere il tono di invito alla selezione citofonica.
3. Ci sono le seguenti alternative:
  - a. Digitare la cifra **#**. A tale comando è associata di default l'autoaccensione ma può essere programmato diversamente in fase di programmazione.
  - b. Digitare **2NN** dove NN=01-15 corrisponde all'ID della targa (01=targa principale).

Di default l'autoaccensione attiva anche il video se la targa usata è dotata di telecamera. Tramite un'opportuna programmazione è possibile attivare la targa in modalità solo audio.

## 3.12.7 Invio di un comando serratura

Di default alla numerazione \*1 è associato il comando serratura alla targa principale o chiamante. Da ogni derivato programmato con ID principale:

1. Sollevare il microtelefono e attendere il tono di invito a selezionare. Se è attivo l'impegno automatico della linea esterna (vedere Rif. 4.3.1) digitare il tasto **R** (flash).
2. Digitare **\*1** e attendere il tono di conferma.

In alternativa da ogni derivato programmato con ID principale, è possibile inviare il comando serratura ad una targa dell'impianto (se il derivato è abilitato all'uso della linea citofonica in uscita – vedere Rif. 4.3.7):

1. Sollevare il microtelefono e attendere il tono di invito a selezionare. Se è attivo l'impegno automatico della linea esterna (vedere Rif. 4.3.1) digitare il tasto **R** (flash).
2. Digitare **28** e attendere il tono di invito alla selezione citofonica.
3. Digitare **3NN** dove NN=01-15 corrisponde all'ID della targa (01=targa principale).

## 3.12.8 Invio di un comando F1

Di default alla numerazione \*2 è associato il comando F1 alla targa principale o chiamante. Da ogni derivato programmato con ID principale:

1. Sollevare il microtelefono e attendere il tono di invito a selezionare. Se è attivo l'impegno automatico della linea esterna (vedere Rif. 4.3.1) digitare il tasto **R** (flash).
2. Digitare **\*2** e attendere il tono di conferma.

In alternativa da ogni derivato programmato con ID principale, è possibile inviare il comando F1 ad una targa dell'impianto (se il derivato è abilitato all'uso della linea citofonica in uscita – vedere Rif. 4.3.7):

1. Sollevare il microtelefono e attendere il tono di invito a selezionare. Se è attivo l'impegno automatico della linea esterna (vedere Rif. 4.3.1) digitare il tasto **R** (flash).
2. Digitare **28** e attendere il tono di invito alla selezione citofonica.
3. Digitare **4NN** dove NN=01-15 corrisponde all'ID della targa (01=targa principale).

## 3.12.9 Invio di un comando F2

Di default alla numerazione \*3 è associato il comando F2 alla targa principale o chiamante. Da ogni derivato programmato con ID principale:

1. Sollevare il microtelefono e attendere il tono di invito a selezionare. Se è attivo l'impegno automatico della linea esterna (vedere Rif. 4.3.1) digitare il tasto **R** (flash).
2. Digitare **\*3** e attendere il tono di conferma.

In alternativa da ogni derivato programmato con ID principale, è possibile inviare il comando F2 ad una targa dell'impianto (se il derivato è abilitato all'uso della linea citofonica in uscita – vedere Rif. 4.3.7):

1. Sollevare il microtelefono e attendere il tono di invito a selezionare. Se è attivo l'impegno automatico della linea esterna (vedere Rif. 4.3.1) digitare il tasto **R** (flash).
2. Digitare **28** e attendere il tono di invito alla selezione citofonica.
3. Digitare **5NN** dove NN=01-15 corrisponde all'ID della targa (01=targa principale).

## 3.12.10 Invio di un comando attuatore relè 69RH

Di default alle numerazioni \*4 e \*5 è associato rispettivamente il comando del relè A e del relè B dell'attuatore 69RH con ID=1. Da ogni derivato programmato con ID principale:

# Centralino telefonico Art. 35P4/EG, 35P8/EG, 35P8/2EG

1. Sollevare il microtelefono e attendere il tono di invito a selezionare. Se è attivo l'impegno automatico della linea esterna (vedere Rif. 4.3.1) digitare il tasto **R** (flash).
2. Digitare \*4 o \*5 e attendere il tono di conferma.

Da ogni derivato programmato con ID principale, è possibile attivare un relè di un 69RH collegato all'impianto Due Fili (se il derivato è abilitato all'uso della linea citofonica in uscita – vedere Rif. 4.3.7):

1. Sollevare il microtelefono e attendere il tono di invito a selezionare. Se è attivo l'impegno automatico della linea esterna (vedere Rif. 4.3.1) digitare il tasto **R** (flash).
2. Digitare **28** e attendere il tono di invito alla selezione citofonica.
3. Digitare **6NN** dove NN=01-16 corrisponde all'ID del relè del 69RH

NN	69RH	Relè
01	1	A
02	1	B
03	2	A
04	2	B
05	3	A
06	3	B
07	4	A
08	4	B
09	5	A
10	5	B
11	6	A
12	6	B
13	7	A
14	7	B
15	8	A
16	8	B

### 3.12.11 Inoltro di chiamate citofoniche a numeri telefonici programmati in rubrica

Quando il centralino riceve una chiamata citofonica, è possibile inoltrare la chiamata ad un numero esterno tramite una linea urbana. Per farlo è necessario configurare un criterio di inoltro della chiamata citofonica come descritto nel paragrafo successivo inserendo come numerazione corrispondente il numero breve della rubrica comune o personale. Di default, l'inoltro di una chiamata citofonica ad un numero della rubrica comporta che il collegamento audio tra la traga o il dispositivo chiamante e il centralino telefonico viene attivato immediatamente e non quando l'utente remoto chiamato effettivamente risponde. In alternativa è possibile, in fase di programmazione (vedere Rif. 4.16.6), fare in modo che il collegamento audio venga attivato solo dopo che l'utente remoto risponde ma quest'ultimo dovrà digitare un tono DTMF qualsiasi dopo la risposta.

### 3.12.12 Criteri avanzati di inoltro delle chiamate citofoniche

Quando il centralino riceve una chiamata citofonica, prima di far squillare i relativi derivati associati a tali ID, verifica la presenza di un criterio di inoltro di chiamata presente in una tabella che deve essere opportunamente programmata. Esiste una tabella dei criteri di inoltro chiamata per ogni servizio di lavoro. Ogni tabella è formata da 20 criteri ognuno dei quali contiene i tre seguenti campi:

Chiamante	Chiamato	Numerazione corrispondente
I valori possibili per tale campo possono essere: 1. Un ID di un interno citofonico (da 1 a 200). 2. Un ID di una targa (da 201 a 215 per le targhe con ID da 1 a 15). 3. Tutte le targhe (221). 4. Tutti gli interni citofonici (222). 5. Qualsiasi dispositivo (0).	L'ID del destinatario della chiamata. Può essere: 1. l'ID di un interno citofonico (1-200). 2. Qualsiasi dispositivo (0).	La numerazione telefonica da eseguire in corrispondenza della chiamata citofonica può essere: 1. Uno o tutti i derivati (41-56 o 40). 2. Un gruppo o sequenza di chiamata (61,62,...68). 3. Un numero in rubrica comune (300-399). 4. Un numero in rubrica personale di un derivato specifico (30#-39# del derivato 41-56).



# Centralino telefonico Art. 35P4/EG, 35P8/EG, 35P8/2EG

---

Quando il centralino riceve una chiamata citofonica che rientra tra i criteri della tabella del servizio di lavoro in uso, viene eseguita la numerazione corrispondente. In questo modo è anche possibile avere inoltri diversi in corrispondenza di diversi servizi di lavoro.

### 3.12.13 Ricezione di chiamate da targa citofonica durante la conversazione

Se un derivato è occupato in conversazione con un altro derivato o con una linea esterna, all'arrivo di una chiamata citofonica da targa la chiamata viene messa in coda e una segnalazione formata da tre brevi toni viene emessa in cornetta sul derivato per indicare la chiamata citofonica in coda.

Per rispondere alla chiamata citofonica da targa:

1. Digitare il tasto **R** (flash) e attendere il tono di invito a selezionare. La linea o interno con cui si era in conversazione viene messa in attesa.
2. Digitare **9**.
3. Comunicare con la targa chiamante e inviare i codici DTMF per azionare eventuali comandi.
4. Per chiudere la comunicazione con la targa citofonica riagganciare il microtelefono. Dopo alcuni secondi si riceverà la chiamata di ritorno dalla linea o interno messa in attesa.

### 3.12.14 Ricezione di chiamate da interno citofonico durante la conversazione

Se un derivato è occupato in conversazione con un altro derivato o con una linea esterna, all'arrivo di una chiamata intercomunicante da un interno citofonico la chiamata non viene segnalata e l'interno citofonico riceve la segnalazione di occupato. Se si vuole avere lo stesso comportamento che si ha in caso di chiamata da targa citofonica anche per alcuni interni citofonici, è possibile inserire nella tabella delle "targhe interne citofoniche" gli ID di tali interni. Questo va fatto in fase di programmazione del centralino.

### 3.12.15 Trasferita con offerta di una conversazione citofonica

Una conversazione con una targa o interno citofonico può essere inoltrata ad un derivato telefonico nel seguente modo:

1. Premere il tasto **R** e attendere il tono di invito a selezionare.
2. Comporre il numero dell'interno a cui si vuole inoltrare la conversazione **41-56** o di un gruppo **61-68**.
3. Possono accadere i seguenti casi:
  - L'interno chiamato risponde e accetta la trasferita: riagganciare il microtelefono per metterlo immediatamente in conversazione con l'utente sul citofono.
  - L'interno chiamato risponde ma rifiuta la trasferita e riaggancia: premere il tasto **R** e attendere il tono di invito a selezionare. A questo punto chiamare un'altro interno o premere nuovamente il tasto **R** per tornare in conversazione con la linea citofonica.
  - L'interno chiamato è occupato o non risponde: premere il tasto **R** e attendere il tono di invito a selezionare. A questo punto chiamare un'altro interno o premere nuovamente il tasto **R** per tornare in conversazione con la linea citofonica.

### 3.12.16 Trasferita senza offerta di una conversazione citofonica

Una conversazione con una targa o interno citofonico può essere inoltrata ad un altro interno telefonico nel seguente modo:

1. Premere il tasto **R** e attendere il tono di invito a selezionare
2. Comporre il numero dell'interno (**41-56**) o del gruppo (**61-68**) a cui si vuole inoltrare la conversazione e riagganciare.
3. Possono accadere i seguenti casi:
  - L'interno chiamato riceve il segnale di chiamata citofonica e risponde: si trova immediatamente in conversazione con l'utente sul citofono.
  - L'interno chiamato riceve il segnale di chiamata citofonica ma non risponde: dopo 30 secondi (Tempo svincolo su non risposta da attesa – vedere Rif. 4.5.17) l'interno che ha eseguito la trasferita riceve una chiamata di ritorno dalla linea in attesa.
  - L'interno chiamato è occupato: se si è in conversazione con una targa citofonica, l'interno chiamato riceve il tono di avviso di chiamata citofonica (se non è escluso – vedere Rif. 4.3.5). Nel caso in cui il tono di avviso di chiamata citofonica è escluso o si è in conversazione con un interno citofonico, l'interno che ha eseguito la trasferita riceve subito una chiamata di ritorno dalla linea in attesa. Nel caso in cui il tono di avviso di chiamata citofonica è attivo, l'interno chiamato può:
    - Riagganciare il microtelefono. Riceverà una chiamata di ritorno dalla linea citofonica che gli è stata trasferita.
    - Rispondere alla chiamata citofonica digitando **R9** (flash seguito dal tasto 9). L'utente con cui era in conversazione viene messa in attesa e si può passare da una conversazione all'altra digitando **R9** (flash seguito dal tasto 9).
    - Continuare la conversazione in corso. Dopo 30 secondi (Tempo svincolo su non risposta da attesa – vedere Rif. 4.5.17) l'interno che ha eseguito la trasferita riceverà una chiamata di ritorno dalla linea messa in attesa.

## Centralino telefonico Art. 35P4/EG, 35P8/EG, 35P8/2EG

---

### 3.12.17 Trasferita con offerta di una conversazione telefonica ad un interno citofonico

Una conversazione telefonica tra due interni o tra un interno e una linea esterna può essere inoltrata ad un interno citofonico (citofono o monitor) dell'impianto citofonico duefilo. Dall'interno che vuole inoltrare la chiamata:

1. Premere il tasto **R** e attendere il tono di invito a selezionare.
2. Digitare **28** e attendere il tono di invito alla selezione citofonica. Si possono avere i seguenti casi:
  - Si riceve il tono di invito alla selezione citofonica: procedere con il punto successivo.
  - Se si riceve il tono di occupato significa che il bus citofonico è già impegnato: premere il tasto **R** e attendere il tono di invito a selezionare. A questo punto chiamare un'altro interno o premere nuovamente il tasto **R** per tornare in conversazione con la linea o l'interno in attesa.
  - Se l'interno non è abilitato all'accesso alla linea citofonica, un messaggio vocale segnalerà la non abilitazione. Premere il tasto **R** per tornare in conversazione con la linea o l'interno in attesa.
3. Digitare l'ID principale dell'interno citofonico da chiamare (**001-200**). Digitando tre cifre la chiamata parte subito. Digitando meno di tre cifre la chiamata parte dopo 4 secondi. Se si vuole chiamare il centralino di portineria dell'impianto citofonico digitare **801**.
4. Possono accadere i seguenti casi:
  - L'interno citofonico chiamato risponde e accetta la trasferta: riagganciare il microtelefono per metterlo immediatamente in conversazione con l'utente in attesa.
  - L'interno citofonico chiamato risponde ma rifiuta la trasferta e riaggancia: premere il tasto **R** e attendere il tono di invito a selezionare. A questo punto chiamare un'altro interno o premere nuovamente il tasto **R** per tornare in conversazione con la linea o l'interno in attesa.
  - L'interno chiamato è occupato o non risponde: premere il tasto **R** e attendere il tono di invito a selezionare. A questo punto chiamare un'altro interno o premere nuovamente il tasto **R** per tornare in conversazione con la linea o l'interno in attesa.



## 4 PROGRAMMAZIONI

La programmazione può essere eseguita da qualsiasi interno abilitato (di default sono tutti abilitati) nel seguente modo:

1. Sollevare il microtelefono e attendere il tono di invito a selezionare.
2. Digitare \*98 seguito dalle 4 cifre della password principale (come impostazione di fabbrica è 1234). Il led verde inizia a lampeggiare e continua per tutta la fase di programmazione.
3. Comporre il codice di programmazione della funzione voluta seguita dagli eventuali parametri.
4. Premere il tasto R per la convalida della programmazione (il tasto R può essere simulato in fase di programmazione premendo velocemente in sequenza i tasti #\*\*). Se invece dopo l'inserimento di una programmazione si vuole ritornare al punto 3 senza dare conferma digitare velocemente in sequenza i tasti #\*\*.
5. Attendere il tono di conferma o l'avviso vocale che indica se la programmazione è stata accettata con successo o no. Inoltre il led rosso esegue 5 lampeggi veloci se la programmazione non è andata a buon fine oppure 2 lampeggi lenti se è andata a buon fine.
6. Volendo programmare un'altra funzione ripetere i passi 3,4 e 5 senza riagganciare.

Programmazione da un telefono remoto

Per eseguire le programmazioni da un telefono remoto ci sono due possibilità:

- 1) Se è attivo il risponditore automatico e la linea è abilitata alla programmazione (DISA attiva in modo che chiamando da un'utenza telefonica esterna il centralino risponde lasciando il tempo di eseguire una selezione), è possibile eseguire le programmazioni nel seguente modo:
  - a. Chiamare la numerazione telefonica corrispondente alla linea urbana del centralino telefonico su cui è attiva la DISA.
  - b. Attendere la risposta della DISA e inserire velocemente la password di accesso in DISA compresa tra cancelletti: #1421#.
  - c. Accedere alle programmazioni come da un qualsiasi derivato del centralino: \*981234 ... In questo caso il tasto R non può essere utilizzato e al suo posto utilizzare la combinazione di tasti #\*\*. Di default l'accesso alla programmazione dalla linea esterna è bloccato ed è necessario sbloccarlo prima entrando in programmazione da un derivato (vedere Rif. 4.5.15).
- 2) Se un operatore risponde alla chiamata esterna da uno dei derivati del centralino, può mettere il chiamante in modalità DISA in modo che quest'ultimo possa accedere alle programmazioni:
  - a. Chiamare la numerazione telefonica corrispondente alla linea urbana del centralino telefonico e attendere che un operatore risponda.
  - b. L'operatore deve mettere la linea in attesa premendo il tasto R e successivamente selezionare \*99.
  - c. Il chiamante può accedere alle programmazioni come da un qualsiasi derivato del centralino: \*981234 ... In questo caso il tasto R non può essere utilizzato e al suo posto utilizzare la combinazione di tasti #\*\*.

# Centralino telefonico Art. 35P4/EG, 35P8/EG, 35P8/2EG

La seguenti tabelle riassumono i codici di programmazione.

Password di sistema			
Rif.	Codice	Descrizione	Valori base
4.1	<b>90 PPPP PPPP</b>	Programmazione password principale (PPPP = nuova password). La password per essere accettata deve essere introdotta due volte di seguito.	1234
4.2	<b>95 PPPP PPPP</b>	Programmazione password di accesso DISA (PPPP = nuova password). La password per essere accettata deve essere introdotta due volte di seguito.	1421

Programmazione derivati			
Rif.	Codice	Descrizione	Valori base
4.3.1	<b>DD 0A</b>	Derivato 4D=41-56: impegno immediato allo sgancio della linea esterna (A=1 ⇒ Attivato, A=0 ⇒ Disattivato). L'accesso alla linea esterna avviene come per lo 0.	A=0 per tutti
4.3.1	<b>DD 0A 2L</b>	Derivato 4D=41-56: impegno immediato allo sgancio della linea esterna L (L=1 ⇒ linea 1, L=2 ⇒ linea 2, L=5 ⇒ linea GSM) (A=1 ⇒ Attivato, A=0 ⇒ Disattivato). La programmazione non modifica comunque la sequenza di accesso alle linee esterne.	A=0 per tutti
4.3.2	<b>DD 1A</b>	Derivato 4D=41-56: assegnazione di una classe di abilitazione (A=1...8) da utilizzare per tutti i servizi di lavoro.	A=0 per tutti
4.3.2	<b>DD 1ABC</b>	Derivato 4D=41-56: assegnazione di una classe di abilitazione (A=1...8) distinta per ogni servizio di lavoro: A=classe di abilitazione in servizio normale, B=classe di abilitazione in servizio notte, C=classe di abilitazione in servizio festivo.	ABC= 000
4.3.3	<b>DD 2B</b>	Derivato 4D=41-56: blocco autorizzazione all'inclusione (B=0 ⇒ non bloccato, B=1 ⇒ bloccata sempre, B=2 ⇒ bloccata solo su tutte le linee esterne)	B=1 per tutti
4.3.4	<b>DD 3B</b>	Derivato 4D=41-56: blocco autorizzazione alla prenotazione (B=0 ⇒ non bloccato, B=1 ⇒ bloccata sempre, B=2 ⇒ bloccata solo su tutte le linee esterne, B=3 ⇒ bloccata solo su tutte le linee esterne e sulla linea citofonica)	B=0 per tutti
4.3.5	<b>DD 6ABCD</b>	Derivato 4D=41-56: esclusione toni di avviso (A=0/1 ⇒ tono di avviso chiamate esterne presenti/esclusi, B=0/1 ⇒ tono di avviso chiamate citofoniche presente/escluso, C=0/1 ⇒ tono di avviso in attesa presente/escluso, D=0/1 ⇒ tono di avviso in inclusione o conferenza presente/escluso)	A=0 per tutti
4.3.6	<b>DD 7B</b>	Derivato 4D=41-56: esclusione suoneria per le chiamate da tutte le linee esterne (B=0 ⇒ non esclusa, B=1 ⇒ esclusa in notte, attiva in festivo e giorno, B=2 ⇒ attiva in notte e giorno, esclusa in festivo, B=3 ⇒ esclusa in notte e festivo, attiva in giorno, B=4 ⇒ attiva in notte e festivo, esclusa in giorno, B=5 ⇒ esclusa in notte e giorno, attiva in festivo, B=6 ⇒ esclusa in festivo e giorno, attiva in notte, B=7 ⇒ esclusa su tutti i servizi)	B=0 per tutti
4.3.6	<b>DD 7B 2L</b>	Derivato 4D=41-56: esclusione suoneria su chiamate dalla linea esterna L (L=1 ⇒ linea 1, L=2 ⇒ linea 2, L=5 ⇒ linea GSM) (B=0 ⇒ non esclusa, B=1 ⇒ esclusa in notte, attiva in festivo e giorno, B=2 ⇒ attiva in notte e giorno, esclusa in festivo, B=3 ⇒ esclusa in notte e festivo, attiva in giorno, B=4 ⇒ attiva in notte e festivo, esclusa in giorno, B=5 ⇒ esclusa in notte e giorno, attiva in festivo, B=6 ⇒ esclusa in festivo e giorno, attiva in notte, B=7 ⇒ esclusa su tutti i servizi)	B=0 per tutti





## Centralino telefonico Art. 35P4/EG, 35P8/EG, 35P8/2EG

Rif.	Codice	Descrizione	Valori base
4.3.6	<b>DD 7B 28</b>	Derivato 4D=41-56: esclusione suoneria su chiamate citofoniche (B=0 ⇒ non esclusa, B=1 ⇒ esclusa in notte, attiva in festivo e giorno, B=2 ⇒ attiva in notte e giorno, esclusa in festivo, B=3 ⇒ esclusa in notte e festivo, attiva in giorno, B=4 ⇒ attiva in notte e festivo, esclusa in giorno, B=5 ⇒ esclusa in notte e giorno, attiva in festivo, B=6 ⇒ esclusa in festivo e giorno, attiva in notte, B=7 ⇒ esclusa su tutti i servizi)	B=0 per tutti
4.3.7	<b>DD 8B</b>	Derivato 4D=41-56: limitazione all'uso di tutte le linee esterne (B=0 ⇒ nessuna limitazione, B=1 ⇒ blocco solo in uscita, B=2 ⇒ blocco in uscita e permesse in ingresso solo su deviazione, B=3 ⇒ blocco totale)	B=0 per tutti
4.3.7	<b>DD 8B 2L</b>	Derivato 4D=41-56: limitazione all'uso della linea L (L=1 ⇒ linea 1, L=2 ⇒ linea 2, L=5 ⇒ linea GSM) (B=0 ⇒ nessuna limitazione, B=1 ⇒ blocco solo in uscita, B=2 ⇒ blocco in uscita e permesse in ingresso solo su deviazione, B=3 ⇒ blocco totale)	B=0 per tutti
4.3.7	<b>DD 8B 28</b>	Derivato 4D=41-56: limitazione all'uso della linea citofonica (B=0 ⇒ nessuna limitazione, B=1 ⇒ blocco solo in uscita, B=2 ⇒ blocco in uscita e permesse in ingresso solo su deviazione, B=3 ⇒ blocco totale)	B=0 per tutti
4.3.8	<b>DD #0 NN</b>	Derivato 4D=41-56: numero massimo di squilli per la suoneria intercomunicante. NN può essere di una o due cifre (NN=0...60)	NN=0
4.3.8	<b>DD #0 NN 4S</b>	Derivato 4D=41-56: numero di squilli per la suoneria intercomunicante su chiamata proveniente dal derivato 4S=41...56. NN può essere di una o due cifre (NN=0...60)	NN=0
4.3.8	<b>DD #0 NN 28</b>	Derivato 4D=41-56: numero di squilli per la suoneria su chiamata proveniente dall'impianto citofonico Due Fili Elvox.	NN=0
4.3.8	<b>DD #2 A CC</b>	Derivato 4D=41-56: programmazione del derivato come targa telefonica (A=1 attivato, A=0 disattivato) e definizione del codice DTMF (CC) per l'attivazione del primo relè della targa telefonica.	A=0 CC=11
4.3.9	<b>DD #9 N 4S</b>	Derivato 4D=41-56: indica quale suoneria usare per la chiamata intercomunicante proveniente dal derivato 4S=40,41...56. (N=0 ⇒ default, N=1 ⇒ prima suoneria alternativa, N=2 ⇒ seconda suoneria alternativa)	N=0
4.3.9	<b>DD #9 N 28</b>	Derivato 4D=41-56: indica quale suoneria usare per la chiamata proveniente dall'impianto citofonico DueFili Elvox (N=0 ring intercomunicante, N=1 prima suoneria alternativa, N=2 seconda suoneria alternativa, N=3 ring su richiamata, N=4 ring citofonica, ...)	N=4
4.3.10	<b>DD #3C NN...N</b>	Derivato 4D=41-56: programmazione di un numero nella rubrica personale all'indirizzo di rubrica C, cioè assegnato al codice breve 3C#. NN...N è il numero di telefono (## ⇒ pausa).	Vuota
4.3.11	<b>DD 90 2L...2L</b>	Derivato 4D=41-56: programmazione della sequenza di accesso alle linee esterne in ordine di priorità usata quando si digita lo 0 o quando è impostato l'impegno diretto. Si possono inserire da 1 a 3 linee esterne in sequenza (L=1 ⇒ linea 1, L=2 ⇒ linea 2, L=5 ⇒ linea GSM).	21 22 25
4.3.12	<b>DD 91 B</b>	Derivato 4D=41-56: blocco dell'autorizzazione alla programmazione generale del centralino (B=0 ⇒ programmazione permessa, B=1 ⇒ programmazione non permessa).	B=0



# Centralino telefonico Art. 35P4/EG, 35P8/EG, 35P8/2EG

Rif.	Codice	Descrizione	Valori base
4.3.13	<b>DD 92 B</b>	Derivato 4D=41-56: blocco dell'accettazione di una trasferta senza offerta di una chiamata esterna in caso il derivato sia occupato (B=0 non bloccata, B=1 ⇒ bloccata).	B=0
4.3.14	<b>DD 93 A</b>	Derivato 4D=41-56: abilitazione della suoneria in caso il derivato abbia impostata la deviazione di chiamata e riceve una chiamata di gruppo (A=0 ⇒ non abilitata, A=1 ⇒ abilitata)	A=1
4.3.15	<b>DD 94 B</b>	Derivato 4D=41-56: blocco della visualizzazione di qualsiasi messaggio CLI sul derivato (B=0 ⇒ non bloccata, B=1 ⇒ bloccata).	B=0
4.3.15	<b>DD 94 B 2L</b>	Derivato 4D=41-56: blocco della ricezione del CLI su chiamate dalla linea esterna L (L=1 ⇒ linea 1, L=2 ⇒ linea 2, L=5 ⇒ linea GSM) (B=0 ⇒ non bloccata, B=1 ⇒ bloccata).	B=0
4.3.16	<b>DD 95 B</b>	Derivato 4D=41-56: blocco dei servizi avanzati (B=0 ⇒ non bloccata, B=1 ⇒ bloccata). I servizi bloccati sono il cambio del servizio di lavoro, l'attivazione o disattivazione del servizio DISA e del servizio posto operatore e l'impostazione di deviazioni a chiamate esterne.	B=0
4.3.17	<b>DD 96 NN</b>	Derivato 4D=41-56: numero massimo di tentativi della segnalazione di sveglia. NN può essere di una o due cifre (NN=1..10)	N=1
4.3.18	<b>DD 97 N</b>	Derivato 4D=41-56: scelta dell'intervallo di riconoscimento del flash (durata tasto R) tra una serie di intervalli prestabiliti (N=0 ⇒ 50-160ms, N=1 ⇒ 80-200ms, N=2 ⇒ 80-400ms, N=3 ⇒ 80-800ms, N=4 ⇒ 180-300ms, N=5 ⇒ 280-400ms, N=6 ⇒ 380-500ms, N=7 ⇒ 480-600ms, N=8 ⇒ 580-700ms, N=9 ⇒ 680-800ms)	N=0
4.3.19	<b>DD 98 P TTT</b>	Derivato 4D=41-56: programmazione dei tempi di funzionamento del derivato. P indica il tempo da programmare e TTT è il valore di tempo da programmare (una due o tre cifre)	Vedi Rif.
4.3.20	<b>DD 99</b>	Ripristino valori di base per il derivato 4D=41-56	-

## Derivati speciali

Rif.	Codice	Descrizione	Valori base
4.4.1	<b>80 DD</b>	Derivato fax/modem (DD = 41...56 o 61...68) usato da tutte le linee esterne	Vuoto
4.4.1	<b>80 DD 2L</b>	Derivato fax/modem (DD=41-56 o 61-68) usato solo dalla linea esterna specificata (L=1 ⇒ linea 1, L=2 ⇒ linea 2, L=5 ⇒ linea GSM)	Vuoto
4.4.1	<b>80</b>	Rimuove da tutte le linee esterne il derivato fax/modem	-
4.4.2	<b>84 DD</b>	Derivato posto operatore (DD = 41...56 o 61...68) usato da tutte le linee esterne e per tutti i servizi di lavoro	Vuoto
4.4.2	<b>84 DD 2L</b>	Derivato posto operatore (DD=41-56 o 61-68) usato solo dalla linea esterna specificata (L=1 ⇒ linea 1, L=2 ⇒ linea 2, L=5 ⇒ linea GSM) per tutti i servizi di lavoro	Vuoto
4.4.2	<b>84 DD 2L S</b>	Derivato posto operatore (DD=41-56 o 61-68) usato solo dalla linea esterna specificata (L=1 ⇒ linea 1, L=2 ⇒ linea 2, L=5 ⇒ linea GSM) e per il servizio di lavoro specificato S (S=0 ⇒ giorno, S=1 ⇒ notte, S=2 ⇒ festivo).	Vuoto
4.4.2	<b>84</b>	Rimuove da tutte le linee esterne il derivato posto operatore	-





Linee esterne			
Rif.	Codice	Descrizione	Valori base
4.5.1	2L 0A	Linea esterna L (1,2,5): Attivazione della linea esterna come normale o privata: (A=0 ⇒ linea non attiva, A=1 ⇒ linea attiva, A=2 ⇒ linea attiva come privata)	A=1
4.5.2	2L 1A	Linea esterna L (1,2,5): programmazione rivelatore automatico di fax (A=0 ⇒ non attivo, A=1 ⇒ attivo)	A=1
4.5.3	2L 3A	Linea esterna L (1,2,5): modalità DISA in servizio giorno (A=0 ⇒ DISA non attiva, A=1 ⇒ DISA attiva sempre, A=2 ⇒ DISA attiva su chiamate conosciute, A=3 ⇒ Linea solo FAX)	A=0
4.5.4	2L 39 TTT	Linea esterna L (1,2,5): Tempo di intervento TTT della modalità DISA in servizio giorno (TTT=tempo di intervento della DISA in secondi con max=300s)	TTT=0
4.5.5	2L 4A	Linea esterna L (1,2,5): modalità DISA in servizio notte (A=0 ⇒ DISA non attiva, A=1 ⇒ DISA attiva sempre, A=2 ⇒ DISA attiva su chiamate conosciute, A=3 ⇒ Linea solo FAX)	A=0
4.5.6	2L 49 TTT	Linea esterna L (1,2,5): Tempo di intervento TTT della modalità DISA in servizio notte (TTT=tempo di intervento della DISA in secondi con max=300s)	TTT=0
4.5.7	2L 5A	Linea esterna L (1,2,5): modalità DISA in servizio festivo (A=0 ⇒ DISA non attiva, A=1 ⇒ DISA attiva sempre, A=2 ⇒ DISA attiva su chiamate conosciute, A=3 ⇒ Linea solo FAX)	A=0
4.5.8	2L 59 TTT	Linea esterna L (1,2,5): Tempo di intervento TTT della modalità DISA in servizio festivo (TTT=tempo di intervento della DISA in secondi con max=300s)	TTT=0
4.5.9	2L 8S A[B]	Linea esterna L (1,2,5): impostazione del messaggio di benvenuto durante il servizio S (S=0 ⇒ giorno, S=1 ⇒ notte, S=2 ⇒ festivo) composto da uno o due messaggi consecutivi (uno solo se B non viene digitato). A è il primo messaggio e B è il secondo (A/B=0-7 ⇒ usa uno degli otto messaggi registrati dall'utente, A=8 ⇒ messaggio di default, A=9 ⇒ messaggio di default con l'indicazione del numero di fax, A=# ⇒ collega l'ingresso dell'audio esterno).	A=9 B=non usato
4.5.10	2L 84 A[B]	Linea esterna L (1,2,5): impostazione della musica di attesa composta da uno o due messaggi consecutivi (uno solo se B non viene digitato). A è il primo messaggio e B è il secondo (A/B=0-7 ⇒ usa uno degli otto messaggi registrati dall'utente, A=8 ⇒ musica di default, A=9 ⇒ usa i toni di avviso, A=# ⇒ collega l'ingresso dell'audio esterno).	A=8 B=non usato
4.5.11	2L 90 A	Linea esterna L (1,2,5): durata del flash generato (A=0 ⇒ 100ms, A=1 ⇒ 270ms, A=2 ⇒ 600ms, A=3 ⇒ 900ms)	A=0
4.5.12	2L 91 abcdefgh	Linea esterna L (1,2,5): programmazione rivelatore di tono di linea associato alla linea L (a=tono libero per selezione rubrica, b=in conversazione, c=in postselezione DISA, d=in bridge, e=attesa selezione in DISA, f=in conferenza, g=in attesa, h=in autoselezione chiamata esterna)	00111111
4.5.13	2L 92 TTT	Linea esterna L (1,2,5): programmazione del tempo di intervento in secondi (TTT=000 – 300) della deviazione di chiamata quando viene attivata sulla linea esterna	0
4.5.14	2L 93 TTT	Linea esterna L (1,2,5): programmazione del tempo in secondi (TTT=10 – 300) di attesa di risposta dopo la selezione del numero di rubrica di una deviazione di chiamata esterna.	60
4.5.15	2L 94 B	Linea esterna L (1,2,5): blocco della programmazione da remoto (con risponditore automatico DISA attivo).	B=1
4.5.16	2L 95 B	Linea esterna L (1,2,5): blocco servizio DOSA (B=0 ⇒ nessun blocco, B=1 ⇒ DOSA bloccato)	B=0





# Centralino telefonico Art. 35P4/EG, 35P8/EG, 35P8/2EG

Rif.	Codice	Descrizione	Valori base
4.5.17	<b>2L 98 P TTT</b>	Linea esterna L (1,2,5): programmazione tempi di funzionamento. P indica il tempo da programmare e TTT è il valore di tempo da programmare (una, due o tre cifre)	vedi Rif.
4.5.18	<b>2L 99</b>	Ripristino valori di base per la linea L	-
4.5.19	<b>2L #1</b>	Attiva il FAX switch sulla linea esterna L (1,2). Imposta tutte le configurazioni necessarie per attivare la funzione FAX switch sulla linea.	-

## Orologio

Rif.	Codice	Descrizione	Valori base
4.6.1	<b>88 hhmmss</b>	Ora orologio: hh=ore (00-23), mm=minuti (00-59), ss=secondi (00-59).	Indef.
4.6.2	<b>89 sggmmaa</b>	Data orologio: s=giorno settimana (1=Lun, 2=Mar, ...7=Dom), gg=giorno del mese (01-31), mm=mese (01-12), aa=anno riferito al millennio 20aa (00-99).	Indef.

## Gruppi

Rif.	Codice	Descrizione	Valori base
4.7.1	<b>6G 4D...4D</b>	Gruppo G (6G=61,...,68): creazione di un gruppo di derivati contenente i derivati 4D...4D	Vuoti
4.7.2	<b>6G SE1...SEn</b>	Gruppo G (6G=61,...,68): creazione di una sequenza di chiamata composta dagli elementi SE1...SEn indicati. SEn è un elemento della sequenza ed è formato da 3 o 4 cifre. Per inserire un derivato o un gruppo: SDD. Per inserire un numero di rubrica: SRRR. (S=1 ⇒ salta se occupato, S=2 ⇒ salta se non risponde, S=0 ⇒ salta se occupato o non risponde) (DD=41...56 o 61...68) (RRR=300...399 o 30#...39#).	Vuoti
4.7.3	<b>6G 90 N</b>	Sequenza G (6G=61,...,68): se il gruppo è configurato come sequenza indica il numero di volte che la sequenza può essere ripetuta se non si ottiene risposta (N=0...9).	N=0
4.7.4	<b>6G 92 TTT</b>	Sequenza G (6G=61,...,68): tempo di mancata risposta per la sequenza G. TTT è il tempo in secondi e può essere di una, due o tre cifre (5s-300s).	T=25s
4.7.5	<b>6G 93 TTT</b>	Sequenza G (6G=61,...,68): tempo di ripetizione della sequenza. TTT è il tempo in secondi e può essere di una, due o tre cifre (0s-300s).	T=0s
4.7.6	<b>6G</b>	Gruppo G (6G=61,...,68): cancella tutti i componenti del gruppo	-
4.7.6	<b>6G 99</b>	Gruppo G (6G=61,...,68): cancella tutti i componenti del gruppo e riporta le configurazioni associate alla sequenza ai valori di base.	-

## Rubrica comune

Rif.	Codice	Descrizione	Valori base
4.8.1	<b>3CC NN...N</b>	Rubrica comune: programmazione di un numero nella rubrica all'indirizzo di rubrica CC, cioè assegnato al codice breve 3CC. NN...N è il numero di telefono (## ⇒ pausa).	Vuota
4.8.2	<b>83 CC 2L...2L</b>	Rubrica comune: programmazione della sequenza di accesso alle linee esterne in ordine di priorità per la selezione del numero di rubrica all'indice CC. Si possono inserire da 1 a 3 linee esterne in sequenza.	21 22 25
4.8.3	<b>83 #99</b>	Cancellazione di tutta la rubrica comune	-
4.8.4	<b>83 #4D</b>	Cancellazione di tutta la rubrica personale del derivato 4D (4D=40,41...56).	-

## Rubrica dei numeri conosciuti

Rif.	Codice	Descrizione	Valori base
4.9.1	<b>85 CC NN...N</b>	Rubrica dei numeri conosciuti: programmazione di un numero nella rubrica all'indice CC=00-19	Vuota
4.9.2	<b>85 CC</b>	Rubrica dei numeri conosciuti: cancellazione del numero all'indice CC==00-19	-
4.9.2	<b>85 99</b>	Rubrica dei numeri conosciuti: cancellazione di tutta la rubrica	-





Prefissi principali			
Rif.	Codice	Descrizione	Valori base
4.10.1	<b>81 #1 PP...P</b>	Programmazione del prefisso internazionale (massimo 4 cifre)	00
4.10.2	<b>81 #2 PP...P</b>	Programmazione del prefisso di gestore (massimo 4 cifre)	10
4.10.3	<b>81 #3 PP...P</b>	Programmazione del prefisso di telefonia mobile (massimo 4 cifre)	3
4.10.4	<b>81 #99</b>	Ripristino ai valori di base dei tre prefissi principali	-

Classi di abilitazione			
Rif.	Codice	Descrizione	Valori base
4.10.5	<b>81 C NN A PP...</b>	Classe di abilitazione C=1...8: inserimento di un prefisso abilitato (A=1) o disabilitato (A=0) nella riga NN=00-24 della tabella delle abilitazioni. Il prefisso PP...P è composto da un massimo di 8 cifre.	Vuoto
4.10.6	<b>81 C NN # 2L...</b>	Classe di abilitazione C=1...8: assegnazione delle linee esterne ad una regola della tabella dei prefissi abilitati o non abilitati. Quando si inserisce un prefisso nella tabella questo è di default associato a tutte le linee esterne. Si possono inserire da 1 a 3 linee esterne.	21 22 25
4.10.7	<b>81 C #1 B</b>	Classe di abilitazione C=1...8: limitazione delle chiamate tramite prefisso nazionale (B=0 ⇒ nessuna limitazione, B=1 ⇒ tutte bloccate, B=2 ⇒ limitate in base alla tabella dei prefissi)	B=0
4.10.7	<b>81 C #2 B</b>	Classe di abilitazione C=1...8: limitazione delle chiamate tramite prefisso internazionale (B=0 ⇒ nessuna limitazione, B=1 ⇒ tutte bloccate, B=2 ⇒ limitate in base alla tabella dei prefissi)	B=0
4.10.7	<b>81 C #3 B</b>	Classe di abilitazione C=1...8: limitazione delle chiamate tramite prefisso gestore (B=0 ⇒ nessuna limitazione, B=1 ⇒ tutte bloccate, B=2 ⇒ limitate in base alla tabella dei gestori)	B=0
4.10.7	<b>81 C #4 B</b>	Classe di abilitazione C=1...8: limitazione delle chiamate tramite prefisso mobile (B=0 ⇒ nessuna limitazione, B=1 ⇒ tutte bloccate, B=2 ⇒ limitate in base alla tabella dei prefissi)	B=0
4.10.8	<b>81 C NN</b>	Classe di abilitazione C=1...8: cancellazione della riga NN=00-24 della tabella delle abilitazioni	-
4.10.9	<b>81 C 99</b>	Classe di abilitazione C=1...8: ripristino dei valori di base per la classe di abilitazione C.	-
4.10.9	<b>81 99</b>	Ripristino i valori di base di tutte le classi di abilitazione	-

Qualificazione dei gestori			
Rif.	Codice	Descrizione	Valori base
4.11.1	<b>82 G #A PP...</b>	Gestore G=1...6: configurazione del gestore G. B indica se il gestore non è abilitato (A=0), se è del tutto abilitato (A=1), se è abilitato solo in base alla tabella ad esso associata (A=2) o se è abilitato solo in base alle stesse regole della classe di abilitazione del derivato che esegue la selezione (A=3). Il prefisso PP... (max 5 cifre) che identifica il gestore va inserito escludendo le prime cifre che corrispondono al prefisso principale dei gestori (che di default è 10).	Vuoto
4.11.2	<b>82 G 0N A PP...</b>	Gestore G=1...6: inserimento di un prefisso abilitato (A=1) o disabilitato (A=0) nella riga 0N=00-09 della tabella delle abilitazioni associata al gestore. Il prefisso PP...P è composto da un massimo di 8 cifre e non comprende il prefisso del gestore.	Vuoto
4.11.3	<b>82 G 0N</b>	Gestore G=1...6: cancellazione della riga 0N=00-09 della tabella delle abilitazioni del gestore	-
4.11.4	<b>82 G 99</b>	Gestore G=1...6: ripristino dei valori base per il gestore G	
4.11.4	<b>82 99</b>	Ripristino dei valori base per tutti i gestori.	





# Centralino telefonico Art. 35P4/EG, 35P8/EG, 35P8/2EG

Tabella black-list generale			
Rif.	Codice	Descrizione	Valori base
4.12.1	86 0N PP...P	Programmazione di un prefisso nella riga N=0...9 della tabella black-list generale (il prefisso PP...P è composto da al massimo 8 cifre).	Vuota
4.12.2	86 #N 2L...2L	Programmazione delle linee esterne a cui associare un prefisso della tabella black-list generale. N è l'indice della riga della tabella e 2L...2L sono le numerazioni delle linee esterne (una, due o tre digitate in sequenza con L=1 per la linea1, L=2 per la linea2 e L=5 per la linea GSM)	21 22 25
4.12.3	86 0N	Cancellazione della riga N=0...9 della tabella black list generale	-
4.12.4	86 99	Ripristino ai valori di base della tabella black-list generale	-

Tabella dei numeri di emergenza			
Rif.	Codice	Descrizione	Valori base
4.13.1	87 0N PP...P	Programmazione di un numero di emergenza nella riga N=0...9 della tabella dei numeri di emergenza. Il numero PP...P è composto da al massimo 8 cifre.	112 113 115 116 118
4.13.2	87 0N	Cancellazione della riga N=0...9 della tabella dei numeri di emergenza	-
4.13.3	87 99	Ripristino ai valori di base della tabella dei numeri di emergenza	-

Definizione dei servizi di lavoro (giorno/notte/festivo)			
Rif.	Codice	Descrizione	Valori base
4.14.1	91 NN S hhmm HHMM	Programmazione di una fascia oraria. NN=00-15 indica una tra le 16 fasce orarie programmabili. S indica il servizio di lavoro associato alla fascia oraria (S=0 ⇒ giorno, S=1 ⇒ notte, S=2 ⇒ festivo). hhmm indica l'ora e minuti di inizio della fascia oraria. HHMM indica l'ora e i minuti di fine fascia oraria.	Vuota
4.14.2	91 7N S	Programmazione del servizio di lavoro di un giorno della settimana N (N=0 ⇒ domenica, N=1 ⇒ lunedì, N=2 ⇒ martedì, ... N=6 ⇒ sabato). S è il servizio di lavoro associato al giorno della settimana (S=0 ⇒ giorno, S=1 ⇒ notte, S=2 ⇒ festivo, S=3 ⇒ segue le fasce orarie giornaliere).	0
4.14.3	91 99	Cancellazione di tutte le fasce orarie. In questa situazione si è sempre in servizio giorno.	-

Registrazione dei messaggi di benvenuto e musiche di attesa			
Rif.	Codice	Descrizione	Valori base
4.15.1	92 0N <msg>	Registrazione del messaggio N (N=0,...7). Dopo il bip inizia la registrazione. Per terminare la registrazione premere il tasto R. Per cancellare il messaggio registrato premere il tasto R prima del bip. La memoria disponibile per tutti i messaggi registrabili è di 399 secondi.	Vuoto
4.15.1	92 #0N <msg>	Registrazione del messaggio N (N=0,...7) dall'ingresso dell'audio esterno. Dopo il bip inizia la registrazione. Per terminare la registrazione premere il tasto R. Per cancellare il messaggio registrato premere il tasto R prima del bip. La memoria disponibile per tutti i messaggi registrabili è di 399 secondi.	Vuoto
4.15.1	92 * 0N	Ascolto del messaggio registrato N (N=0...7).	-
4.15.2	92 10 <msg>	Registrazione del messaggio per hot-line. Dopo il bip inizia la registrazione. Per terminare la registrazione premere il tasto R. Per cancellare il messaggio registrato premere il tasto R prima del bip. La memoria disponibile per tutti i messaggi registrabili è di 399 secondi.	Vuoto
4.15.2	92 #10 <msg>	Registrazione del messaggio per hot-line dall'ingresso dell'audio esterno. Dopo il bip inizia la registrazione. Per terminare la registrazione premere il tasto R. Per cancellare il messaggio registrato premere il tasto R prima del bip. La memoria disponibile per tutti i messaggi registrabili è di 399 secondi.	Vuoto
4.15.2	92 * 10	Ascolto del messaggio hot-line	-





Interfaccia citofonica due-fili			
Rif.	Codice	Descrizione	Valori base
4.16.1	<b>28 DD[...DD] #0 NNN</b>	Programmazione di un ID due-fili principale su uno o più derivati. NNN è l'ID con valori da 001 a 200.	0
4.16.2	<b>28 DD[...DD] #1 NNN</b>	Programmazione del primo ID secondario due-fili ad uno o più derivati. NNN è l'ID con valori da 001 a 200.	0
4.16.2	<b>28 DD[...DD] #2 NNN</b>	Programmazione del secondo ID secondario due-fili ad uno o più derivati. NNN è l'ID con valori da 001 a 200.	0
4.16.2	<b>28 DD[...DD] #3 NNN</b>	Programmazione del terzo ID secondario due-fili ad uno o più derivati. NNN è l'ID con valori da 001 a 200.	0
4.16.2	<b>28 DD[...DD] #4 NNN</b>	Programmazione del quarto ID secondario due-fili ad uno o più derivati. NNN è l'ID con valori da 001 a 200.	0
4.16.3	<b>28 DD[...DD] #5 NNN</b>	Programmazione del tasto funzione #. NNN=000 ⇒ autoaccensione a targa principale. NNN=001-200 ⇒ chiamata intercomunicante all'interno citofonico con ID indicato. NNN=201-215 ⇒ autoaccensione a targa specifica (ID=1-15). NNN=301-315 ⇒ serratura a targa specifica (ID=1-15). NNN=401-415 ⇒ funzione F1 a targa specifica (ID=1-15). NNN=501-515 ⇒ funzione F2 a targa specifica (ID=1-15). NNN=601-616 ⇒ comando attuatore 69RH con ID = 1-16. NNN=801-804 ⇒ chiamata a centralino di portineria con ID=1-4.	0
4.16.4	<b>28 S RR NNN#XXX</b>	Programmazione di un criterio di inoltro chiamata in servizio S (S=0 ⇒ servizio normale, S=1 ⇒ servizio notte, S=2 ⇒ servizio festivo) nella tabella alla riga RR=00-19: inoltro della chiamata citofonica destinata all'ID=NNN alla numerazione telefonica XXX (=3CC per un numero di rubrica comune all'indice CC=00-99, 4D per un derivato D=1-8, 40 per tutti i derivati, 6G per un gruppo G=1-8).	Vuoto
4.16.4	<b>28 S RR MMM#iNNN#XXX</b>	Programmazione di un criterio di inoltro chiamata in servizio S (S=0 ⇒ servizio normale, S=1 ⇒ servizio notte, S=2 ⇒ servizio festivo) nella tabella alla riga RR=00-19: inoltro della chiamata citofonica destinata all'ID=NNN avente mittente l'ID=MMM alla numerazione telefonica XXX (=3CC per un numero di rubrica comune all'indice CC=00-99, 4D per un derivato D=1-8, 40 per tutti i derivati, 6G per un gruppo G=1-8).	Vuoto
4.16.5	<b>28 4D[...4D] 80 A</b>	Imposta il funzionamento in modalità solo audio: A=0 ⇒ con video. A=1 ⇒ solo audio.	A=1
4.16.6	<b>28 81 A</b>	A=1: attende la risposta con un tono DTMF in caso di chiamata citofonica inoltrata ad un numero di rubrica all'interno di una chiamata in sequenza.	A=0
4.16.6	<b>28 82 A</b>	A=1: attende la risposta con un tono DTMF in caso di chiamata citofonica inoltrata ad un numero di rubrica.	A=0
4.16.6	<b>28 83 A</b>	A=1: terminazione delle chiamate cito-telefoniche in caso di apertura della serratura sulla targa chiamante.	A=0
4.16.7	<b>28 98 P TTT</b>	Programmazione dei tempi di funzionamento. P indica il tempo da programmare e TTT il valore.	-
4.16.8	<b>28 S 99</b>	Cancela la tabella di inoltro associata al servizio di lavoro S (S=0 ⇒ servizio normale, S=1 ⇒ servizio notte, S=2 ⇒ servizio festivo).	-
4.16.8	<b>28 99</b>	Cancela tutte le configurazioni dell'interfaccia citofonica due-fili	-





# Centralino telefonico Art. 35P4/EG, 35P8/EG, 35P8/2EG

Ingressi / Uscite			
Rif.	Codice	Descrizione	Valori base
4.17.1	<b>93 8 A</b>	Programmazione della funzione dell'uscita "REMOTE": A=0 ⇒ attiva ad ogni accesso dell'ingresso e dell'uscita dell'audio esterno; A=1 ⇒ attiva ad ogni accesso all'ingresso dell'audio esterno; A=2 ⇒ attiva ad ogni accesso all'uscita dell'audio esterno; A=3 ⇒ segnalazione del servizio di lavoro in uso; A=4 ⇒ segnalazione dello stato dell'ingresso INP.	0
4.17.2	<b>93 9 A</b>	Programmazione della modalità di funzionamento dell'ingresso INP: A=0 ⇒ interruttore; A=1 ⇒ pulsante a 2 stati; A=2 ⇒ pulsante a 3 stati; A=3 ⇒ pulsante a 4 stati; A=4 ⇒ pulsante a 5 stati; A=5 ⇒ pulsante a 6 stati; A=6 ⇒ pulsante a 7 stati; A=7 ⇒ pulsante a 8 stati;	0
4.17.3	<b>93 NN 1 A</b>	Programmazione dell'uscita OUT1 del modulo I/O esterno con ID=NN (NN=01-16): A=0 ⇒ modalità normale; A=1 ⇒ OUT1 segnala lo stato dell'ingresso INP1.	0
4.17.3	<b>93 NN 2 A</b>	Programmazione dell'uscita OUT2 del modulo I/O esterno con ID=NN (NN=01-16): A=0 ⇒ modalità normale; A=1 ⇒ OUT2 segnala lo stato dell'ingresso INP2.	0
4.17.3	<b>93 NN 3 A</b>	Programmazione della modalità di funzionamento dell'ingresso INP1 del modulo I/O esterno con ID=NN (NN=01-16): A=0 ⇒ interruttore; A=1 ⇒ pulsante a 2 stati; A=2 ⇒ pulsante a 3 stati; A=3 ⇒ pulsante a 4 stati; A=4 ⇒ pulsante a 5 stati; A=5 ⇒ pulsante a 6 stati; A=6 ⇒ pulsante a 7 stati; A=7 ⇒ pulsante a 8 stati; A=8 ⇒ ingresso variabile con tempo inferiore a 1 secondo; A=9 ⇒ ingresso variabile con tempo inferiore a 5 secondi.	0
4.17.3	<b>93 NN 4 A</b>	Programmazione della modalità di funzionamento dell'ingresso INP2 del modulo I/O esterno con ID=NN (NN=01-16): A=0 ⇒ interruttore; A=1 ⇒ pulsante a 2 stati; A=2 ⇒ pulsante a 3 stati; A=3 ⇒ pulsante a 4 stati; A=4 ⇒ pulsante a 5 stati; A=5 ⇒ pulsante a 6 stati; A=6 ⇒ pulsante a 7 stati; A=7 ⇒ pulsante a 8 stati; A=8 ⇒ ingresso variabile con tempo inferiore a 1 secondo; A=9 ⇒ ingresso variabile con tempo inferiore a 5 secondi.	0

## Numerazioni programmabili

Rif.	Codice	Descrizione	Valori base
4.18.1	<b>60N S 4D</b>	Associazione alla numerazione 60N (N=1-8) durante il servizio di lavoro S (0 ⇒ servizio normale, 1 ⇒ servizio notte, 2 ⇒ servizio festivo) della chiamata al derivato 4D (40,41-56).	0
4.18.1	<b>60N S 6G</b>	Associazione alla numerazione 60N (N=1-8) durante il servizio di lavoro S (0 ⇒ servizio normale, 1 ⇒ servizio notte, 2 ⇒ servizio festivo) della chiamata al gruppo o sequenza 6G (61-68).	0
4.18.1	<b>60N S 3CC</b>	Associazione alla numerazione 60N (N=1-8) durante il servizio di lavoro S (0 ⇒ servizio normale, 1 ⇒ servizio notte, 2 ⇒ servizio festivo) della chiamata al numero di rubrica comune 3CC (300-399).	0
4.18.1	<b>60N S 3C</b>	Associazione alla numerazione 60N (N=1-8) durante il servizio di lavoro S (0 ⇒ servizio normale, 1 ⇒ servizio notte, 2 ⇒ servizio festivo) della chiamata al numero di rubrica personale 3C# (C=0-9).	0







Parametri telefonici			
Rif.	Codice	Descrizione	Valori base
	<b>96 1 T</b>	Durata del tono DTMF utilizzata per le selezioni sulle linee esterne T=40-9999 ms	80ms
	<b>96 2 T</b>	Durata dell' intertono DTMF utilizzata per le selezioni sulle linee esterne T=40-9999 ms	100ms
	<b>96 3 T</b>	Durata della pausa utilizzata per le selezioni sulle linee esterne T=40-9999 ms	2000ms
	<b>96 4 T</b>	Durata del tono di FAX utilizzato per il riconoscimento delle chiamate FAX T=50-9999ms	500ms
	<b>96 5 T</b>	Durata della pausa tra un tono FAX e il successivo utilizzata per il riconoscimento delle chiamate FAX. T=0-9999ms. Utilizzare 0ms per velocizzare il riconoscimento della chiamata FAX. Altrimenti utilizzare il tempo standard di 3000ms.	0

## 4.1 Programmazione password principale (90 NNNN NNNN)

Per proteggere la programmazione è possibile modificare, se si vuole, la password principale con la seguente procedura:

1. Digitare **\*98PPPP** dove PPPP sono le 4 cifre della vecchia password.
2. Digitare **90 NNNN NNNN R** dove NNNN sono le 4 cifre della nuova password che deve essere digitata due volte affinché il sistema ne verifichi il contenuto: se sono diverse la richiesta di modifica viene rifiutata. La password deve essere sempre composta da 4 cifre.

Di default la password è 1234.

## 4.2 Programmazione password di accesso in DISA (95 NNNN NNNN)

Per proteggere le funzioni protette che si possono eseguire una volta entrati in modalità DISA (dopo la risposta automatica ad una chiamata esterna), è possibile modificare la password di accesso in DISA nel seguente modo:

1. Digitare **\*98PPPP** dove PPPP sono le 4 cifre della password principale.
2. Digitare **95 NNNN NNNN R** dove NNNN sono le 4 cifre della nuova password di accesso in DISA che deve essere digitata due volte affinché il sistema ne verifichi il contenuto: se sono diverse la richiesta di modifica viene rifiutata. La password deve essere sempre composta da 4 cifre.

Di default la password è 1421.

## 4.3 Programmazione dei derivati

### 4.3.1 Impegno immediato della linea esterna allo sgancio (4D 0A)

Per impostare uno o più derivati con l'accesso diretto alla prima linea esterna disponibile procedere come segue:

1. Digitare **\*98PPPP** dove PPPP sono le 4 cifre della password principale.
2. Digitare **4D** dove D è il numero del derivato da configurare 4D = 41, 42, ... 56. Per configurare più derivati allo stesso modo digitare in sequenza le numerazioni di tutti i derivati da configurare (4D 4D... 4D). Per configurare allo stesso modo tutti i derivati digitare solo 40.
3. Digitare **0A** dove A indica se l'accesso diretto è attivato (1) o disattivato (0):  
4D 00: l'impegno diretto della linea è disattivato  
4D 01: l'impegno diretto della linea è attivo e accede alla prima linea esterna disponibile.
4. Confermare la programmazione con il tasto **R**.

Per impostare uno o più derivati con l'accesso diretto ad una linea esterna specifica procedere come segue:

1. Digitare **\*98PPPP** dove PPPP sono le 4 cifre della password principale.
2. Digitare **4D** dove D è il numero del derivato da configurare 4D = 41, 42, ... 56. Per configurare più derivati allo stesso modo digitare in sequenza le numerazioni di tutti i derivati da configurare (4D 4D... 4D). Per configurare allo stesso modo tutti i derivati digitare solo 40.
3. Digitare **0A 2L** dove A indica se l'accesso diretto è attivato (1) o disattivato (0) e L è il numero della linea esterna da utilizzare (L=1 per la linea 1, L=2 per la linea 2 e L=5 per la linea GSM):  
4D 01 2L: l'impegno diretto della linea è attivo e accede solo alla linea L.
4. Confermare la programmazione con il tasto **R**.

Per verificare il valore della programmazione procedere come segue:

1. Digitare **\*98PPPP** dove PPPP sono le 4 cifre della password principale.
2. Digitare **4D 0\*** dove D è il numero del derivato da verificare 4D = 41, 42, ... 56.
3. Confermare con il tasto **R** e un messaggio darà il valore della programmazione.





## 4.3.2 Associazione di una classe di abilitazione (4D 1A [BC])

Per associare a uno o più derivati una classe di abilitazione precedentemente configurata da utilizzare sempre, per tutti i servizi di lavoro, procedere come segue:

1. Digitare **\*98PPPP** dove PPPP sono le 4 cifre della password principale.
2. Digitare **4D** dove D è il numero del derivato da configurare 4D = 41, 42, ... 56. Per configurare più derivati allo stesso modo digitare in sequenza le numerazioni di tutti i derivati da configurare (4D 4D... 4D). Per configurare allo stesso modo tutti i derivati digitare solo 40.
3. Digitare **1A** dove A è il numero della classe di abilitazione da associare al derivato (A=1,2...8).
4. Confermare la programmazione con il tasto **R**.

Per associare a uno o più derivati una classe di abilitazione precedentemente configurata per ogni servizio di lavoro, procedere come segue:

1. Digitare **\*98PPPP** dove PPPP sono le 4 cifre della password principale.
2. Digitare **4D** dove D è il numero del derivato da configurare 4D = 41, 42, ... 56. Per configurare più derivati allo stesso modo digitare in sequenza le numerazioni di tutti i derivati da configurare (4D 4D... 4D). Per configurare allo stesso modo tutti i derivati digitare solo 40.
3. Digitare **1ABC** dove A è il numero della classe di abilitazione da associare al derivato in servizio normale (A=1,2...8), B è la classe di abilitazione da usare in servizio notte (B=1,2...8) e C è la classe di abilitazione da usare in servizio festivo (C=1,2...8)..
4. Confermare la programmazione con il tasto **R**.

Per verificare il valore della programmazione procedere come segue:

1. Digitare **\*98PPPP** dove PPPP sono le 4 cifre della password principale.
2. Digitare **4D 1\*** dove D è il numero del derivato da verificare 4D = 41, 42, ... 56.
3. Confermare con il tasto **R** e un messaggio darà il valore della programmazione.

## 4.3.3 Blocco del servizio di inclusione (4D 2B)

Per impostare uno o più derivati in modo che non siano autorizzati ad eseguire l'inclusione su altri derivati o linee esterne procedere come segue:

1. Digitare **\*98PPPP** dove PPPP sono le 4 cifre della password principale.
2. Digitare **4D** dove D è il numero del derivato da configurare 4D = 41, 42, ... 56. Per configurare più derivati allo stesso modo digitare in sequenza le numerazioni di tutti i derivati da configurare (4D 4D... 4D). Per configurare allo stesso modo tutti i derivati digitare solo 40.
3. Digitare **2B** dove 2B ha i seguenti valori:  
20: il derivato è autorizzato all'inclusione (nessun blocco).  
21: il derivato non è autorizzato all'inclusione (bloccato).  
22: il derivato non è autorizzato all'inclusione su linee esterne (blocco parziale).
4. Confermare la programmazione con il tasto **R**.

Per verificare il valore della programmazione procedere come segue:

1. Digitare **\*98PPPP** dove PPPP sono le 4 cifre della password principale.
2. Digitare **4D 2\*** dove D è il numero del derivato da verificare 4D = 41, 42, ... 56.
3. Confermare con il tasto **R** e un messaggio darà il valore della programmazione.

## 4.3.4 Blocco del servizio di prenotazione (4D 3B)

Per impostare uno o più derivati in modo che non siano autorizzati ad eseguire la prenotazione di altri derivati o di linee esterne procedere come segue:

1. Digitare **\*98PPPP** dove PPPP sono le 4 cifre della password principale.
2. Digitare **4D** dove D è il numero del derivato da configurare 4D = 41, 42, ... 56. Per configurare più derivati allo stesso modo digitare in sequenza le numerazioni di tutti i derivati da configurare (4D 4D... 4D). Per configurare allo stesso modo tutti i derivati digitare solo 40.
3. Digitare **3B** dove 3B ha i seguenti valori:  
30: il derivato è autorizzato alla prenotazione (nessun blocco).  
31: il derivato non è autorizzato alla prenotazione (bloccato).  
32: il derivato non è autorizzato alla prenotazione delle linee esterne (blocco parziale).  
33: il derivato non è autorizzato alla prenotazione delle linee esterne e della linea citofonica.
4. Confermare la programmazione con il tasto **R**.

Per verificare il valore della programmazione procedere come segue:

1. Digitare **\*98PPPP** dove PPPP sono le 4 cifre della password principale.
2. Digitare **4D 3\*** dove D è il numero del derivato da verificare 4D = 41, 42, ... 56.
3. Confermare con il tasto **R** e un messaggio darà il valore della programmazione.





## 4.3.5 Esclusione dei toni di avviso (4D 6ABCD)

Per impostare uno o più derivati con l'esclusione dei toni di avviso che normalmente sono generati in fase di attesa, in inclusione o conferenza e in caso di chiamate esterne procedere come segue:

1. Digitare \*98PPPP dove PPPP sono le 4 cifre della password principale.
2. Digitare 4D dove D è il numero del derivato da configurare 4D = 41, 42, ... 56. Per configurare più derivati allo stesso modo digitare in sequenza le numerazioni di tutti i derivati da configurare (4D 4D... 4D). Per configurare allo stesso modo tutti i derivati digitare solo 40.
3. Digitare 6ABCD dove A=0/1 (tono di avviso chiamate esterne presente/escluso), B=0/1 (tono di avviso chiamate citofoniche presente/escluso), C=0/1 (tono di attesa presente/escluso), D=0/1 (tono di avviso inclusione o conferenza presente/escluso). I possibili valori di ABCD sono riassunti in tabella:

ABCD	Toni di avviso su chiamate esterne	Toni di avviso su chiamate citofoniche	Toni di avviso in fase di attesa	Toni di avviso in inclusione/conferenza
0000	Presenti	Presenti	Presenti	Presenti
0001	Presenti	Presenti	Presenti	Esclusi
0010	Presenti	Presenti	Esclusi	Presenti
0011	Presenti	Presenti	Esclusi	Esclusi
0100	Presenti	Esclusi	Presenti	Presenti
0101	Presenti	Esclusi	Presenti	Esclusi
0110	Presenti	Esclusi	Esclusi	Presenti
0111	Presenti	Esclusi	Esclusi	Esclusi
1000	Esclusi	Presenti	Presenti	Presenti
1001	Esclusi	Presenti	Presenti	Esclusi
1010	Esclusi	Presenti	Esclusi	Presenti
1011	Esclusi	Presenti	Esclusi	Esclusi
1100	Esclusi	Esclusi	Presenti	Presenti
1101	Esclusi	Esclusi	Presenti	Esclusi
1110	Esclusi	Esclusi	Esclusi	Presenti
1111	Esclusi	Esclusi	Esclusi	Esclusi

4. Confermare la programmazione con il tasto **R**.

Attenzione: l'abilitazione o il blocco del tono di avviso su chiamate esterne implica anche la programmazione del blocco della trasferta senza offerta su occupato. Ciò, quando viene chiamato un derivato per trasferire senza offerta una chiamata esterna e il derivato chiamato è occupato con il tono di avviso su chiamate esterne non attivo, il derivato che ha eseguito la trasferta riceverà immediatamente la chiamata di ritorno della linea esterna.

Per verificare il valore della programmazione procedere come segue:

1. Digitare \*98PPPP dove PPPP sono le 4 cifre della password principale.
2. Digitare 4D 6\* dove D è il numero del derivato da verificare 4D = 41, 42, ... 56.
3. Confermare con il tasto **R** e un messaggio darà il valore della programmazione.

## 4.3.6 Esclusione suoneria su chiamate esterne (4D 7B [2L])

Per impostare uno o più derivati con l'esclusione della suoneria in caso di chiamate su linee esterne o citofoniche procedere come segue:

1. Digitare \*98PPPP dove PPPP sono le 4 cifre della password principale.
2. Digitare 4D dove D è il numero del derivato da configurare 4D = 41, 42, ... 56. Per configurare più derivati allo stesso modo digitare in sequenza le numerazioni di tutti i derivati da configurare (4D 4D... 4D). Per configurare allo stesso modo tutti i derivati digitare solo 40.
3. Digitare 7B dove B ha i valori indicati in tabella per impostare l'esclusione relativa a tutte le linee esterne oppure digitare 7B 2L per impostare l'esclusione relativa solo alle chiamate dalla linea esterna L (L=1 per la linea 1, L=2 per la linea 2 e L=5 per la linea GSM) oppure digitare 7B 28 per impostare l'esclusione relativa solo alle chiamate citofoniche:





## Centralino telefonico Art. 35P4/EG, 35P8/EG, 35P8/2EG

B	Suoneria in servizio notte	Suoneria in servizio festivo	Suoneria in servizio giorno
0	Attiva	Attiva	Attiva
1	Esclusa	Attiva	Attiva
2	Attiva	Esclusa	Attiva
3	Esclusa	Esclusa	Attiva
4	Attiva	Attiva	Esclusa
5	Esclusa	Attiva	Esclusa
6	Attiva	Esclusa	Esclusa
7	Esclusa	Esclusa	Esclusa

4. Confermare la programmazione con il tasto **R**.

Per verificare il valore della programmazione procedere come segue:

1. Digitare \*98PPPP dove PPPP sono le 4 cifre della password principale.
2. Digitare 4D 7\* 2L dove D è il numero del derivato da verificare 4D = 41, 42, ... 56 e L è la linea esterna o citofonica (L=1 per la linea 1, L=2 per la linea 2, L=5 per la linea GSM e L=8 per la linea citofonica).
3. Confermare con il tasto R e un messaggio darà il valore della programmazione.

### 4.3.7 Limitazione all'uso delle linee esterne (4D 8B [2L])

Per impostare uno o più derivati in modo da limitarne l'uso delle linee esterne in ingresso e/o in uscita procedere come segue:

1. Digitare \*98PPPP dove PPPP sono le 4 cifre della password principale.
2. Digitare 4D dove D è il numero del derivato da configurare 4D = 41, 42, ... 56. Per configurare più derivati allo stesso modo digitare in sequenza le numerazioni di tutti i derivati da configurare (4D 4D... 4D). Per configurare allo stesso modo tutti i derivati digitare solo 40.
3. Digitare 8B dove B ha i valori indicati in tabella per impostare la limitazione relativa a tutte le linee esterne oppure digitare 8B 2L per impostare la limitazione relativa solo alla linea esterna L (L=1 per la linea 1, L=2 per la linea 2 e L=5 per la linea GSM) oppure digitare 8B 28 per impostare la limitazione relativa solo alla linea citofonica:

B	Uso della linea esterna in uscita	Ricezione chiamate dalla linea esterna
0	Permesso	Permesso sempre
1	Vietato	Permesso sempre
2	Vietato	Permesso solo su deviazione
3	Vietato	Vietato

4. Confermare la programmazione con il tasto **R**.

Per verificare il valore della programmazione procedere come segue:

1. Digitare \*98PPPP dove PPPP sono le 4 cifre della password principale.
2. Digitare 4D 8\* 2L dove D è il numero del derivato da verificare 4D = 41, 42, ... 56 e L è la linea esterna o citofonica (L=1 per la linea 1, L=2 per la linea 2, L=5 per la linea GSM e L=8 per la linea citofonica).
3. Confermare con il tasto R e un messaggio darà il valore della programmazione.

### 4.3.8 Numero di squilli su chiamata intercomunicante (4D #0 NN [4S])

E' possibile impostare uno specifico numero di squilli in caso di chiamata intercomunicante. In questo modo il derivato squillerà solo per il numero di volte programmato pur mantenendo la possibilità di rispondere come se squillasse normalmente.

1. Digitare \*98PPPP dove PPPP sono le 4 cifre della password principale.
2. Digitare 4D dove D è il numero del derivato da configurare 4D = 41, 42, ... 56. Per configurare più derivati allo stesso modo digitare in sequenza le numerazioni di tutti i derivati da configurare (4D 4D... 4D). Per configurare allo stesso modo tutti i derivati digitare solo 40.
3. Digitare #0 NN dove NN indica il massimo numero di squilli. NN può essere un valore da 0 a 60. Il valore 0 indica di non avere un numero massimo di squilli e il derivato suonerà per tutta la durata della chiamata.
4. Confermare la programmazione con il tasto **R**.

Per verificare il valore della programmazione procedere come segue:

1. Digitare \*98PPPP dove PPPP sono le 4 cifre della password principale.
2. Digitare 4D #0\* dove D è il numero del derivato da verificare 4D = 41, 42, ... 56.
3. Confermare con il tasto R e un messaggio darà il valore della programmazione.





E' inoltre possibile impostare uno specifico numero di squilli in caso di chiamata intercomunicante proveniente da uno specifico derivato. In questo modo il derivato squillerà solo per il numero di volte programmato per le chiamate ricevute da uno specifico derivato, pur mantenendo la possibilità di rispondere come se squillasse normalmente.

1. Digitare **\*98PPPP** dove PPPP sono le 4 cifre della password principale.
2. Digitare **4D** dove D è il numero del derivato da configurare 4D = 41, 42, ... 56. Per configurare più derivati allo stesso modo digitare in sequenza le numerazioni di tutti i derivati da configurare (4D 4D... 4D). Per configurare allo stesso modo tutti i derivati digitare solo 40.
3. Digitare **#0 NN 4S** dove NN indica il numero di squilli e 4S indica il derivato dal quale si riceve la chiamata che avrà il numero di squilli indicato. NN può essere un valore da 0 a 60. Il valore 0 indica di non avere un numero massimo di squilli e il derivato suonerà per tutta la durata della chiamata.
4. Confermare la programmazione con il tasto **R**.

Per verificare il valore della programmazione procedere come segue:

1. Digitare **\*98PPPP** dove PPPP sono le 4 cifre della password principale.
2. Digitare **4D #0\* 4S** dove D è il numero del derivato da verificare 4D = 41, 42, ... 56 e S è il derivato da cui si riceve la chiamata con il numero di squilli di cui si vuole leggere il valore 4S = 41, 42, ... 56.
3. Confermare con il tasto R e un messaggio darà il valore della programmazione.

### 4.3.9 Tipo di suoneria intercomunicante (4D #9 N 4D)

Per le chiamate provenienti da uno specifico derivato è possibile scegliere una suoneria (in realtà cambiano solo i tempi della suoneria) diversa da quella standard:

1. Digitare **\*98PPPP** dove PPPP sono le 4 cifre della password principale.
2. Digitare **4D** dove D è il numero del derivato da configurare 4D = 41, 42, ... 56. Per configurare più derivati allo stesso modo digitare in sequenza le numerazioni di tutti i derivati da configurare (4D 4D... 4D). Per configurare allo stesso modo tutti i derivati digitare solo 40.
3. Digitare **#9N 4D** dove N indica il tipo di suoneria da utilizzare quando si riceve una chiamata dal derivato 4D=41...56. N può assumere i valori mostrati in tabella in cui sono anche indicati i tempi delle suonerie preimpostate. Digitare **#9N 40** per impostare la nuova suoneria per le chiamate da qualsiasi derivato.

N	Suoneria	Tempi suoneria
0	Default	RING-400ms, PAUSA-200ms, RING-400ms, PAUSA-4000ms
1	Suoneria alternativa 1	RING-600ms, PAUSA-200ms, RING-200ms, PAUSA-4000ms
2	Suoneria alternativa 2	RING-600ms, PAUSA-200ms, RING-400ms, PAUSA-200ms, RING-200ms, PAUSA-3400ms
3	Suoneria di richiamata	RING-200ms, PAUSA-200ms, RING-200ms, PAUSA-4400ms
4	Chiamata da citofono	RING-400ms, PAUSA-200ms, RING-400ms, PAUSA-200ms, RING-400ms, PAUSA-1400ms
5	Chiamata da GSM	RING-600ms, PAUSA-100ms, RING-100ms, PAUSA-100ms, RING-100ms, PAUSA-4000ms
6	Segnale di sveglia	RING-200ms, PAUSA-200ms, RING-200ms, PAUSA-200ms, RING-200ms, PAUSA-400ms
7	Chiamata da DISA	RING-600ms, PAUSA-200ms, RING-200ms, PAUSA-4000ms

4. Confermare la programmazione con il tasto **R**.

Per verificare il valore della programmazione procedere come segue:

1. Digitare **\*98PPPP** dove PPPP sono le 4 cifre della password principale.
2. Digitare **4D #9\*** oppure **4D #9\* 4S** dove D è il numero del derivato da verificare 4D = 41, 42, ... 56 e S è il numero del derivato associato alla suoneria 4S = 41, 42, ... 56.
3. Confermare con il tasto R e un messaggio darà il valore della programmazione.

### 4.3.10 Programmazione dei numeri brevi della rubrica personale (4D #3C <num>)

Per programmare un numero di telefono associato ad un codice breve della rubrica personale di uno o più derivato procedere come segue:

1. Digitare **\*98PPPP** dove PPPP sono le 4 cifre della password principale.
2. Digitare **4D** dove D è il numero del derivato da configurare 4D = 41, 42, ... 56. Per configurare più derivati allo stesso modo digitare in sequenza le numerazioni di tutti i derivati da configurare (4D 4D... 4D). Per configurare allo stesso modo tutti i derivati digitare solo 40.
3. Digitare **#3C** dove C è l'indice della rubrica personale in cui programmare il numero che sarà associato al codice breve 3C# (C = 0 - 9).





## Centralino telefonico Art. 35P4/EG, 35P8/EG, 35P8/2EG

4. Digitare il numero di telefono. Per inserire una pausa digitare velocemente ## (due volte # entro 1 secondo). Per programmare un **numero di telefono** formato solo da un asterisco è necessario inserire l'asterisco seguito da una pausa (#3C \*##). L'accesso alle linee esterne usato sarà quello impostato per il derivato.

5. Confermare la programmazione con il tasto **R**.

Per verificare il valore della programmazione procedere come segue:

1. Digitare \*98PPPP dove PPPP sono le 4 cifre della password principale.
2. Digitare 4D #3C\* dove D è il numero del derivato da verificare 4D = 41, 42, ... 56 e C è l'indice della rubrica personale.
3. Confermare con il tasto **R** e un messaggio darà il valore della programmazione.

### 4.3.11 Sequenza di accesso alle linee esterne in ordine di priorità (4D 90 2L...2L)

Per impostare la priorità e le linee esterne a cui tentare l'accesso quando si accede alle linee esterne cercando la prima linea disponibile (quando si digita lo 0 o in caso di impegno diretto):

1. Digitare \*98PPPP dove PPPP sono le 4 cifre della password principale.
2. Digitare **4D** dove D è il numero del derivato da configurare 4D = 41, 42, ... 56. Per configurare più derivati allo stesso modo digitare in sequenza le numerazioni di tutti i derivati da configurare (4D 4D... 4D). Per configurare allo stesso modo tutti i derivati digitare solo 40.
3. Digitare **90 2L...2L** dove 2L...2L sono le numerazioni delle linee esterne da utilizzare in ordine di priorità (L=1 per la linea 1, L=2 per la linea 2 e L=5 per la linea GSM). Si possono inserire una, due o tre linee esterne in sequenza e solo le linee inserite saranno considerate quando si accederà alle linee esterne usando la prima linea disponibile.
4. Confermare la programmazione con il tasto **R**.

Per verificare il valore della programmazione procedere come segue:

1. Digitare \*98PPPP dove PPPP sono le 4 cifre della password principale.
2. Digitare 4D 90\* dove D è il numero del derivato da verificare 4D = 41, 42, ... 56.
3. Confermare con il tasto **R** e un messaggio darà il valore della programmazione indicando in sequenza i numeri delle linee.

### 4.3.12 Blocco alla programmazione (4D 91B)

E' possibile vietare la possibilità di programmare il centralino da uno o più derivati:

1. Digitare \*98PPPP dove PPPP sono le 4 cifre della password principale.
2. Digitare **4D** dove D è il numero del derivato da configurare 4D = 41, 42, ... 56. Per configurare più derivati allo stesso modo digitare in sequenza le numerazioni di tutti i derivati da configurare (4D 4D... 4D). Per configurare allo stesso modo tutti i derivati digitare solo 40.
3. Digitare **91B** dove B indica se la programmazione è bloccata (1) o abilitata (0).
4. Confermare la programmazione con il tasto **R**.

Per verificare il valore della programmazione procedere come segue:

1. Digitare \*98PPPP dove PPPP sono le 4 cifre della password principale.
2. Digitare 4D 91\* dove D è il numero del derivato da verificare 4D = 41, 42, ... 56.
3. Confermare con il tasto **R** e un messaggio darà il valore della programmazione.

### 4.3.13 Blocco dell'accettazione di una trasferta senza offerta di una chiamata estena (4D 92B)

E' possibile vietare la possibilità di trasferire senza offerta una chiamata esterna su un derivato già impegnato in altra conversazione se su questo è impostato il blocco in oggetto.

1. Digitare \*98PPPP dove PPPP sono le 4 cifre della password principale.
2. Digitare **4D** dove D è il numero del derivato da configurare 4D = 41, 42, ... 56. Per configurare più derivati allo stesso modo digitare in sequenza le numerazioni di tutti i derivati da configurare (4D 4D... 4D). Per configurare allo stesso modo tutti i derivati digitare solo 40.
3. Digitare **92B** dove B indica se l'accettazione della trasferta è bloccata (1) o abilitata (0).
4. Confermare la programmazione con il tasto **R**.

Per verificare il valore della programmazione procedere come segue:

1. Digitare \*98PPPP dove PPPP sono le 4 cifre della password principale.
2. Digitare 4D 92\* dove D è il numero del derivato da verificare 4D = 41, 42, ... 56.
3. Confermare con il tasto **R** e un messaggio darà il valore della programmazione.

### 4.3.14 Esclusione suoneria su chiamata di gruppo con deviazione impostata (4D 93B)

E' possibile escludere la suoneria su una chiamata di gruppo nel caso il derivato abbia impostata la deviazione delle chiamate:

1. Digitare \*98PPPP dove PPPP sono le 4 cifre della password principale.
2. Digitare **4D** dove D è il numero del derivato da configurare 4D = 41, 42, ... 56. Per configurare più derivati allo stesso modo digitare in sequenza le numerazioni di tutti i derivati da configurare (4D 4D... 4D). Per configurare allo stesso modo tutti i derivati digitare solo 40.





3. Digitare **93B** dove B indica se la suoneria è esclusa (1) o attiva (0).
4. Confermare la programmazione con il tasto **R**.

Per verificare il valore della programmazione procedere come segue:

1. Digitare \*98PPPP dove PPPP sono le 4 cifre della password principale.
2. Digitare 4D 93\* dove D è il numero del derivato da verificare 4D = 41, 42, ... 56.
3. Confermare con il tasto **R** e un messaggio darà il valore della programmazione.

#### 4.3.15 Blocco dell'invio del riconoscimento del chiamante CLI sul derivato (4D 94B [2L])

E' possibile bloccare l'invio dell'identificazione del chiamante sul derivato nel seguente modo:

1. Digitare \*98PPPP dove PPPP sono le 4 cifre della password principale.
2. Digitare **4D** dove D è il numero del derivato da configurare 4D = 41, 42, ... 56. Per configurare più derivati allo stesso modo, digitare in sequenza le numerazioni di tutti i derivati da configurare (4D 4D... 4D). Per configurare allo stesso modo tutti i derivati digitare solo 40.
3. Digitare **94B** dove B indica se il CLI è bloccato (1) o inviato (0) sul derivato.
4. Confermare la programmazione con il tasto **R**.

Per verificare il valore della programmazione procedere come segue:

1. Digitare \*98PPPP dove PPPP sono le 4 cifre della password principale.
2. Digitare 4D 94\* dove D è il numero del derivato da verificare 4D = 41, 42, ... 56.
3. Confermare con il tasto **R** e un messaggio darà il valore della programmazione.

E' possibile inoltre bloccare l'invio dell'identificativo del chiamante in corrispondenza di una chiamata in arrivo da una linea esterna specifica:

1. Digitare \*98PPPP dove PPPP sono le 4 cifre della password principale.
2. Digitare **4D** dove D è il numero del derivato da configurare 4D = 41, 42, ... 56. Per configurare più derivati allo stesso modo, digitare in sequenza le numerazioni di tutti i derivati da configurare (4D 4D... 4D). Per configurare allo stesso modo tutti i derivati digitare solo 40.
3. Digitare **94B 2L** dove B indica se la funzione di posto operatore è bloccata (1) o permessa (0) per le chiamate dalla linea L (L=1 per la linea 1, L=2 per la linea 2 e L=5 per la linea GSM).
4. Confermare la programmazione con il tasto **R**.

Per verificare il valore della programmazione procedere come segue:

1. Digitare \*98PPPP dove PPPP sono le 4 cifre della password principale.
2. Digitare 4D 94\* 2L dove D è il numero del derivato da verificare 4D = 41, 42, ... 56 e L è la linea interessata (L=1 per la linea 1, L=2 per la linea 2 e L=5 per la linea GSM).
3. Confermare con il tasto **R** e un messaggio darà il valore della programmazione.

#### 4.3.16 Blocco dei servizi sul derivato (4D 95B)

E' possibile bloccare i seguenti servizi avanzati su un derivato:

- Cambio manuale del servizio di lavoro (codici 88x)
- Attivazione o disattivazione del servizio DISA (codici 89x)
- Impostazioni di deviazioni a chiamate esterne
- Abilitazione al servizio bridge

Per impostare il blocco dei servizi avanzati:

1. Digitare \*98PPPP dove PPPP sono le 4 cifre della password principale.
2. Digitare **4D** dove D è il numero del derivato da configurare 4D = 41, 42, ... 56. Per configurare più derivati allo stesso modo, digitare in sequenza le numerazioni di tutti i derivati da configurare (4D 4D... 4D). Per configurare allo stesso modo tutti i derivati digitare solo 40.
3. Digitare **95B** dove B indica se il derivato è bloccato (1) o abilitato (0).
4. Confermare la programmazione con il tasto **R**.

Per verificare il valore della programmazione procedere come segue:

1. Digitare \*98PPPP dove PPPP sono le 4 cifre della password principale.
2. Digitare 4D 95\* dove D è il numero del derivato da verificare 4D = 41, 42, ... 56.
3. Confermare con il tasto **R** e un messaggio darà il valore della programmazione.

#### 4.3.17 Numero di tentativi per la segnalazione di sveglia (4D 96 NN)

E' possibile indicare un numero di tentativi per il servizio sveglia: se la segnalazione della sveglia non viene interrotta questa risuonerà altre volte in base al numero di tentativi impostato.

1. Digitare \*98PPPP dove PPPP sono le 4 cifre della password principale.
2. Digitare **4D** dove D è il numero del derivato da configurare 4D = 41, 42, ... 56. Per configurare più derivati allo stesso modo digitare in sequenza le numerazioni di tutti i derivati da configurare (4D 4D... 4D). Per configurare allo stesso modo tutti i derivati digitare solo 40.





## Centralino telefonico Art. 35P4/EG, 35P8/EG, 35P8/2EG

3. Digitare **96 NN** dove NN indica il numero di tentativi. NN può essere un valore da 1 a 10. Il valore 1 indica che la sveglia viene segnalata solo una volta e non ci saranno altri tentativi.

4. Confermare la programmazione con il tasto **R**.

Per verificare il valore della programmazione procedere come segue:

1. Digitare \*98PPPP dove PPPP sono le 4 cifre della password principale.
2. Digitare 4D 96\* dove D è il numero del derivato da verificare 4D = 41, 42, ... 56.
3. Confermare con il tasto **R** e un messaggio darà il valore della programmazione.

### 4.3.18 Riconoscimento del tasto R di flash (4D 97 N)

E' possibile indicare un intervallo per il riconoscimento del tasto **R** (flash) generato dal dispositivo collegato come derivato del centralino. L'intervallo va scelto tra una serie di intervalli preimpostati:

1. Digitare \*98PPPP dove PPPP sono le 4 cifre della password principale.
2. Digitare **4D** dove D è il numero del derivato da configurare 4D = 41, 42, ... 56. Per configurare più derivati allo stesso modo digitare in sequenza le numerazioni di tutti i derivati da configurare (4D 4D... 4D). Per configurare allo stesso modo tutti i derivati digitare solo 40.
3. Digitare **97 N** dove N indica quale intervallo usare tra quelli indicati in tabella.

N	Intervallo di riconoscimento flash
0	50ms – 160ms
1	80ms – 200ms
2	80ms – 400ms
3	80ms – 800ms
4	180ms – 300ms
5	280ms – 400ms
6	380ms – 500ms
7	480ms – 600ms
8	580ms – 700ms
9	680ms – 800ms

4. Confermare la programmazione con il tasto **R**.

Per verificare il valore della programmazione procedere come segue:

1. Digitare \*98PPPP dove PPPP sono le 4 cifre della password principale.
2. Digitare 4D 97\* dove D è il numero del derivato da verificare 4D = 41, 42, ... 56.
3. Confermare con il tasto **R** e un messaggio darà il valore della programmazione.

### 4.3.19 Programmazione dei tempi di funzionamento (4D 98 P xxx)

Per programmare i tempi associati al derivato d procedere come segue:

1. Digitare \*98PPPP dove PPPP sono le 4 cifre della password principale.
2. Digitare **4D** dove D è il numero del derivato da configurare 4D = 41, 42, ... 56. Per configurare più derivati allo stesso modo digitare in sequenza le numerazioni di tutti i derivati da configurare (4D 4D... 4D). Per configurare allo stesso modo tutti i derivati digitare solo 40.
3. Digitare **98 P xxx** dove P indica il tempo da programmare tra quelli indicati in tabella e xxx è il valore del tempo in secondi.







Codice P xxx	Funzione	Parametro	Valore base
<b>1 xxx</b>	Tempo di attesa selezione	xxx = tempo in secondi di attesa della selezione dopo lo sgancio (2s - 300s).	10
<b>2 xxx</b>	Tempo massimo suoneria	xxx = tempo in secondi che indica la durata massima della suoneria di un derivato chiamato con chiamata intercomunicante. Trascorso il tempo non è più possibile rispondere (5s - 300s).	60
<b>3 xxx</b>	Tempo attesa selezione su linea esterna	xxx = tempo in secondi di attesa della selezione dopo l'accesso ad una linea esterna (2s - 300s)	20
<b>4 xxx</b>	Tempo svincolo per richiamata da attesa	xxx = tempo in secondi dopo il quale un derivato non tenta più di richiamare il derivato che lo ha messo in attesa (0s - 300s)	120
<b>5 xxx</b>	Tempo svincolo per mancata risposta da attesa	xxx = tempo in secondi dopo il quale un derivato termina la richiamata al derivato che lo ha messo in attesa perché questo non risponde (5s - 300s).	30
<b>6 xxx</b>	Tempo svincolo per mancata risposta su prenotazione	xxx = tempo in secondi dopo il quale un derivato termina la richiamata al derivato che ha prenotato perché questo non risponde (5s - 300s).	30
<b>7 xxx</b>	Tempo di segnalazione occupato	xxx = tempo in secondi che indica la durata della segnalazione di occupato (0s - 300s).	10
<b>8 xxx</b>	Tempo squilli della sveglia	xxx = tempo in secondi della durata degli squilli del segnale di sveglia (per ogni tentativo) (5s - 300s)	20
<b>9 xxx</b>	Tempo tra un tentativo e l'altro della sveglia	xxx = tempo in secondi tra una segnalazione sveglia non interrotta e il tentativo successivo (0s - 300s)	60
<b>0 xxx</b>	Tempo di non risposta per deviazione a tempo	xxx = tempo in secondi utilizzato per il servizio di deviazione a tempo (5s - 300s)	30
<b># xxx</b>	Tempo intervento hot-line	xxx = tempo in secondi, di attesa prima di iniziare la chiamata automatica del servizio hot-line (2s-300s)	10

4. Confermare la programmazione con il tasto **R**.

Per verificare il valore della programmazione procedere come segue:

1. Digitare \*98PPPP dove PPPP sono le 4 cifre della password principale.
2. Digitare 4D 98 P\* dove D è il numero del derivato da verificare 4D = 41, 42, ... 56 e P indica quale valore di tempo si vuole leggere.
3. Confermare con il tasto **R** e un messaggio darà il valore della programmazione.

#### 4.3.20 Ripristino delle configurazioni di fabbrica (4D 99)

Per ripristinare ai valori base le configurazioni (tutte quelle indicate nel paragrafo 0) di uno o più derivati procedere come segue:

1. Digitare \*98PPPP dove PPPP sono le 4 cifre della password principale.
2. Digitare 4D dove D è il numero del derivato da configurare 4D = 41, 42, ... 56. Per configurare più derivati allo stesso modo digitare in sequenza le numerazioni di tutti i derivati da configurare (4D 4D... 4D). Per configurare allo stesso modo tutti i derivati digitare solo 40.
3. Digitare 99.
4. Confermare la programmazione con il tasto **R**.

## 4.4 Derivati speciali

### 4.4.1 Programmazione del derivato fax/modem (80 DD [2L])

E' possibile indicare un derivato fax/modem che sarà destinatario delle chiamate esterne provenienti da un fax in base alle programmazione della modalità DISA delle linee esterne. Un derivato definito come fax/modem su una linea esterna attiva non suona in corrispondenza di una chiamata generale.

Per indicare un fax comune a tutte le linee esterne:

1. Digitare \*98PPPP dove PPPP sono le 4 cifre della password principale.
2. Digitare 80 DD dove DD è il numero del derivato o del gruppo su cui si trova il fax (DD=41,42,...,56,61,62,...,68).
3. Confermare la programmazione con il tasto **R**.

Per indicare un fax associato ad una sola linea esterna:

1. Digitare \*98PPPP dove PPPP sono le 4 cifre della password principale.
2. Digitare 80 DD 2L dove DD è il numero del derivato o del gruppo su cui si trova il fax (DD=41,42,...,56,61,62,...,68) e L è il numero della linea esterna a cui associare il fax (L=1 per la linea 1, L=2 per la linea 2 e L=5 per la linea GSM).





# Centralino telefonico Art. 35P4/EG, 35P8/EG, 35P8/2EG

3. Confermare la programmazione con il tasto **R**.

Per cancellare la programmazione del derivato fax/modem su tutte le linee esterne:

1. Digitare **\*98PPPP** dove PPPP sono le 4 cifre della password principale.

2. Digitare **80**.

3. Confermare la programmazione con il tasto **R**.

Per verificare il valore della programmazione procedere come segue:

1. Digitare **\*98PPPP** dove PPPP sono le 4 cifre della password principale.

2. Digitare **80 \*** per richiedere il derivato fax/modem comune a tutte le linee oppure **80 \* 2L** per richiedere il derivato fax/modem associato alla linea L (L=1 per la linea 1, L=2 per la linea 2 e L=5 per la linea GSM).

3. Confermare con il tasto **R** e un messaggio darà il valore della programmazione.

## 4.4.2 Programmazione del derivato posto operatore (84 DD [2L [S]])

Per ogni linea esterna è possibile definire un derivato o un gruppo di derivati come posto operatore. La funzione di posto operatore va poi attivata da uno dei derivati definiti come posto operatore.

Per indicare un posto operatore comune a tutte le linee esterne:

1. Digitare **\*98PPPP** dove PPPP sono le 4 cifre della password principale.

2. Digitare **84 DD** dove DD è il numero del derivato o del gruppo da usare come posto operatore (DD=41,42,...,56,61,62,...,68).

3. Confermare la programmazione con il tasto **R**.

Per indicare un posto operatore associato ad una sola linea esterna:

1. Digitare **\*98PPPP** dove PPPP sono le 4 cifre della password principale.

2. Digitare **84 DD 2L** dove DD è il numero del derivato o del gruppo da usare come posto operatore (DD=41,42,...,56,61,62,...,68) e L è il numero della linea esterna a cui associarlo (L=1 per la linea 1, L=2 per la linea 2 e L=5 per la linea GSM).

3. Confermare la programmazione con il tasto **R**.

Per indicare un posto operatore associato ad una sola linea esterna ed ad uno specifico servizio di lavoro:

1. Digitare **\*98PPPP** dove PPPP sono le 4 cifre della password principale.

2. Digitare **84 DD 2L S** dove DD è il numero del derivato o del gruppo da usare come posto operatore (DD=41,42,...,56,61,62,...,68), L è il numero della linea esterna a cui associarlo (L=1 per la linea 1, L=2 per la linea 2 e L=5 per la linea GSM) e S è il servizio di lavoro (S== ⇒ servizio normale, S=1 ⇒ servizio notte, S=2 ⇒ servizio festivo).

3. Confermare la programmazione con il tasto **R**.

Per cancellare la programmazione del posto operatore su tutte le linee esterne:

1. Digitare **\*98PPPP** dove PPPP sono le 4 cifre della password principale.

2. Digitare **84**.

3. Confermare la programmazione con il tasto **R**.

Per verificare il valore della programmazione procedere come segue:

1. Digitare **\*98PPPP** dove PPPP sono le 4 cifre della password principale.

2. Digitare **84 \*** per richiedere il derivato posto operatore comune a tutte le linee oppure **84 \* 2L** per richiedere il derivato posto operatore associato alla linea L (L=1 per la linea 1, L=2 per la linea 2 e L=5 per la linea GSM) oppure **84 \* 2LS** per richiedere il derivato posto operatore associato alla linea L e al servizio di lavoro S (S== ⇒ normale, S=1 ⇒ notte, S=2 ⇒ festivo).

3. Confermare con il tasto **R** e un messaggio darà il valore della programmazione.

## 4.5 Programmazioni linee esterne

### 4.5.1 Attivazione della linea come normale o privata (2L 0A)

Per disattivare o attivare la linea esterna procedere come segue:

1. Digitare **\*98PPPP** dove PPPP sono le 4 cifre della password principale.

2. Digitare **2L** dove L è il numero della linea esterna da configurare 2L=21,22,25 (L=1 per la linea 1, L=2 per la linea 2 e L=5 per la linea GSM). Per configurare più linee allo stesso modo, digitare in sequenza le numerazioni delle linee (2L...2L). Per configurare allo stesso modo tutte le linee digitare solo 20.

3. Digitare **0A** dove A indica se la linea è disattivata (0), attivata (1) o attivata come privata (2):

2L 00: linea L disattivata.

2L 01: linea L attivata.

2L 02: linea L attivata come linea privata.

4. Confermare la programmazione con il tasto **R**.

Per verificare il valore della programmazione procedere come segue:

1. Digitare **\*98PPPP** dove PPPP sono le 4 cifre della password principale.

2. Digitare **2L 0\*** dove L è il numero della linea di cui richiedere la programmazione (L=1 per la linea 1, L=2 per la linea 2 e L=5 per la linea GSM).

3. Confermare con il tasto **R** e un messaggio darà il valore della programmazione.





## 4.5.2 Attivazione del rivelatore automatico di FAX (2L 1A)

Se la modalità DISA è attiva ed è stato configurato un derivato fax, è possibile attivare o disattivare il riconoscimento automatico di fax che permette di riconoscere se la chiamata proviene da un fax dopo la risposta automatica in modalità DISA. Se un fax viene riconosciuto la chiamata esterna viene inoltrata al derivato configurato come fax.

1. Digitare **\*98PPPP** dove PPPP sono le 4 cifre della password principale.
2. Digitare **2L** dove L è il numero della linea esterna da configurare 2L=21,22,25 (L=1 per la linea 1, L=2 per la linea 2 e L=5 per la linea GSM). Per configurare più linee allo stesso modo, digitare in sequenza le numerazioni delle linee (2L...2L). Per configurare allo stesso modo tutte le linee digitare solo 20.
3. Digitare **1A** dove A indica se il rivelatore di fax è attivo in DISA (1), attivo in conversazione (2), attivo sia in DISA che in conversazione (3) o non attivo (0).  
 2L 10: rivelatore di fax disattivato.  
 2L 11: rivelatore di fax attivato in DISA.  
 2L 12: rivelatore di fax attivato in conversazione.  
 2L 13: rivelatore di fax attivato in DISA e in conversazione.
4. Confermare la programmazione con il tasto **R**.

Per verificare il valore della programmazione procedere come segue:

1. Digitare **\*98PPPP** dove PPPP sono le 4 cifre della password principale.
2. Digitare 2L 1\* dove L è il numero della linea di cui richiedere la programmazione (L=1 per la linea 1, L=2 per la linea 2).
3. Confermare con il tasto **R** e un messaggio darà il valore della programmazione.

## 4.5.3 Modalità DISA in servizio giorno (2L 3A)

Per configurare la modalità del risponditore automatico DISA in servizio giorno procedere come segue:

1. Digitare **\*98PPPP** dove PPPP sono le 4 cifre della password principale.
2. Digitare **2L** dove L è il numero della linea esterna da configurare 2L=21,22 (L=1 per la linea 1, L=2 per la linea 2). Per configurare più linee allo stesso modo, digitare in sequenza le numerazioni delle linee (2L...2L). Per configurare allo stesso modo tutte le linee digitare solo 20.
3. Digitare **3A** dove A indica la modalità DISA come indicato in tabella.

A	Modalità DISA
0	Non attiva
1	Attiva per tutte le chiamate ricevute
2	Attiva per le sole chiamate riconosciute. La tabella dei numeri conosciuti deve essere configurata e deve essere attivo il CLI (riconoscimento del chiamante) sulla linea esterna (servizio legato all'operatore telefonico).
3	Attiva solo come fax. La linea inoltra tutte le chiamate al derivato configurato come fax.

4. Confermare la programmazione con il tasto **R**.

Per verificare il valore della programmazione procedere come segue:

1. Digitare **\*98PPPP** dove PPPP sono le 4 cifre della password principale.
2. Digitare 2L 3\* dove L è il numero della linea di cui richiedere la programmazione (L=1 per la linea 1, L=2 per la linea 2).
3. Confermare con il tasto **R** e un messaggio darà il valore della programmazione.

## 4.5.4 Tempo di intervento DISA in servizio giorno (2L 39 TTT)

Per configurare il tempo dopo il quale interviene il risponditore automatico DISA in servizio giorno (se attivo) procedere come segue:

1. Digitare **\*98PPPP** dove PPPP sono le 4 cifre della password principale.
2. Digitare **2L** dove L è il numero della linea esterna da configurare 2L=21,22 (L=1 per la linea 1, L=2 per la linea 2). Per configurare più linee allo stesso modo, digitare in sequenza le numerazioni delle linee (2L...2L). Per configurare allo stesso modo tutte le linee digitare solo 20.
3. Digitare **39 TTT** dove TTT è il tempo in secondi e può essere indicato con una, due o tre cifre con valori da 0 a 300 secondi.
4. Confermare la programmazione con il tasto **R**.

Per verificare il valore della programmazione procedere come segue:

1. Digitare **\*98PPPP** dove PPPP sono le 4 cifre della password principale.
2. Digitare 2L 39\* dove L è il numero della linea di cui richiedere la programmazione (L=1 per la linea 1, L=2 per la linea 2).
3. Confermare con il tasto **R** e un messaggio darà il valore della programmazione.





# Centralino telefonico Art. 35P4/EG, 35P8/EG, 35P8/2EG

## 4.5.5 Modalità DISA in servizio notte (2L 4A)

Per configurare la modalità del risponditore automatico DISA in servizio notte procedere come segue:

1. Digitare **\*98PPPP** dove PPPP sono le 4 cifre della password principale.
2. Digitare **2L** dove L è il numero della linea esterna da configurare 2L=21,22 (L=1 per la linea 1, L=2 per la linea 2. Per configurare più linee allo stesso modo, digitare in sequenza le numerazioni delle linee (2L...2L). Per configurare allo stesso modo tutte le linee digitare solo 20.
3. Digitare **4A** dove A indica la modalità DISA come indicato in tabella.

A	Modalità DISA
0	Non attiva
1	Attiva per tutte le chiamate ricevute
2	Attiva per le sole chiamate riconosciute. La tabella dei numeri conosciuti deve essere configurata e deve essere attivo il CLI (riconoscimento del chiamante) sulla linea esterna (servizio legato all'operatore telefonico).
3	Attiva solo come fax. La linea inoltra tutte le chiamate al derivato configurato come fax.

4. Confermare la programmazione con il tasto **R**.

Per verificare il valore della programmazione procedere come segue:

1. Digitare **\*98PPPP** dove PPPP sono le 4 cifre della password principale.
2. Digitare **2L 4\*** dove L è il numero della linea di cui richiedere la programmazione (L=1 per la linea 1, L=2 per la linea 2).
3. Confermare con il tasto **R** e un messaggio darà il valore della programmazione.

## 4.5.6 Tempo di intervento DISA in servizio notte (2L 49 TTT)

Per configurare il tempo dopo il quale interviene il risponditore automatico DISA in servizio notte (se attivo) procedere come segue:

1. Digitare **\*98PPPP** dove PPPP sono le 4 cifre della password principale.
2. Digitare **2L** dove L è il numero della linea esterna da configurare 2L=21,22 (L=1 per la linea 1, L=2 per la linea 2. Per configurare più linee allo stesso modo, digitare in sequenza le numerazioni delle linee (2L...2L). Per configurare allo stesso modo tutte le linee digitare solo 20.
3. Digitare **49 TTT** dove TTT è il tempo in secondi e può essere indicato con una, due o tre cifre con valori da 0 a 300 secondi.
4. Confermare la programmazione con il tasto **R**.

Per verificare il valore della programmazione procedere come segue:

1. Digitare **\*98PPPP** dove PPPP sono le 4 cifre della password principale.
2. Digitare **2L 49\*** dove L è il numero della linea di cui richiedere la programmazione (L=1 per la linea 1, L=2 per la linea 2).
3. Confermare con il tasto **R** e un messaggio darà il valore della programmazione.

## 4.5.7 Modalità DISA in servizio festivo (2L 5A)

Per configurare la modalità del risponditore automatico DISA in servizio festivo procedere come segue:

1. Digitare **\*98PPPP** dove PPPP sono le 4 cifre della password principale.
2. Digitare **2L** dove L è il numero della linea esterna da configurare 2L=21,22 (L=1 per la linea 1, L=2 per la linea 2. Per configurare più linee allo stesso modo, digitare in sequenza le numerazioni delle linee (2L...2L). Per configurare allo stesso modo tutte le linee digitare solo 20.
3. Digitare **5A** dove A indica la modalità DISA come indicato in tabella.

A	Modalità DISA
0	Non attiva
1	Attiva per tutte le chiamate ricevute
2	Attiva per le sole chiamate riconosciute. La tabella dei numeri conosciuti deve essere configurata e deve essere attivo il CLI (riconoscimento del chiamante) sulla linea esterna (servizio legato all'operatore telefonico).
3	Attiva solo come fax. La linea inoltra tutte le chiamate al derivato configurato come fax.

4. Confermare la programmazione con il tasto **R**.

Per verificare il valore della programmazione procedere come segue:

1. Digitare **\*98PPPP** dove PPPP sono le 4 cifre della password principale.
2. Digitare **2L 5\*** dove L è il numero della linea di cui richiedere la programmazione (L=1 per la linea 1, L=2 per la linea 2).
3. Confermare con il tasto **R** e un messaggio darà il valore della programmazione.





## 4.5.8 Tempo di intervento DISA in servizio festivo (2L 59 TTT)

Per configurare il tempo dopo il quale interviene il risponditore automatico DISA in servizio festivo (se attivo) procedere come segue:

1. Digitare **\*98PPPP** dove PPPP sono le 4 cifre della password principale.
2. Digitare **2L** dove L è il numero della linea esterna da configurare 2L=21,22 (L=1 per la linea 1, L=2 per la linea 2. Per configurare più linee allo stesso modo, digitare in sequenza le numerazioni delle linee (2L...2L). Per configurare allo stesso modo tutte le linee digitare solo 20.
3. Digitare **59 TTT** dove TTT è il tempo in secondi e può essere indicato con una, due o tre cifre con valori da 0 a 300 secondi.
4. Confermare la programmazione con il tasto **R**.

Per verificare il valore della programmazione procedere come segue:

1. Digitare **\*98PPPP** dove PPPP sono le 4 cifre della password principale.
2. Digitare **2L 59\*** dove L è il numero della linea di cui richiedere la programmazione (L=1 per la linea 1, L=2 per la linea 2).
3. Confermare con il tasto **R** e un messaggio darà il valore della programmazione.

## 4.5.9 Impostazione dei messaggi di benvenuto da usare con la DISA attiva (2L 8S M[M])

Quando su una linea esterna è attiva la modalità di risposta automatica (DISA), questa può inviare in linea un messaggio audio di benvenuto che può essere:

- Il messaggio di default: "selezionare l'interno o attendere".
- Il messaggio di default con l'indicazione del derivato fax (solo se questo è stato definito): "selezionare l'interno o attendere, per fax selezionare DD".
- Un messaggio registrato dall'utente.
- L'insieme di due messaggi registrati dall'utente o di default, uno consecutivo all'altro.
- L'ingresso audio esterno del centralino (ad esempio collegato all'uscita delle cuffie di un PC).

Inoltre su una linea esterna possono essere impostati differenti messaggi di benvenuto, uno per ogni servizio di lavoro.

Per utilizzare messaggi personalizzati, questi devono essere prima registrati (vedere Rif. 4.15.1).

Per definire su una linea esterna un messaggio di benvenuto da utilizzare durante uno specifico servizio di lavoro:

1. Digitare **\*98PPPP** dove PPPP sono le 4 cifre della password principale.
2. Digitare **2L** dove L è il numero della linea esterna da configurare 2L=21,22 (L=1 per la linea 1, L=2 per la linea 2. Per configurare più linee allo stesso modo, digitare in sequenza le numerazioni delle linee (2L...2L). Per configurare allo stesso modo tutte le linee digitare solo 20.
3. Digitare **8S M** dove S è il servizio di lavoro (S=0 ⇒ servizio normale, S=1 ⇒ servizio notte, S=2 ⇒ servizio festivo) e M è il numero del messaggio da utilizzare come messaggio di benvenuto (M=0,1...7 ⇒ uno degli otto messaggi registrati dall'utente, M=8 ⇒ messaggio di benvenuto di default, M=9 ⇒ messaggio di benvenuto di default con il numero di fax, M=# ⇒ ingresso audio esterno del centralino).
4. Per utilizzare due messaggi consecutivi digitare **M** dove M può avere i valori del punto precedente ma verrà usato come secondo messaggio consecutivo al precedente, altrimenti saltare al punto successivo.
5. Confermare la programmazione con il tasto **R**.

Per togliere su una linea esterna un messaggio di benvenuto durante uno specifico servizio di lavoro:

1. Digitare **\*98PPPP** dove PPPP sono le 4 cifre della password principale.
2. Digitare **2L** dove L è il numero della linea esterna da configurare 2L=21,22 (L=1 per la linea 1, L=2 per la linea 2. Per configurare più linee allo stesso modo, digitare in sequenza le numerazioni delle linee (2L...2L). Per configurare allo stesso modo tutte le linee digitare solo 20.
3. Digitare **8S** dove S è il servizio di lavoro (S=0 ⇒ servizio normale, S=1 ⇒ servizio notte, S=2 ⇒ servizio festivo).
4. Confermare la programmazione con il tasto **R**. In questo modo non verrà riprodotto nessun messaggio di benvenuto.

Per verificare il valore della programmazione procedere come segue:

1. Digitare **\*98PPPP** dove PPPP sono le 4 cifre della password principale.
2. Digitare **2L 8S\*** dove L è il numero della linea di cui richiedere la programmazione (L=1 per la linea 1, L=2 per la linea 2). S è il numero del servizio di lavoro (S=0 ⇒ servizio normale, S=1 ⇒ servizio notte, S=2 ⇒ servizio festivo).
3. Confermare con il tasto **R** e verrà generato il messaggio di benvenuto impostato.

## 4.5.10 Impostazione della musica di attesa da usare sulla linea esterna (2L 84 M[M])

Quando una linea esterna viene messa in attesa, viene generato in linea un avviso per segnalare l'attesa. Un avviso di attesa può essere:

- Una musica presente di default nel centralino.
- Un messaggio o una musica registrata dall'utente.





## Centralino telefonico Art. 35P4/EG, 35P8/EG, 35P8/2EG

- L'insieme di due messaggi o musiche registrate dall'utente o di default, una consecutiva all'altra.
- Un tono di avviso.
- L'ingresso audio esterno del centralino (ad esempio collegato all'uscita delle cuffie di un PC).

Per utilizzare messaggi o musiche personalizzate, queste devono essere prima registrate.

Per definire su una linea esterna una musica di attesa:

1. Digitare **\*98PPPP** dove PPPP sono le 4 cifre della password principale.
2. Digitare **2L** dove L è il numero della linea esterna da configurare 2L=21,22,25 (L=1 per la linea 1, L=2 per la linea 2 e L=5 per la linea GSM). Per configurare più linee allo stesso modo, digitare in sequenza le numerazioni delle linee (2L...2L). Per configurare allo stesso modo tutte le linee digitare solo 20.
3. Digitare **84 M** dove M è il numero del messaggio da utilizzare come messaggio o musica di attesa (M=0,1...7 ⇒ uno degli otto messaggi registrati dall'utente, M=8 ⇒ musica di attesa di default, M=9 ⇒ toni di avviso, M=# ⇒ ingresso audio esterno del centralino).
4. Per utilizzare due messaggi consecutivi digitare **M** dove M può avere i valori del punto precedente ma verrà usato come secondo messaggio consecutivo al precedente, altrimenti saltare al punto successivo.
5. Confermare la programmazione con il tasto **R**.

La musica di attesa così impostata viene generata ripetutamente con una pausa tra una ripetizione e l'altra di 2 secondi.

Per verificare il valore della programmazione procedere come segue:

1. Digitare **\*98PPPP** dove PPPP sono le 4 cifre della password principale.
2. Digitare **2L 84\*** dove L è il numero della linea di cui richiedere la programmazione (L=1 per la linea 1, L=2 per la linea 2 e L=5 per la linea GSM).
3. Confermare con il tasto **R** e verrà generata la musica di attesa impostata.

### 4.5.11 Durata flash (2L 90 A)

Per programmare la durata del flash generato sulla linea esterna:

1. Digitare **\*98PPPP** dove PPPP sono le 4 cifre della password principale.
2. Digitare **2L** dove L è il numero della linea esterna da configurare 2L=21,22,25 (L=1 per la linea 1, L=2 per la linea 2 e L=5 per la linea GSM). Per configurare più linee allo stesso modo, digitare in sequenza le numerazioni delle linee (2L...2L). Per configurare allo stesso modo tutte le linee digitare solo 20.
3. Digitare **90 A** dove A ha può essere uno dei valori mostrati in tabella:

A	Durata flash
0	100ms
1	270ms
2	600ms
3	900ms

4. Confermare premendo il tasto **R**.

Per verificare il valore della programmazione procedere come segue:

1. Digitare **\*98PPPP** dove PPPP sono le 4 cifre della password principale.
2. Digitare **2L 90\*** dove L è il numero della linea di cui richiedere la programmazione (L=1 per la linea 1, L=2 per la linea 2 e L=5 per la linea GSM).
3. Confermare con il tasto **R** e un messaggio darà il valore della programmazione.

### 4.5.12 Attivazione del rivelatore di tono di linea (2L 91 ABCDEFGH)

E' possibile configurare la linea in modo da attivare o disattivare il rivelatore automatico di tono di linea in varie situazioni:

1. Digitare **\*98PPPP** dove PPPP sono le 4 cifre della password principale.
2. Digitare **2L** dove L è il numero della linea esterna da configurare 2L=21,22,25 (L=1 per la linea 1, L=2 per la linea 2 e L=5 per la linea GSM). Per configurare più linee allo stesso modo, digitare in sequenza le numerazioni delle linee (2L...2L). Per configurare allo stesso modo tutte le linee digitare solo 20.
3. Digitare **91 ABCDEFGH** dove A,B,C,D,E,F,G e H sono dei valori 0 o 1 che indicano se il rivelatore di tono è attivo (1) o no (0) nelle varie situazioni mostrate in tabella





	Situazione	Valori base
A	Indica se attendere il tono di libero prima della selezione di un numero in rubrica	0
B	In conversazione*	0
C	In post-selezione DISA: dopo la chiamata a un derivato o un gruppo dalla modalità DISA	1
D	In BRIDGE: durante una conversazione in BRIDGE tra due linee esterne	1
E	In attesa della selezione in modalità DISA	1
F	In conferenza	1
G	In attesa o in parcheggio	1
H	In selezione numero di rubrica: dopo la chiamata automatica su deviazione ad un numero della rubrica	1

4. Confermare la programmazione con il tasto **R**.

\*Attenzione: in conversazione, anche se non esplicitamente attivo, il rivelatore del tono di linea può essere attivato nei seguenti casi:

- H=1 e sto eseguendo una chiamata in sequenza ad un numero esterno
- D=1 e sto collegando due linee esterne in conversazione tra loro (DOSA, BRIDGE)

Per verificare il valore della programmazione procedere come segue:

1. Digitare \*98PPPP dove PPPP sono le 4 cifre della password principale.
2. Digitare 2L 91\* dove L è il numero della linea di cui richiedere la programmazione (L=1 per la linea 1, L=2 per la linea 2 e L=5 per la linea GSM).
3. Confermare con il tasto **R** e un messaggio darà il valore della programmazione.

Quando il rivelatore di tono di linea è attivo il centralino riconosce i seguenti tipi di segnalazioni: tono di libero, tono di dissuasione, tono di occupato e tono di chiamata. Nelle varie situazioni il riconoscimento di uno dei tre toni di linea porta ad eseguire le azioni mostrate in tabella.

Situazione	Tono di dissuasione	Tono di occupato	Tono di chiamata	Tono di libero
A: Indica se attendere il tono di libero prima della selezione di un numero in rubrica	Annulla la selezione			Avvio della selezione
B: In conversazione	Disimpegna la linea esterna o usato per i criteri di chiamata In sequenza		Conteggio tempo di non risposta	-
C: Dopo la chiamata a un derivato o un gruppo dalla modalità DISA	Disimpegna la linea esterna		-	-
D: Durante una conversazione in BRIDGE tra due linee esterne	Disimpegna la linea esterna		-	-
E: In attesa della selezione in modalità DISA	Disimpegna la linea esterna		-	-
F: In conferenza	Disimpegna la linea esterna		-	-
G: In attesa o in parcheggio	Disimpegna la linea esterna		-	-
H: Dopo la chiamata automatica ad un numero della rubrica	Disimpegna la linea esterna o usato per i criteri di chiamata In sequenza		Conteggio tempo di non risposta	-

#### 4.5.13 Programmazione del tempo di intervento della deviazione di chiamata esterna (2L 92 xxx)

Per configurare il tempo di intervento della deviazione di chiamata esterna quando questa viene attivata sulla linea L, procedere nel seguente modo:

1. Digitare \*98PPPP dove PPPP sono le 4 cifre della password principale.
2. Digitare 2L dove L è il numero della linea esterna da configurare 2L=21,22,25 (L=1 per la linea 1, L=2 per la linea 2 e L=5 per la linea GSM). Per configurare più linee allo stesso modo, digitare in sequenza le numerazioni delle linee (2L...2L). Per configurare allo stesso modo tutte le linee digitare solo 20.
3. Digitare 92 xxx dove xxx è il valore del tempo in secondi (0—300s).
4. Confermare la programmazione con il tasto **R**.

Per verificare il valore della programmazione procedere come segue:

1. Digitare \*98PPPP dove PPPP sono le 4 cifre della password principale.
2. Digitare 2L 92 \* dove L è il numero della linea di cui richiedere la programmazione (L=1 per la linea 1, L=2 per la linea 2 e L=5 per la linea GSM).
3. Confermare con il tasto **R** e un messaggio darà il valore della programmazione.





## Centralino telefonico Art. 35P4/EG, 35P8/EG, 35P8/2EG

### 4.5.14 Programmazione del tempo di attesa risposta di chiamata su deviazione (2L 93 xxx)

La deviazione di chiamata esterna ad un numero di rubrica comporta che dopo la selezione del numero di rubrica su una seconda linea, si attenda la risposta determinata dalla ricezione di un qualsiasi tono DTMF o dall'assenza del tono di libero. Per modificare il tempo massimo di attesa di questa risposta procedere nel seguente modo:

1. Digitare **\*98PPPP** dove PPPP sono le 4 cifre della password principale.
2. Digitare **2L** dove L è il numero della linea esterna da configurare 2L=21,22,25 (L=1 per la linea 1, L=2 per la linea 2 e L=5 per la linea GSM). Per configurare più linee allo stesso modo, digitare in sequenza le numerazioni delle linee (2L...2L). Per configurare allo stesso modo tutte le linee digitare solo 20.
3. Digitare **93 xxx** dove xxx è il valore del tempo in secondi (0—300s).
4. Confermare la programmazione con il tasto **R**.

Per verificare il valore della programmazione procedere come segue:

1. Digitare **\*98PPPP** dove PPPP sono le 4 cifre della password principale.
2. Digitare **2L 93 \*** dove L è il numero della linea di cui richiedere la programmazione (L=1 per la linea 1, L=2 per la linea 2 e L=5 per la linea GSM).
3. Confermare con il tasto **R** e un messaggio darà il valore della programmazione.

### 4.5.15 Blocco della programmazione da remoto (2L 94 B)

E' possibile configurare una o più linee esterne per bloccare la possibilità di programmare il centralino chiamando dall'esterno. La programmazione del centralino dall'esterno è possibile solo se è attivo il risponditore automatico DISA e la programmazione è abilitata togliendo il blocco come indicato qui di seguito:

1. Digitare **\*98PPPP** dove PPPP sono le 4 cifre della password principale.
2. Digitare **2L** dove L è il numero della linea esterna da configurare 2L=21,22,25 (L=1 per la linea 1, L=2 per la linea 2 e L=5 per la linea GSM). Per configurare più linee allo stesso modo, digitare in sequenza le numerazioni delle linee (2L...2L). Per configurare allo stesso modo tutte le linee digitare solo 20.
3. Digitare **94 B** dove B può avere uno dei valori indicati in tabella.

B	Programmazione da remoto
0	Permessa
1	Bloccata

4. Confermare la programmazione con il tasto **R**.

Per verificare il valore della programmazione procedere come segue:

1. Digitare **\*98PPPP** dove PPPP sono le 4 cifre della password principale.
2. Digitare **2L 94\*** dove L è il numero della linea di cui richiedere la programmazione (L=1 per la linea 1, L=2 per la linea 2 e L=5 per la linea GSM).
3. Confermare con il tasto **R** e un messaggio darà il valore della programmazione.

### 4.5.16 Blocco dei servizi DOSA (2L 95 B)

E' possibile configurare una o più linee esterne per bloccare la possibilità di utilizzare il servizio DOSA nel seguente modo:

1. Digitare **\*98PPPP** dove PPPP sono le 4 cifre della password principale.
2. Digitare **2L** dove L è il numero della linea esterna da configurare 2L=21,22,25 (L=1 per la linea 1, L=2 per la linea 2 e L=5 per la linea GSM). Per configurare più linee allo stesso modo, digitare in sequenza le numerazioni delle linee (2L...2L). Per configurare allo stesso modo tutte le linee digitare solo 20.
3. Digitare **95 B** dove B può avere uno dei valori indicati in tabella.

B	Servizio DOSA
0	Permesso
1	Bloccato

4. Confermare la programmazione con il tasto **R**.

Per verificare il valore della programmazione procedere come segue:

1. Digitare **\*98PPPP** dove PPPP sono le 4 cifre della password principale.
2. Digitare **2L 95\*** dove L è il numero della linea di cui richiedere la programmazione (L=1 per la linea 1, L=2 per la linea 2 e L=5 per la linea GSM).
3. Confermare con il tasto **R** e un messaggio darà il valore della programmazione.







## 4.5.17 Programmazione dei tempi di funzionamento (2L 98 P xxx)

Per configurare i tempi associati alla linea esterna L procedere nel seguente modo:

1. Digitare **\*98PPPP** dove PPPP sono le 4 cifre della password principale.
2. Digitare **2L** dove L è il numero della linea esterna da configurare 2L=21,22,25 (L=1 per la linea 1, L=2 per la linea 2 e L=5 per la linea GSM). Per configurare più linee allo stesso modo, digitare in sequenza le numerazioni delle linee (2L...2L). Per configurare allo stesso modo tutte le linee digitare solo 20.
3. Digitare **98 P xxx** dove P indica il tempo da programmare tra quelli indicati in tabella e xxx è il valore del tempo in secondi.

Codice P xxx	Funzione	Parametro	Valore base
1 xxx	Tempo svincolo su richiamata da attesa	xxx = tempo in secondi dopo il quale la linea non tenta più di eseguire la richiamata all'interno che l'ha messa in attesa (0s-300s)	120
2 xxx	Tempo svincolo su non risposta da attesa	xxx = tempo in secondi dopo il quale la linea termina la chiamata ad un interno che è stato richiamato per aver messo la linea in attesa (5s-300s).	30
3 xxx	Tempo svincolo su non risposta per prenotazione	xxx = tempo in secondi dopo il quale la linea termina la chiamata ad un interno che è stato richiamato per aver richiesto la prenotazione (5s-300s).	30
4 xxx	Tempo massimo di parcheggio	xxx = tempo in secondi che indica la durata massima per cui la linea può rimanere parcheggiata (30s-300s).	120
5 xxx	Tempo massimo di conversazione in BRIDGE	xxx = tempo in secondi che indica la durata massima di una conversazione tra due linee esterne (BRIDGE) (30s-300s).	60
6 xxx	Tempo di attesa selezione in DISA	xxx = tempo in secondi di attesa della selezione in modalità DISA (2s-300s).	10
7 xxx	Tempo di attesa risposta in DISA	xxx = tempo in secondi di attesa della risposta dopo la selezione di un interno in DISA (5-300s)	60
8 xxx	Tempo di chiamata su posto operatore	xxx = tempo in secondi della durata della chiamata sul posto operatore (5s-300s).	30
9 xxx	Tempo minimo tra un impegno e il successivo	xxx = tempo in secondi che indica il tempo minimo che deve passare tra il disimpegno e il successivo impegno della linea (0s-60s)	2
0 xxx	Tempo svincolo da DISA	xxx = tempo in secondi di attesa di una risposta dopo la chiamata generale eseguita in modalità DISA (0s-300s)	60

4. Confermare la programmazione con il tasto **R**.

Per verificare il valore della programmazione procedere come segue:

1. Digitare **\*98PPPP** dove PPPP sono le 4 cifre della password principale.
2. Digitare **2L 98 P\*** dove L è il numero della linea di cui richiedere la programmazione (L=1 per la linea 1, L=2 per la linea 2 e L=5 per la linea GSM) e P è il tempo di cui chiedere il valore programmato.
3. Confermare con il tasto **R** e un messaggio darà il valore della programmazione.

## 4.5.18 Ripristino valori di base per la linea L (2L 99)

Per riportare la linea esterna L ai valori di base (tutte le configurazioni del paragrafo 0) procedere come segue:

1. Digitare **\*98PPPP** dove PPPP sono le 4 cifre della password principale.
2. Digitare **2L** dove L è il numero della linea esterna da configurare 2L=21,22,25 (L=1 per la linea 1, L=2 per la linea 2 e L=5 per la linea GSM). Per configurare più linee allo stesso modo, digitare in sequenza le numerazioni delle linee (2L...2L). Per configurare allo stesso modo tutte le linee digitare solo 20.
3. Digitare **99**.
4. Confermare premendo il tasto **R**.

## 4.5.19 Attivazione della funzione FAX switch

Per attivare la funzione di FAX switch sono necessarie alcune configurazioni che possono essere eseguite in un colpo solo nel seguente modo:

1. Digitare **\*98PPPP** dove PPPP sono le 4 cifre della password principale.
2. Digitare **2L** dove L è il numero della linea esterna da configurare 2L=21,22 (L=1 per la linea 1, L=2 per la linea 2).
3. Digitare **#1** per attivare il FAX switch.
4. Confermare premendo il tasto **R**.

Con questa procedura verranno eseguite tutte le seguenti configurazioni in un colpo solo:

- Attivazione della DISA: attiva in tutti i servizi di lavoro con tempo di intervento di 0 secondi.
- Messaggio di benvenuto: nessun messaggio di benvenuto per tutti i servizi di lavoro.





# Centralino telefonico Art. 35P4/EG, 35P8/EG, 35P8/2EG

- Tempo attesa selezione in DISA: 5 secondi
- Rivelatore FAX: durata pausa tra un tono e l'altro del FAX di 0 secondi (questo per velocizzare il riconoscimento della chiamata FAX).

## 4.6 Programmazione orologio di sistema

### 4.6.1 Programmazione dell'ora (2L 88 HH MM SS)

Per programmare l'ora del centralino:

1. Digitare **\*98PPPP** dove PPPP sono le 4 cifre della password principale.
2. Digitare **88 HH MM SS** dove HH=ora (00-23) in due cifre, MM=minuti (00-59) in due cifre e SS=secondi (00-59) in due cifre.
3. Confermare la programmazione con il tasto **R**.

Per verificare il valore della programmazione procedere come segue:

1. Digitare **\*98PPPP** dove PPPP sono le 4 cifre della password principale.
2. Digitare **88\***.
3. Confermare con il tasto **R** e un messaggio darà il valore della programmazione.

### 4.6.2 Programmazione della data (2L 89 S GG MM AA)

Per programmare la data:

1. Digitare **\*98PPPP** dove PPPP sono le 4 cifre della password principale.
2. Digitare **89 S GG MM AA** dove S=giorno della settimana (1=lunedì, 2=martedì,...,7=domenica), GG=giorno del mese (01-31) in due cifre, MM=mese (01-12) in due cifre e AA=anno (00-99) riferito al millennio 2000 (in alternativa ad AA digitare l'anno per intero con 4 cifre).

S	Giorno
1	Lunedì
2	Martedì
3	Mercoledì
4	Giovedì
5	Venerdì
6	Sabato
7	Domenica

3. Confermare la programmazione con il tasto **R**.

Per verificare il valore della programmazione procedere come segue:

1. Digitare **\*98PPPP** dove PPPP sono le 4 cifre della password principale.
2. Digitare **89\***.
3. Confermare con il tasto **R** e un messaggio darà il valore della programmazione.

## 4.7 Programmazione dei gruppi o sequenze

### 4.7.1 Creazione di un gruppo di derivati (6G 4D...4D)

Per associare ad uno dei numeri 61,62,...68 una chiamata ad un gruppo di derivati procedere come segue:

1. Digitare **\*98PPPP** dove PPPP sono le 4 cifre della password principale.
2. Digitare **6G** dove G è il numero del gruppo (6G=61,62,...68) da creare.
3. Digitare in sequenza le numerazioni dei derivati da associare al gruppo: **4D...4D**.
4. Confermare la programmazione con il tasto **R**.

Per verificare il valore della programmazione procedere come segue:

1. Digitare **\*98PPPP** dove PPPP sono le 4 cifre della password principale.
2. Digitare **6G\*** dove G è il numero del gruppo (6G=61,62,...68).
3. Confermare con il tasto **R** e un messaggio darà il valore della programmazione.

### 4.7.2 Creazione di una chiamata in sequenza (6G S4D...S6G...S3xx...S3X#)

E' possibile associare ad uno dei numeri 61,62,...68 una chiamata in sequenza. La chiamata in sequenza prevede di inserire nell'ordine con cui verranno chiamati degli elementi destinatari della chiamata che possono essere oltre che dei singoli derivati (41...56) anche dei gruppi di derivati (61...68 che però non siano altre sequenze), dei numeri in rubrica comune (300 - 399) e dei numeri in rubrica personale (30# - 39#). Ad ogni destinatario è associato il criterio per il quale la chiamata viene interrotta per essere eseguita la successivo elemento della sequenza. Per inserire gli elementi della sequenza procedere come segue:

1. Digitare **\*98PPPP** dove PPPP sono le 4 cifre della password principale.
2. Digitare **6G** dove G è il numero della sequenza (6G=61,62,...68) da creare.





3. Digitare in sequenza più elementi del tipo **S4D** o **S6G** o **S3XX** o **S3X#** a seconda se si vuole inserire un derivato, una chiamata di gruppo, un numero di rubrica comune o un numero di rubrica personale. S rappresenta il criterio con cui saltare alla chiamata successiva e le due o tre cifre successive a S sono la numerazione da chiamare:

Elemento	Chiamata
<b>4D</b>	Chiamata al derivato 4D=40,41,42,...56
<b>6G</b>	Chiamata al gruppo di derivati 6G = 61,62,...68 (non ad un'altra sequenza)
<b>3XX</b>	Chiamata al numero di rubrica 3XX = 300 - 399
<b>3X#</b>	Chiamata al numero di rubrica personale 3X# = 30# - 39# del derivato da cui si esegue la chiamata in sequenza

Il criterio S che precede ogni elemento della sequenza può avere i valori mostarti in tabella:

S	Criterio di salto alla chiamata successiva
<b>0</b>	Salta alla chiamata successiva se l'elemento chiamato è occupato o non risponde entro il tempo di non risposta associato alla sequenza
<b>1</b>	Salta alla chiamata successiva se l'elemento chiamato è occupato
<b>2</b>	Salta alla chiamata successiva se l'elemento chiamato non risponde entro il tempo di non risposta associato alla sequenza

4. Confermare la programmazione con il tasto **R**.

Per verificare il valore della programmazione procedere come segue:

1. Digitare \*98PPPP dove PPPP sono le 4 cifre della password principale.
2. Digitare 6G\* dove G è il numero del gruppo-sequenza (6G=61,62,...68).
3. Confermare con il tasto **R** e un messaggio darà il valore della programmazione.

#### 4.7.3 Numero di ripetizioni della sequenza (6G 90 NN)

Per un chiamata in sequenza è possibile configurare il numero di volte per cui la sequenza viene ripetuta se non si ottiene risposta. Di base questo valore è 0 cioè la sequenza non viene ripetuta se non si ha risposta.

1. Digitare \*98PPPP dove PPPP sono le 4 cifre della password principale.
2. Digitare 6G dove G è il numero della sequenza (6G=61,62,...68) da configurare.
3. Digitare 90N o 90NN dove N o NN è il numero di ripetizioni della sequenza con valori da 0 a 15.
4. Confermare la programmazione con il tasto **R**.

Per verificare il valore della programmazione procedere come segue:

1. Digitare \*98PPPP dove PPPP sono le 4 cifre della password principale.
2. Digitare 6G 90\* dove G è il numero del gruppo-sequenza (6G=61,62,...68).
3. Confermare con il tasto **R** e un messaggio darà il valore della programmazione.

#### 4.7.4 Tempo di non risposta associato alla chiamata in sequenza (6G 92 TT)

Nella chiamata in sequenza se è impostato come criterio di salto alla chiamata successiva il criterio di non risposta, questo dipende dal tempo di non risposta impostato per la sequenza. Per impostare questo tempo procedere come segue:

1. Digitare \*98PPPP dove PPPP sono le 4 cifre della password principale.
2. Digitare 6G dove G è il numero della sequenza (6G=61,62,...68) da configurare.
3. Digitare 92 TT dove TT è il tempo di non risposta in secondi (da 5s a 300s).
4. Confermare la programmazione con il tasto **R**.

Per verificare il valore della programmazione procedere come segue:

1. Digitare \*98PPPP dove PPPP sono le 4 cifre della password principale.
2. Digitare 6G 92\* dove G è il numero del gruppo-sequenza (6G=61,62,...68).
3. Confermare con il tasto **R** e un messaggio darà il valore della programmazione.

#### 4.7.5 Tempo di attesa prima della ripetizione della sequenza (6G 93 TT)

Nella chiamata in sequenza se è impostato un numero di ripetizioni diverso da zero, al termine di una sequenza si può impostare un tempo di attesa prima di ripetere la sequenza dall'inizio:

1. Digitare \*98PPPP dove PPPP sono le 4 cifre della password principale.
2. Digitare 6G dove G è il numero della sequenza (6G=61,62,...68) da configurare.
3. Digitare 93 TT dove TT è il tempo di attesa per la ripetizione in secondi (da 0s a 300s).
4. Confermare la programmazione con il tasto **R**.



Per verificare il valore della programmazione procedere come segue:

1. Digitare \*98PPPP dove PPPP sono le 4 cifre della password principale.
2. Digitare 6G 93\* dove G è il numero del gruppo-sequenza (6G=61,62,...68).
3. Confermare con il tasto **R** e un messaggio darà il valore della programmazione.

#### 4.7.6 Cancellazione e ripristino dei valori di base di un gruppo (6G 99)

Per eliminare tutti i componenti di un gruppo:

1. Digitare \*98PPPP dove PPPP sono le 4 cifre della password principale.
2. Digitare **6G 99** dove G è il numero della sequenza (6G=61,62,...68) da cancellare.
3. Confermare premendo il tasto **R**.

Per riportare il gruppo 6G ai valori di base (tutte le configurazioni del paragrafo 0) procedere come segue:

1. Digitare \*98PPPP dove PPPP sono le 4 cifre della password principale.
2. Digitare **6G** dove G è il numero della sequenza (6G=61,62,...68) da ripristinare.
3. Digitare **99**.
4. Confermare premendo il tasto **R**.

## 4.8 Numeri di rubrica

#### 4.8.1 Programmazione dei numeri brevi della rubrica comune (3CC <num>)

Per programmare un numero di telefono associato ad un codice breve della rubrica comune procedere come segue:

1. Digitare \*98PPPP dove PPPP sono le 4 cifre della password principale.
2. Digitare **3CC** dove CC è l'indice della rubrica comune in cui programmare il numero (3CC=300 – 399).
3. Digitare il numero di telefono. Per inserire una pausa digitare velocemente ## (due volte # entro 1 secondo). Per programmare un numero di telefono formato solo da un asterisco inserire l'asterisco seguito da una pausa (3CC \*##).
4. Confermare la programmazione con il tasto **R**.

Per verificare il valore della programmazione procedere come segue:

1. Digitare \*98PPPP dove PPPP sono le 4 cifre della password principale.
2. Digitare 3CC\* dove CC è l'indice della rubrica comune.
3. Confermare con il tasto **R** e un messaggio darà il valore della programmazione.

#### 4.8.2 Sequenza di accesso alle linee esterne per un numero di rubrica (83 CC 2L...2L)

Per ogni numero di rubrica comune è possibile indicare una sequenza di accesso alle linee esterne in ordine di priorità che sarà usata esclusivamente per la selezione di quel numero indipendentemente da chi lo esegue:

1. Digitare \*98PPPP dove PPPP sono le 4 cifre della password principale.
2. Digitare **83 CC** dove CC è l'indice del numero di rubrica di cui programmare la sequenza di accesso alle linee esterne.
3. Digitare **2L...2L** dove 2L...2L sono le numerazioni delle linee esterne da utilizzare in ordine di priorità (L=1 per la linea 1, L=2 per la linea 2 e L=5 per la linea GSM). Si possono inserire una, due o tre linee esterne in sequenza e solo le linee inserite saranno considerate per la selezione del numero di rubrica.
4. Confermare la programmazione con il tasto **R**.

Per cancellare la sequenza di accesso impostata su un numero di rubrica e ritornare al valore base, cioè con l'accesso che dipende dalla configurazione del derivato che esegue la chiamata, procedere come segue:

1. Digitare \*98PPPP dove PPPP sono le 4 cifre della password principale.
2. Digitare **83 CC** dove CC è l'indice del numero di rubrica di cui programmare la sequenza di accesso alle linee esterne.
3. Confermare la programmazione con il tasto **R**.

Per verificare il valore della programmazione procedere come segue:

1. Digitare \*98PPPP dove PPPP sono le 4 cifre della password principale.
2. Digitare 83 CC\* dove CC l'indice del numero di rubrica comune.
3. Confermare con il tasto **R** e un messaggio darà il valore della programmazione indicando in sequenza i numeri delle linee.

#### 4.8.3 Cancellazione dell'intera rubrica comune (83 #99)

Per cancellare tutti i numeri della rubrica comune procedere come segue:

1. Digitare \*98PPPP dove PPPP sono le 4 cifre della password principale.
2. Digitare **83 #99**
3. Confermare la programmazione con il tasto **R**.

#### 4.8.4 Cancellazione dell'intera rubrica personale associata ad un derivato (83 #4D)

Per cancellare tutti i numeri della rubrica comune procedere come segue:

1. Digitare \*98PPPP dove PPPP sono le 4 cifre della password principale.
2. Digitare **83 #4D** dove D è il numero del derivato (4D=40,41...56).
3. Confermare la programmazione con il tasto **R**.



## 4.9 Tabella dei numeri conosciuti per l'accesso DISA

### 4.9.1 Programmazione di un numero di telefono nella tabella dei numeri conosciuti (85 CC <num>)

La tabella dei numeri conosciuti è utilizzata per attivare il risponditore automatico DISA solo se si ricevono chiamate da uno dei numeri presenti nella tabella (la modalità DISA deve essere opportunamente programmata). Per programmare un numero di telefono nella tabella dei numeri conosciuti, procedere come segue:

1. Digitare **\*98PPPP** dove PPPP sono le 4 cifre della password principale.
2. Digitare **85 CC** dove CC è l'indice della tabella dei numeri conosciuti in cui programmare il numero (CC=00 – 19). Nella tabella si possono programmare fino a 20 numeri.
3. Digitare il **numero di telefono**.
4. Confermare la programmazione con il tasto **R**.

Per verificare il valore della programmazione procedere come segue:

1. Digitare **\*98PPPP** dove PPPP sono le 4 cifre della password principale.
2. Digitare **83 CC\*** dove CC è l'indice della tabella dei numeri conosciuti.
3. Confermare con il tasto **R** e un messaggio darà il valore della programmazione.

### 4.9.2 Cancellazione di uno o tutti i numeri della tabella dei numeri conosciuti (85 CC)

Per cancellare un numero di telefono dalla tabella dei numeri conosciuti, procedere come segue:

1. Digitare **\*98PPPP** dove PPPP sono le 4 cifre della password principale.
2. Digitare **85 CC** dove CC è l'indice della tabella dei numeri conosciuti contenente il numero da cancellare (CC=00–19).
3. Confermare la programmazione con il tasto **R**.

Per cancellare tutta la tabella dei numeri conosciuti, procedere come segue:

1. Digitare **\*98PPPP** dove PPPP sono le 4 cifre della password principale.
2. Digitare **85 99**.
3. Confermare la programmazione con il tasto **R**.

## 4.10 Programmazione delle abilitazioni alla selezione

### 4.10.1 Programmazione del prefisso dei numeri internazionali (81 #1 PP...P)

Per modificare il prefisso che identifica la selezione ai numeri internazionali che di base è 00, procedere come segue:

1. Digitare **\*98PPPP** dove PPPP sono le 4 cifre della password principale.
2. Digitare **81 #1 PP...P** dove PP...P è il nuovo prefisso internazionale composto da al massimo 4 cifre.
3. Confermare la programmazione con il tasto **R**.

Per verificare il valore della programmazione procedere come segue:

1. Digitare **\*98PPPP** dove PPPP sono le 4 cifre della password principale.
2. Digitare **81 #1\***.
3. Confermare con il tasto **R** e un messaggio darà il valore della programmazione.

### 4.10.2 Programmazione del prefisso dei gestori (81 2 PP...P)

Per modificare il prefisso che identifica la selezione tramite un gestore di telefonia che di base è 10, procedere come segue:

1. Digitare **\*98PPPP** dove PPPP sono le 4 cifre della password principale.
2. Digitare **81 #2 PP...P** dove PP...P è il nuovo prefisso comune dei gestori composto da al massimo 4 cifre.
3. Confermare la programmazione con il tasto **R**.

Per verificare il valore della programmazione procedere come segue:

1. Digitare **\*98PPPP** dove PPPP sono le 4 cifre della password principale.
2. Digitare **81 #2\***.
3. Confermare con il tasto **R** e un messaggio darà il valore della programmazione.

### 4.10.3 Programmazione del prefisso dei numeri di telefonia mobile (81 3 PP...P)

Per modificare il prefisso che identifica la selezione ai numeri di telefonia mobile (numeri di cellulari) che di base è 3, procedere come segue:

1. Digitare **\*98PPPP** dove PPPP sono le 4 cifre della password principale.
2. Digitare **81 #3 PP...P** dove PP...P è il nuovo prefisso di telefonia mobile composto da al massimo 4 cifre.
3. Confermare la programmazione con il tasto **R**.

Per verificare il valore della programmazione procedere come segue:

1. Digitare **\*98PPPP** dove PPPP sono le 4 cifre della password principale.
2. Digitare **81 #3\***.
3. Confermare con il tasto **R** e un messaggio darà il valore della programmazione.

### 4.10.4 Ripristino ai valori di base dei prefissi principali (81 #99)

Per riportare ai valori di base i valori dei prefissi principali (internazionale, gestore e mobile) procedere come segue:



1. Digitare **\*98PPPP** dove PPPP sono le 4 cifre della password principale.
2. Digitare **81 #99**.
3. Confermare la programmazione con il tasto **R**.

#### 4.10.5 Aggiunta di un prefisso abilitato/disabilitato nella classe di abilitazione (81 C NN A PP...P)

Si possono programmare fino a 8 diverse classi di abilitazione. Ogni classe è costituita da delle regole generali che filtrano la selezione in base ai prefissi generali e da una tabella di 25 righe in cui ogni riga contiene una regola che indica se un prefisso è abilitato o non abilitato alla selezione. Ogni regola può inoltre essere associata solo ad alcune linee esterne. Per programmare una riga della tabella dei prefissi di una classe di abilitazione procedere come segue:

1. Digitare **\*98PPPP** dove PPPP sono le 4 cifre della password principale.
2. Digitare **81 C** dove C è il numero della classe di abilitazione da programmare (C=1...8).
3. Digitare **NN A PP...P** dove NN è l'indice della riga della tabella in cui programmare la regola (NN=00-24), A indica se il prefisso programmato è abilitato (A=1) o non abilitato (A=0) e PP...P è il prefisso su cui applicare la regola composto da un massimo di 8 cifre. La regola inserita si riferisce automaticamente alla selezione eseguita su qualsiasi linea esterna.
4. Confermare la programmazione con il tasto **R**.

Per verificare il valore della programmazione procedere come segue:

1. Digitare **\*98PPPP** dove PPPP sono le 4 cifre della password principale.
2. Digitare **81 C NN \***, dove C è il numero della classe di abilitazione (C=1...8) e NN (NN=00-24) è l'indice della riga della tabella contenente la regola da leggere.
3. Confermare con il tasto **R** e un messaggio darà il valore della programmazione.

#### 4.10.6 Programmazione delle linee esterne associate alla regola di una classe di abilitazione (81 C NN #2L...2L)

Ogni classe di abilitazione contiene una tabella in cui ogni riga identifica se una selezione su linea esterna è permessa o no. E' possibile associare una riga della tabella solo ad alcune linee esterne in modo che la regola si applica solo quando la selezione avviene tramite le linee esterne indicate:

1. Digitare **\*98PPPP** dove PPPP sono le 4 cifre della password principale.
2. Digitare **81 C** dove C è il numero della classe di abilitazione da programmare (C=1...8).
3. Digitare **NN # 2L...2L** dove NN è l'indice della riga della tabella in cui programmare la regola (NN=00-24), 2L...2L sono le linee esterne (L=1 per la linea 1, L=2 per la linea 2 e L=5 per la linea GSM) a cui associare la riga della tabella.
4. Confermare la programmazione con il tasto **R**.

Per verificare il valore della programmazione procedere come segue:

1. Digitare **\*98PPPP** dove PPPP sono le 4 cifre della password principale.
2. Digitare **81 C NN #\***, dove C è il numero della classe di abilitazione (C=1...8) e NN (NN=00-24) è l'indice della riga della tabella contenente la regola da leggere.
3. Confermare con il tasto **R** e un messaggio darà il valore della programmazione.

#### 4.10.7 Programmazione delle regole generali della classe di abilitazione (81 C #NB)

Una classe di abilitazione è costituita anche da alcune regole generali che dipendono dai prefissi generali di selezione (prefisso internazionale, tramite gestore e di telefonia mobile). Tutte le selezioni sono distinte in:

- Chiamata internazionale (se inizia con il prefisso internazionale)
- Chiamata tramite gestore (se inizia con il prefisso comune dei gestori)
- Chiamata a telefono mobile (se inizia con il prefisso di telefonia mobile)
- Chiamata nazionale (se non corrisponde a nessuno dei precedenti tre casi)

Per ogni tipo di chiamata è possibile bloccare sempre la selezione, permetterla sempre o filtrarla in base alla tabella delle abilitazioni.

Per impostare la regola da applicare alle chiamate con prefisso nazionale:

1. Digitare **\*98PPPP** dove PPPP sono le 4 cifre della password principale.
2. Digitare **81 C** dove C è il numero della classe di abilitazione da programmare (C=1...8).
3. Digitare **#1B** dove B ha i valori mostrati in tabella.

B	Significato
0	La selezione è sempre permessa
1	La selezione non è mai permessa
2	La selezione è filtrata in base alla tabella della classe di abilitazione C

4. Confermare la programmazione con il tasto **R**.

Per impostare la regola da applicare alle chiamate con prefisso internazionale:

1. Digitare **\*98PPPP** dove PPPP sono le 4 cifre della password principale.



2. Digitare **81 C** dove C è il numero della classe di abilitazione da programmare (C=1...8).
3. Digitare **#2B** dove B ha i valori mostrati in tabella.

B	Significato
0	La selezione è sempre permessa
1	La selezione non è mai permessa
2	La selezione è filtrata in base alla tabella della classe di abilitazione C

4. Confermare la programmazione con il tasto **R**.

Per impostare la regola da applicare alle chiamate con prefisso di gestore:

1. Digitare **\*98PPPP** dove PPPP sono le 4 cifre della password principale.
2. Digitare **81 C** dove C è il numero della classe di abilitazione da programmare (C=1...8).
3. Digitare **#3B** dove B ha i valori mostrati in tabella.

B	Significato
0	La selezione è sempre permessa (qualsiasi sia il gestore)
1	La selezione non è mai permessa (qualsiasi sia il gestore)
2	La selezione è filtrata in base alla configurazione del gestore. Il sistema verifica se il gestore corrisponde ad uno di quelli definiti nel centralino e se lo trova applica le regole ad esso associate. Se non corrisponde a nessun gestore definito la selezione non è permessa.

4. Confermare la programmazione con il tasto **R**.

Per impostare la regola da applicare alle chiamate con prefisso di telefonia mobile:

1. Digitare **\*98PPPP** dove PPPP sono le 4 cifre della password principale.
2. Digitare **81 C** dove C è il numero della classe di abilitazione da programmare (C=1...8).
3. Digitare **#4B** dove B ha i valori mostrati in tabella.

B	Significato
0	La selezione è sempre permessa
1	La selezione non è mai permessa
2	La selezione è filtrata in base alla tabella della classe di abilitazione C

4. Confermare la programmazione con il tasto **R**.

Per verificare il valore della programmazione procedere come segue:

1. Digitare **\*98PPPP** dove PPPP sono le 4 cifre della password principale.
2. Digitare **81 C #Y\***, dove C è il numero della classe di abilitazione (C=1...8) e Y=1 per le chiamate nazionali, Y=2 per quelle internazionali, Y=3 per quelle tramite gestori e Y=4 per quelle a telefoni mobili.
3. Confermare con il tasto **R** e un messaggio darà il valore della programmazione.

#### 4.10.8 Cancellazione di una riga della tabella della classe di abilitazione (81 C NN)

Per cancellare una riga della tabella della classe di abilitazione:

1. Digitare **\*98PPPP** dove PPPP sono le 4 cifre della password principale.
2. Digitare **81 C** dove C è il numero della classe di abilitazione da programmare (C=1...8).
3. Digitare **NN** dove NN è l'indice della riga della tabella contenente la regola da cancellare (NN=00-24).
4. Confermare la programmazione con il tasto **R**.

#### 4.10.9 Cancellazione di una classe di abilitazione (81 [C] 99)

Per cancellare un'intera classe di abilitazione:

1. Digitare **\*98PPPP** dove PPPP sono le 4 cifre della password principale.
2. Digitare **81 C** dove C è il numero della classe di abilitazione da programmare (C=1...8).
3. Digitare **99**.
4. Confermare la programmazione con il tasto **R**.

Per cancellare tutte le classi di abilitazione:

1. Digitare **\*98PPPP** dove PPPP sono le 4 cifre della password principale.
2. Digitare **81 99**.
3. Confermare la programmazione con il tasto **R**.



## 4.11 Qualificazione dei gestori (82)

### 4.11.1 Definizione di un gestore (82 G #A PP...P)

Per utilizzare i filtri sulla selezione tramite gestori di telefonia è necessario definire i gestori che si utilizzeranno. Un gestore è definito dal suo prefisso (escluse le prime cifre comuni a tutti i gestori corrispondenti al prefisso di gestore generale che di base è 10), da un valore che indica come filtrare le chiamate tramite quel gestore e una tabella di 10 righe contenenti i prefissi abilitati o non abilitati ad essere selezionati tramite il gestore.

Per definire un gestore con il suo prefisso:

1. Digitare **\*98PPPP** dove PPPP sono le 4 cifre della password principale.
2. Digitare **82 G** dove G è il numero del gestore da programmare (G=1...6).
3. Digitare **#A PP...P** dove A indica che tipo di abilitazioni usare per il gestore e i valori possibili sono mostrati in tabella. PP...P è il prefisso del gestore escluse le prime cifre che corrispondono al prefisso generale dei gestori (10). Ad esempio se un gestore ha il prefisso 1023, si inseriranno solo le cifre 23.

A	Significato
0	Tutte le selezioni tramite il gestore G non sono abilitate
1	Tutte le selezioni tramite il gestore G sono abilitate
2	Le selezioni tramite il gestore G sono filtrate in base alla tabella dei prefissi associata al gestore G.
3	Le selezioni tramite il gestore G sono filtrate tramite la tabella dei prefissi della classe di abilitazione a cui appartiene il derivato che esegue la selezione.

4. Confermare la programmazione con il tasto **R**.

Per verificare il valore della programmazione procedere come segue:

1. Digitare **\*98PPPP** dove PPPP sono le 4 cifre della password principale.
2. Digitare **82 G #\***, dove G è il numero del gestore (G=1...6).
3. Confermare con il tasto **R** e un messaggio darà il valore della programmazione.

### 4.11.2 Programmazione di un prefisso abilitato/disabilitato nella tabella del gestore (82 G 0N A PP..P)

Ogni gestore ha una tabella che contiene delle regole che filtrano la selezione. Ogni riga contiene una regola che indica se un prefisso è abilitato o non abilitato alla selezione. Per programmare una riga della tabella dei prefissi di un gestore procedere come segue:

1. Digitare **\*98PPPP** dove PPPP sono le 4 cifre della password principale.
2. Digitare **82 G** dove G è il numero del gestore da programmare (G=1...6).
3. Digitare **0N A PP...P** dove N è l'indice della riga della tabella in cui programmare la regola (0N=00-09), A indica se il prefisso programmato è abilitato (A=1) o non abilitato (A=0) e PP...P è il prefisso su cui applicare la regola composto da un massimo di 8 cifre. La regola inserita si riferisce automaticamente alla selezione eseguita su qualsiasi linea esterna.
4. Confermare la programmazione con il tasto **R**.

Per verificare il valore della programmazione procedere come segue:

1. Digitare **\*98PPPP** dove PPPP sono le 4 cifre della password principale.
2. Digitare **82 G 0N \***, dove G è il numero del gestore (G=1...6) e N (N=0-9) è l'indice della riga della tabella contenente la regola da leggere.
3. Confermare con il tasto **R** e un messaggio darà il valore della programmazione.

### 4.11.3 Cancellazione di una riga della tabella dei prefissi abilitati di un gestore (82 G 0N)

Per cancellare una riga della tabella della classe di abilitazione:

1. Digitare **\*98PPPP** dove PPPP sono le 4 cifre della password principale.
2. Digitare **82 G** dove G è il numero del gestore (G=1...6).
3. Digitare **0N** dove N è l'indice della riga della tabella contenente la regola da cancellare (0N=00-09).
4. Confermare la programmazione con il tasto **R**.

### 4.11.4 Cancellazione di tutta la tabella associata ad un gestore (82 [G] 99)

Per cancellare un'intera classe di abilitazione:

1. Digitare **\*98PPPP** dove PPPP sono le 4 cifre della password principale.
2. Digitare **82 G** dove G è il numero del gestore (G=1...6).
3. Digitare **99**.
4. Confermare la programmazione con il tasto **R**.

Per cancellare tutti i gestori:

1. Digitare **\*98PPPP** dove PPPP sono le 4 cifre della password principale.
2. Digitare **82 99**.
3. Confermare la programmazione con il tasto **R**.





## 4.12 Tabella black-list generale

### 4.12.1 Programmazione di un prefisso nella tabella black-list generale (86 0N PP...P)

Inserendo un prefisso nella tabella black-list generale, vengono bloccate tutte le selezioni in uscita (da qualsiasi linea esterna a meno che non si cambino successivamente le linee esterne da associare al prefisso) che iniziano con il prefisso inserito. L'unica eccezione sono i numeri di emergenza che sono comunque sempre permessi. Per inserire un prefisso nella tabella black-list:

1. Digitare **\*98PPPP** dove PPPP sono le 4 cifre della password principale.
2. Digitare **86 0N** dove N è l'indice della riga della tabella che ha al massimo 10 righe (0N=00-09).
3. Digitare **PP...P** cioè il prefisso da bloccare composto da al massimo 8 cifre.
4. Confermare la programmazione con il tasto **R**.

Per verificare il valore della programmazione procedere come segue:

1. Digitare **\*98PPPP** dove PPPP sono le 4 cifre della password principale.
2. Digitare **86 0N \***, dove N è l'indice della riga della tabella.
3. Confermare con il tasto **R** e un messaggio darà il valore della programmazione.

### 4.12.2 Linee esterne associate ad un prefisso della tabella black-list (86 #N 2L...2L)

Per associare un prefisso inserito in una riga della tabella black-list generale solo ad alcune linee esterne, procedere come segue:

1. Digitare **\*98PPPP** dove PPPP sono le 4 cifre della password principale.
2. Digitare **86 #N** dove N è l'indice della riga della tabella che ha al massimo 10 righe (N=0-9).
3. Digitare **2L...2L** dove 2L...2L sono le numerazioni delle linee esterne da utilizzare in ordine di priorità (L=1 per la linea 1, L=2 per la linea 2 e L=5 per la linea GSM). Si possono inserire una, due o tre linee esterne in sequenza e solo le linee inserite saranno considerate per il blocco della selezione con il prefisso della riga N della tabella black-list.
4. Confermare la programmazione con il tasto **R**.

Per verificare il valore della programmazione procedere come segue:

1. Digitare **\*98PPPP** dove PPPP sono le 4 cifre della password principale.
2. Digitare **86 #N \***, dove N è l'indice della riga della tabella.
3. Confermare con il tasto **R** e un messaggio darà il valore della programmazione.

### 4.12.3 Cancellazione di una riga della tabella black-list generale (86 0N)

Per cancellare una riga della tabella black-list generale procedere come segue:

1. Digitare **\*98PPPP** dove PPPP sono le 4 cifre della password principale.
2. Digitare **86 0N** dove N è l'indice della riga della tabella contenente la regola da cancellare (0N=00-09).
3. Confermare la programmazione con il tasto **R**.

### 4.12.4 Cancellazione della tabella black-list generale (86 99)

Per cancellare tutta la tabella black-list generale procedere come segue:

1. Digitare **\*98PPPP** dove PPPP sono le 4 cifre della password principale.
2. Digitare **86 99**.
3. Confermare la programmazione con il tasto **R**.

## 4.13 Tabella dei numeri di emergenza

### 4.13.1 Programmazione di un numero nella tabella dei numeri di emergenza (87 0N PP...P)

Vengono permesse tutte le selezioni in uscita (da qualsiasi linea esterna) che corrispondono ad un numero presente nella tabella dei numeri di emergenza indipendentemente dalle abilitazioni del derivato che esegue la selezione e dalla tabella black-list. Per inserire un numero di emergenza:

1. Digitare **\*98PPPP** dove PPPP sono le 4 cifre della password principale.
2. Digitare **87 0N** dove N è l'indice della riga della tabella che ha al massimo 10 righe (0N=00-09).
3. Digitare **PP...P** cioè il numero di emergenza composto da al massimo 8 cifre.
4. Confermare la programmazione con il tasto **R**.

Per verificare il valore della programmazione procedere come segue:

1. Digitare **\*98PPPP** dove PPPP sono le 4 cifre della password principale.
2. Digitare **87 0N \***, dove N è l'indice della riga della tabella.
3. Confermare con il tasto **R** e un messaggio darà il valore della programmazione.



## 4.13.2 Cancellazione di una numero di emergenza (87 0N)

Per cancellare una riga della tabella dei numeri di emergenza procedere come segue:

1. Digitare **\*98PPPP** dove PPPP sono le 4 cifre della password principale.
2. Digitare **87 0N** dove N è l'indice della riga della tabella contenente il numero da cancellare (0N=00-09).
3. Confermare la programmazione con il tasto **R**

## 4.13.3 Ripristino ai valori di base della tabella dei numeri di emergenza (87 99)

Per riportare ai valori di base la tabella dei numeri di emergenza procedere come segue:

1. Digitare **\*98PPPP** dove PPPP sono le 4 cifre della password principale.
2. Digitare **87 99**.
3. Confermare la programmazione con il tasto **R**

I valori di base della tabella dei numeri di emergenza sono riportati nella tabella seguente:

Riga	Numero
0	112
1	113
2	115
3	116
4	118

Riga	Numero
5	Vuoto
6	Vuoto
7	Vuoto
8	Vuoto
9	Vuoto

## 4.14 Definizione dei servizi di lavoro

### 4.14.1 Definizione di una fascia oraria con un servizio di lavoro specifico (91 NN S HHMM HHMM)

Quando è attiva la gestione automatica dei servizi di lavoro, il centralino si basa sulle fasce orarie programmate come mostrato in questo paragrafo per sapere quale servizio di lavoro usare ad una determinata ora. E' prevista una tabella che può contenere fino a 16 fasce orarie diverse. Ogni fascia orarie e composta da un orario di inizio (ora e minuti), da un orario in cui termina (ora e minuti) e dal servizio di lavoro da usare durante l'intervallo orario.

E' possibile aggiungere degli intervalli orari specificando il servizio di lavoro che il centralino dovrà usare durante tale intervallo di tempo oppure, se ad una determinata ora non corrisponde a nessuna fascia oraria, il centralino userà il servizio normale. Di default il centralino non ha nessuna fascia oraria impostata e ciò significa che lavora sempre in servizio normale.

Per programmare una fascia oraria in una delle 16 possibili righe della tabella procedere come segue:

1. Digitare **\*98PPPP** dove PPPP sono le 4 cifre della password principale.
2. Digitare **91 NN S** dove NN indica una delle 16 possibili righe della tabella (NN=00-15) e S indica il servizio di lavoro da utilizzare nella fascia orarie (S=0 ⇒ servizio normale, S=1 ⇒ servizio notte, S=2 ⇒ servizio festivo).
3. Digitare **HHMM** dove HHMM sono l'ora e i minuti di inizio della fascia oraria (HH=00-23 e MM=00.59).
4. Digitare **HHMM** dove HHMM sono l'ora e i minuti in cui termina la fascia oraria (HH=00-23 e MM=00.59).
5. Confermare la programmazione con il tasto **R**.

Per verificare il valore della programmazione procedere come segue:

1. Digitare **\*98PPPP** dove PPPP sono le 4 cifre della password principale.
2. Digitare **91 NN \***, dove NN indica una delle 16 possibili righe della tabella delle fasce orarie.
3. Confermare con il tasto **R** e un messaggio darà il valore della programmazione.

Ad esempio per inserire una fascia orario in servizio notte dalle 18:30 alle 8:30 nella prima riga della tabella la programmazione è la seguente: **\*981234 91 00 1 1830 0830 R**.

### 4.14.2 Definizione di un servizio di lavoro specifico per i giorni della settimana (91 7N S)

Quando è attiva la gestione automatica dei servizi di lavoro, il centralino si basa sulle fasce orarie programmate come mostrato nel paragrafo precedente a meno che non sia impostato un servizio di lavoro specifico per il giorno della settimana corrente. Per ogni giorno della settimana è possibile specificare un servizio di lavoro oppure non associare nessun servizio di lavoro e lasciare che il centralino si basi sulle fasce orarie. Di default tutti i giorni della settimana non hanno nessun servizio di lavoro specifico.

Per programmare un servizio di lavoro per un giorno della settimana:

1. Digitare **\*98PPPP** dove PPPP sono le 4 cifre della password principale.
2. Digitare **91 7N S** dove N indica un giorno della settimana come mostrato in tabella e S indica il servizio di lavoro (S=0 ⇒ servizio normale, S=1 ⇒ servizio notte, S=2 ⇒ servizio festivo, S=3 ⇒ non associa nessun servizio di lavoro e il centralino si baserà sulle fasce orarie).



N	Giorno
0	Domenica
1	Lunedì
2	Martedì
3	Mercoledì
4	Giovedì
5	Venerdì
6	Sabato

3. Confermare la programmazione con il tasto **R**.

Per verificare il valore della programmazione procedere come segue:

1. Digitare \*98PPPP dove PPPP sono le 4 cifre della password principale.
2. Digitare 91 7N \*, dove N indica un giorno della settimana (N=0 ⇒ Domenica, N=1 ⇒ Lunedì, ...N=6 ⇒ Sabato).
3. Confermare con il tasto **R** e un messaggio darà il valore della programmazione.

Ad esempio per fare in modo di utilizzare il servizio festivo di Sabato e Domenica la programmazione è la seguente:

\*981234 91 70 2 R 91 76 2 R.

#### 4.14.3 Cancellazione delle impostazioni orarie dei servizi di lavoro (91 99)

Per cancellare tutte le fasce orarie e i servizi di lavoro associati ai giorni della settimana procedere come segue:

1. Digitare \*98PPPP dove PPPP sono le 4 cifre della password principale.
2. Digitare 91 99.
3. Confermare con il tasto **R**.

### 4.15 Registrazione dei messaggi audio personalizzati

#### 4.15.1 Registrazione dei messaggi audio personalizzati (92 0N <msg> - 92 #0N <msg>)

Si possono registrare fino a 8 messaggi personalizzati. Questi otto messaggi sono quelli che si possono poi utilizzare come messaggi di benvenuto per una specifica linea esterna e per uno specifico servizio di lavoro oppure come messaggi o musiche di attesa su una specifica linea esterna. E' possibile registrare un messaggio di durata massima pari a 5 minuti (300s) o comunque fino all'esaurimento della memoria. La memoria totale a disposizione per memorizzare gli 8 messaggi personalizzati più il messaggio di hot-line è pari a 399 secondi.

Per registrare un messaggio dalla cornetta del telefono:

1. Digitare \*98PPPP dove PPPP sono le 4 cifre della password principale.
2. Digitare 92 0N dove N è indica uno degli 8 messaggi registrabili (N=0,1,...7). Dopo aver digitato le cifre un messaggio avviserà che la registrazione sta per iniziare. Dopo il tono che avvisa l'**inizio della registrazione** esporre o riprodurre sul microfono del microtelefono il messaggio. Premere il tasto **R** per terminare la registrazione. La registrazione viene interrotta automaticamente dopo 5 minuti o se la dimensione massima dei messaggi viene superata.
3. Premere il tasto **R** per terminare la registrazione.

Per eliminare un messaggio:

1. Digitare \*98PPPP dove PPPP sono le 4 cifre della password principale.
2. Digitare 92 0N dove N è indica uno degli 8 messaggi registrabili (N=0,1,...7). Dopo aver digitato le cifre un messaggio avviserà che la registrazione sta per iniziare.
3. Premere il tasto **R prima del tono** di inizio registrazione.

Per ascoltare un messaggio:

1. Digitare \*98PPPP dove PPPP sono le 4 cifre della password principale.
2. Digitare 92 \* 0N dove N è indica uno degli 8 messaggi registrabili (N=0,1,...7).
3. Premere il tasto **R** e il messaggio verrà riprodotto.

Per registrare un messaggio dall'ingresso audio esterno (per il collegamenti vedere il paragrafo 1.6):

1. Digitare \*98PPPP dove PPPP sono le 4 cifre della password principale.
2. Digitare 92 #0N dove N è indica uno degli 8 messaggi registrabili (N=0,1,...7). Dopo aver digitato le cifre un messaggio avviserà che la registrazione sta per iniziare. Dopo il tono che avvisa l'**inizio della registrazione** far partire la riproduzione del messaggio. La registrazione viene interrotta automaticamente dopo 5 minuti o se la dimensione massima dei messaggi viene superata.
3. Premere il tasto **R** per terminare la registrazione.

#### 4.15.2 Registrazione del messaggio audio da usare con il servizio hot-line (92 10 <msg>)

Un derivato che ha effettuato una chiamata dovuta al servizio hot-line, invia ripetutamente un messaggio preregistrato in modo che chi risponde alla chiamata possa rendersi conto che questa è stata eseguita con il servizio hot-line. E' possibile registrare un messaggio di durata massima pari a 5 minuti (300s) o comunque fino all'esaurimento della memoria. La memoria totale a disposizione per memorizzare gli 8 messaggi personalizzati più il messaggio di hot-line è pari a 399 secondi.





Per registrare il messaggio hot-line dalla cornetta del telefono:

1. Digitare **\*98PPPP** dove PPPP sono le 4 cifre della password principale.
2. Digitare **92 10**. Dopo aver digitato le cifre un messaggio avviserà che la registrazione sta per iniziare. Dopo il tono che avvisa l'**inizio della registrazione** esporre o riprodurre sul microfono del microtelefono il messaggio. Premere il tasto **R** per terminare la registrazione. La registrazione viene interrotta automaticamente dopo 5 minuti o se la dimensione massima dei messaggi viene superata.
3. Premere il tasto **R** per terminare la registrazione.

Per eliminare un messaggio:

1. Digitare **\*98PPPP** dove PPPP sono le 4 cifre della password principale.
2. Digitare **92 10**. Dopo aver digitato le cifre un messaggio avviserà che la registrazione sta per iniziare.
3. Premere il tasto **R prima del tono** di inizio registrazione.

Per ascoltare un messaggio:

1. Digitare **\*98PPPP** dove PPPP sono le 4 cifre della password principale.
2. Digitare **92 \* 10**.
3. Premere il tasto **R** e il messaggio verrà riprodotto.

Per registrare un messaggio dall'ingresso audio esterno (per il collegamenti vedere il paragrafo 1.6):

1. Digitare **\*98PPPP** dove PPPP sono le 4 cifre della password principale.
2. Digitare **92 #10**. Dopo aver digitato le cifre un messaggio avviserà che la registrazione sta per iniziare. Dopo il tono che avvisa l'**inizio della registrazione** far partire la riproduzione del messaggio. La registrazione viene interrotta automaticamente dopo 5 minuti o se la dimensione massima dei messaggi viene superata.
3. Premere il tasto **R** per terminare la registrazione.

## 4.16 PROGRAMMAZIONE DEI SERVIZI CITOFONICI (28)

### 4.16.1 Programmazione di un ID principale su uno o più derivati (28 [4D...4D] #0 NNN)

Ad uno o più derivati può essere associato un ID principale che lo identifica univocamente sul bus duefilari. Il fatto di programmare più derivati con lo stesso ID principale non è un problema perché dal punto di vista del bus duefilari i derivati con lo stesso ID saranno visti come un unico dispositivo.

Per programmare un ID principale uguale per tutti i derivati:

1. Digitare **\*98PPPP** dove PPPP sono le 4 cifre della password principale.
2. Digitare **28 #0 NNN** dove NNN sono le tre cifre dell'ID principale (NNN=001-200).
3. Premere il tasto **R** per confermare la programmazione.

Per programmare un ID principale su uno o più derivati:

1. Digitare **\*98PPPP** dove PPPP sono le 4 cifre della password principale.
2. Digitare **28** seguito dalla lista dei derivati da programmare **4D...4D**.
3. Digitare **#0 NNN** dove NNN sono le tre cifre dell'ID principale (NNN=001-200).

Premere il tasto **R** per confermare la programmazione.

Per verificare il valore della programmazione procedere come segue:

1. Digitare **\*98PPPP** dove PPPP sono le 4 cifre della password principale.
2. Digitare **28 4D #0 \***, dove 4D=41-56 è il derivato di cui si vuole leggere l'ID principale programmato
3. Confermare con il tasto **R** e un messaggio darà il valore della programmazione.

### 4.16.2 Programmazione di un ID secondario su uno o più derivati (28 [4D...4D] #G NNN)

Ad uno o più derivati possono essere associati fino a quattro ID secondari, cioè l'ID di un altro dispositivo presente sul bus duefilari con cui il derivato suonerà in gruppo.

Per programmare un ID secondario uguale per tutti i derivati:

1. Digitare **\*98PPPP** dove PPPP sono le 4 cifre della password principale.
2. Digitare **28 #G NNN** dove G = 1, 2, 3 o 4 indica quale dei quattro ID secondari programmare e NNN sono le tre cifre dell'ID (NNN=001-200).
3. Premere il tasto **R** per confermare la programmazione.

Per programmare un ID secondario su uno o più derivati:

1. Digitare **\*98PPPP** dove PPPP sono le 4 cifre della password principale.
2. Digitare **28** seguito dalla lista dei derivati da programmare **4D...4D**.
3. Digitare **#G NNN** dove G = 1, 2, 3 o 4 indica quale dei quattro ID secondari programmare e NNN sono le tre cifre dell'ID (NNN=001-200).
4. Premere il tasto **R** per confermare la programmazione.

Per verificare il valore della programmazione procedere come segue:

1. Digitare **\*98PPPP** dove PPPP sono le 4 cifre della password principale.
2. Digitare **28 4D #G \***, dove 4D=41-56 è il derivato di cui si vuole leggere l'ID secondario programmato e G = 1, 2, 3 o 4 indica quale dei quattro ID secondari leggere.
3. Confermare con il tasto **R** e un messaggio darà il valore della programmazione.





## 4.16.3 Programmazione del tasto funzione # su uno o più derivati (28 [4D...4D] #5 NNN)

Ad uno o più derivati può essere modificata la funzione del tasto funzione # che di default esegue l'autoaccensione. Per programmare la stessa funzione su tutti i derivati:

1. Digitare **\*98PPPP** dove PPPP sono le 4 cifre della password principale.
2. Digitare **28 #5 NNN** dove NNN ha i significati riassunti in tabella
3. Premere il tasto **R** per confermare la programmazione.

Per programmare la funzione su uno o più derivati:

1. Digitare **\*98PPPP** dove PPPP sono le 4 cifre della password principale.
2. Digitare **28** seguito dalla lista dei derivati da programmare **4D...4D**.
3. Digitare **#5 NNN** dove NNN ha i significati riassunti in tabella.
4. Premere il tasto **R** per confermare la programmazione.

Tabella delle funzioni da associare al tasto #

NNN	Funzione programmata
000	Autoaccensione generica
001-200	Chiamata intercomunicante al dispositivo con ID=NNN
201-215	Autoaccensione verso la targa con ID = 1-15
301-315	Comando serratura verso la targa con ID=1-15
401-415	Comando F1 verso la targa con ID=1-15
501-515	Comando F1 verso la targa con ID=1-15
601-616	Attivazione relè del 69RH con ID=1-16
801-804	Chiamata intercomunicante verso centralino di portineria con ID=1-4

Per verificare il valore della programmazione procedere come segue:

1. Digitare **\*98PPPP** dove PPPP sono le 4 cifre della password principale.
2. Digitare **28 4D #5 \***, dove 4D=41-56 è il derivato di cui si vuole leggere la funzione del tasto # programmata.
3. Confermare con il tasto **R** e un messaggio darà il valore della programmazione.

## 4.16.4 Programmazione di un criterio di inoltro delle chiamate (28 S RR MMM#NNN#XXX)

Il centralino ha una tabella per ogni servizio di lavoro a cui si possono aggiungere dei criteri di inoltro delle chiamate citofoniche. Ogni tabella ha 20 righe ognuna delle quali contiene un criterio formato da:

- Dispositivo chiamante
- Dispositivo chiamato
- Numerazione da eseguire in corrispondenza della chiamata

Per inserire un criterio di inoltro su una riga di una tabella:

1. Digitare **\*98PPPP** dove PPPP sono le 4 cifre della password principale.
2. Digitare **28 S** dove S=0,1 o 2 indica a quale servizio di lavoro corrisponde la tabella da programmare (S=0 ⇒ servizio normale, S=1 ⇒ servizio notte, S=2 ⇒ servizio festivo).
3. Digitare **RR** dove RR=00-19 indica la riga della tabella da programmare.
4. Solo se si vuole specificare un dispositivo chiamante, digitare **MMM#**, dove MMM può assumere i significati descritti in tabella.

MMM	Significato
000	Identifica qualunque dispositivo
001-200	Chiamata proveniente da un interno citofonico con l'ID specificato
201-215	Chiamata proveniente da una targa avente rispettivamente ID=1-15
221	Chiamata proveniente da una qualsiasi targa
222	Chiamata proveniente da un qualsiasi interno citofonico

5. Digitare **NNN#**, dove NNN=000-200 è l'ID del dispositivo chiamato. Con NNN=000 significa che il criterio si applica a qualsiasi dispositivo chiamato.
6. Digitare **XXX** dove XXX può essere di due o tre cifre e può assumere i valori descritti in tabella.



XXX	Numerazione applicata
40	Chiamata generale a tutti i derivati
41-56	Chiamata ad un derivato specifico
61-68	Chiamata ad un gruppo o sequenza di chiamata
3RR-3RR	Chiamata ad un numero della rubrica comune con indice RR=00-99
4DR-4DR	Chiamata al numero della rubrica personale del derivato D=1-8, con indice R=0-9.

7. Premere il tasto **R** per confermare la programmazione.

#### 4.16.5 Programmazione della modalità solo audio su uno o più derivati (28 [4D...4D] 80 A)

Nella modalità solo audio non viene attivata l'eventuale telecamera del posto esterno o del centralino di portineria quando si effettua un'autoaccensione su un posto esterno o una chiamata a centralino di portineria.

Per programmare la modalità "solo audio" su tutti i derivati:

1. Digitare **\*98PPPP** dove PPPP sono le 4 cifre della password principale.
2. Digitare **28 80 A** con A=1 per attivare la modalità "solo audio" o A=0 per disattivare la modalità "solo audio".
3. Premere il tasto **R** per confermare la programmazione.

Per programmare la modalità "solo audio" su uno o più derivati:

1. Digitare **\*98PPPP** dove PPPP sono le 4 cifre della password principale.
2. Digitare **28** seguito dalla lista dei derivati da programmare **4D...4D**.
3. Digitare **80 A** con A=1 per attivare la modalità "solo audio" o A=0 per disattivare la modalità "solo audio".
4. Premere il tasto **R** per confermare la programmazione.

Per verificare il valore della programmazione procedere come segue:

1. Digitare **\*98PPPP** dove PPPP sono le 4 cifre della password principale.
2. Digitare **28 4D 80 \***, dove 4D=41-56 è il derivato di cui si vuole leggere la programmazione.
3. Confermare con il tasto **R** e un messaggio darà il valore della programmazione.

#### 4.16.6 Programmazione dei parametri di comportamento delle chiamate citofoniche (28 8N A)

Alcuni flags permettono di modificare alcuni comportamenti in caso di chiamate citofoniche inoltrate a derivati o a numero di rubrica. Per programmare un flag:

1. Digitare **\*98PPPP** dove PPPP sono le 4 cifre della password principale.
2. Digitare **8N A** dove N indica il flag da configurare il cui significato è riportato in tabella e A indica il valore 0 o 1.

N	Significato	Valore base
1	A=1: attende la risposta con un tono DTMF in caso di chiamata citofonica inoltrata ad un numero di rubrica all'interno di una chiamata in sequenza.	0
2	A=1: attende la risposta con un tono DTMF in caso di chiamata citofonica inoltrata ad un numero di rubrica	0
3	A=1: terminazione delle chiamate cito-telefoniche in caso di apertura della serratura sulla targa chiamante.	0

3. Confermare la programmazione con il tasto **R**.

Per verificare il valore della programmazione procedere come segue:

1. Digitare **\*98PPPP** dove PPPP sono le 4 cifre della password principale.
2. Digitare **8N \***, dove N=1,2 o 3 è il flag di cui si vuole leggere la programmazione.
3. Confermare con il tasto **R** e un messaggio darà il valore della programmazione.

#### 4.16.7 Programmazione dei tempi di funzionamento (28 98 P xxx)

Per programmare i tempi associati all'interfaccia citofonica procedere come segue:

1. Digitare **\*98PPPP** dove PPPP sono le 4 cifre della password principale.
2. Digitare **28 98 P xxx** dove P indica il tempo da programmare tra quelli indicati in tabella e xxx è il valore del tempo in secondi.



Codice P xxx	Funzione	Parametro	Valore base
1 xxx	Tempo massimo di conversazione	xxx = tempo massimo di conversazione con una linea esterna (10s – 300s)	60
2 xxx	Tempo svincolo per richiamata da attesa	xxx = tempo in secondi dopo il quale l'interfaccia non tenta più di richiamare il derivato che lo ha messo in attesa (0s – 300s)	120
3 xxx	Tempo svincolo per mancata risposta da attesa	xxx = tempo in secondi dopo il quale l'interfaccia termina la richiamata al derivato che lo ha messo in attesa perché questo non risponde (5s – 300s).	30

3. Confermare la programmazione con il tasto **R**.

Per verificare il valore della programmazione procedere come segue:

1. Digitare \*98PPPP dove PPPP sono le 4 cifre della password principale.
2. Digitare 28 98 P\* dove P indica quale valore si vuole leggere.
3. Confermare con il tasto **R** e un messaggio darà il valore della programmazione.

#### 4.16.8 Ripristino delle configurazioni di fabbrica (28 99)

Per ripristinare ai valori base le configurazioni dell'interfaccia citofonica (tutte quelle indicate nel paragrafo 4.16) procedere come segue:

1. Digitare \*98PPPP dove PPPP sono le 4 cifre della password principale.
2. Digitare 28 99.
3. Confermare la programmazione con il tasto **R**.

Per cancellare una tabella di inoltro associata ad un servizio di lavoro procedere come segue:

1. Digitare \*98PPPP dove PPPP sono le 4 cifre della password principale.
2. Digitare 28 S 99 dove S=0 per il servizio normale, S=1 per il servizio notte e S=2 per il servizio festivo.
3. Confermare la programmazione con il tasto **R**.

## 4.17 Interfaccia citofonica SoundSystem Art. 3561 (29)

### 4.17.1 Attivazione dell'interfaccia Art. 3561 (29 #1)

L'interfaccia Art. 3561 collegata al centralino telefonico può essere attivata con la seguente programmazione:

1. Digitare 98PPPP dove PPPP sono le 4 cifre della password principale.
2. Digitare 29 #1
3. Premere il tasto **R** per confermare la programmazione.

In questo modo si ha che la chiamata citofonica ricevuta tramite l'ingresso INP viene inoltrata a tutti i derivati. Questi ultimi eseguiranno uno squillo che segue la pressione del pulsante di chiamata. Di default sono disponibili i seguenti comandi da un qualsiasi derivato:

- Con il comando 1R o 1# viene attivata l'uscita REMOTE collegata al relè dell'Art. 3561.
- Con il comando 2R o 2# viene chiuso per 1 secondo il relè B del modulo 35PS con ID=1.
- Con il comando 3R o 3# viene chiuso per 1 secondo il relè A del modulo 35PS con ID=1.

### 4.17.2 Modalità di squillo dei derivati (29 8A)

L'interfaccia Art. 3561 collegata al centralino telefonico può rigenerare una suoneria cadenzata sui derivati oppure può generare una suoneria che segue la pressione del pulsante di chiamata (modalità campanello):

1. Digitare 98PPPP dove PPPP sono le 4 cifre della password principale.
2. Digitare 29 8A dove con A=0 si genera uno squillo cadenzato mentre con A=1 lo squillo segue la pressione del pulsante di chiamata.
3. Premere il tasto **R** per confermare la programmazione.

### 4.17.3 Criteri di inoltro di chiamata citofonica da Art. 3561 (29 0R NN#S#XXX)

L'Art. 3561 converte la chiamata citofonica in un ingresso del centralino telefonico. L'ingresso può essere quello locale (INP) o uno tra quelli dei moduli esterni Art. 35PS (solo i moduli 35PS con ID da 1 a 7). La chiamata ricevuta su un ingresso viene inoltrata ad una numerazione telefonica che può essere un singolo derivato, un gruppo di derivati, una chiamata in sequenza o un numero di rubrica comune.

Si possono programmare fino a 10 criteri di inoltro diversi che dipendono anche dal servizio di lavoro in uso:

1. Digitare 98PPPP dove PPPP sono le 4 cifre della password principale.
2. Digitare 29 0R dove R=0-9 è l'indice di uno dei 10 criteri di inoltro da programmare.
3. Digitare NN#S#XXX o NN#XXX per associare l'ingresso NN=0-15 (vedere tabella) in servizio di lavoro S (S=0 ⇒ servizio normale, S=1 ⇒ servizio notte, S=2 ⇒ servizio festivo, S non specificato o S=3 ⇒ tutti i servizi) alla numerazione XXX che può assumere i valori mostrati in tabella.



# Centralino telefonico Art. 35P4/EG, 35P8/EG, 35P8/2EG

NN	Ingresso corrispondente
0	Ingresso locale INP
1	Ingresso 1 del modulo 35PS 1
2	Ingresso 2 del modulo 35PS 1
3	Ingresso 1 del modulo 35PS 2
4	Ingresso 2 del modulo 35PS 2
5	Ingresso 1 del modulo 35PS 3
6	Ingresso 2 del modulo 35PS 3
7	Ingresso 1 del modulo 35PS 4

NN	Ingresso corrispondente
8	Ingresso 2 del modulo 35PS 4
9	Ingresso 1 del modulo 35PS 5
10	Ingresso 2 del modulo 35PS 5
11	Ingresso 1 del modulo 35PS 6
12	Ingresso 2 del modulo 35PS 6
13	Ingresso 1 del modulo 35PS 7
14	Ingresso 2 del modulo 35PS 7
15	Ingresso 1 del modulo 35PS 8

XXX	Numerazione corrispondente
40	Chiama tutti i derivati
41-56	Chiama il derivato indicato
61-68	Chiama il gruppo di derivati o la chiamata in sequenza preprogrammata in 6x
300-399	Chiama il numero in rubrica comune corrispondente al codice breve digitato

4. Premere il tasto **R** per confermare la programmazione.

## 4.18 PROGRAMMAZIONE DEGLI INGRESSI E USCITE (93)

### 4.18.1 Programmazione della funzione dell'uscita "REMOTE" (93 8 A)

L'uscita REMOTE non può essere attivata su comando ma può essere associata ad una delle seguenti funzioni predefinite:

- rimane attiva durante l'accesso dell'uscita o dell'ingresso dell'audio esterno (default).
- rimane attiva durante l'accesso dell'ingresso dell'audio esterno.
- rimane attiva durante l'accesso dell'uscita dell'audio esterno.
- Collegata ad una spia luminosa segnala il servizio di lavoro in uso.
- Collegata ad una spia luminosa segnala lo stato dell'ingresso INP.

Per programmare una delle funzioni predefinite dell'uscita REMOTE:

1. Digitare **\*98PPPP** dove PPPP sono le 4 cifre della password principale.
2. Digitare **93 8 A** dove A può assumere uno dei valori indicati in tabella:

A	Funzione
0	rimane attiva durante l'accesso dell'uscita o dell'ingresso dell'audio esterno (default) eseguita con la numerazione 29.
1	rimane attiva durante l'accesso dell'ingresso dell'audio esterno
2	rimane attiva durante l'accesso dell'uscita dell'audio esterno.
3	Collegata ad una spia luminosa segnala il servizio di lavoro in uso
4	Collegata ad una spia luminosa segnala lo stato dell'ingresso INP

3. Premere il tasto **R** per confermare la programmazione.

Per verificare il valore della programmazione procedere come segue:

1. Digitare **\*98PPPP** dove PPPP sono le 4 cifre della password principale.
2. Digitare **93 8 \***
3. Confermare con il tasto **R** e un messaggio darà il valore della programmazione.

### 4.18.2 Programmazione della modalità di utilizzo dell'ingresso INP (93 9 A)

L'ingresso INP può essere collegato ad un interruttore o ad un pulsante e può essere impostato per funzionare in una delle seguenti modalità:







- Come interruttore: con l'interruttore aperto assume lo stato 0, con l'interruttore chiuso assume lo stato 1.
- Come pulsante a 2 stati: premendo il pulsante cambia dallo stato 0 allo stato 1 e viceversa.
- Come pulsante a N stati: premendo il pulsante cambia stato con la sequenza: 0 à 1 à ... à N-1 à 0. L'ingresso può avere al massimo 8 stati.

Per programmare una modalità di funzionamento dell'ingresso INP:

1. Digitare \*98PPPP dove PPPP sono le 4 cifre della password principale.
2. Digitare 93 9 A dove A può assumere uno dei valori indicati in tabella:

A	Funzione
0	Funziona come interruttore (default)
1	Pulsante a 2 stati
2	Pulsante a 3 stati
3	Pulsante a 4 stati
4	Pulsante a 5 stati
5	Pulsante a 6 stati
6	Pulsante a 7 stati
7	Pulsante a 8 stati

3. Premere il tasto R per confermare la programmazione.

Per verificare il valore della programmazione procedere come segue:

1. Digitare \*98PPPP dove PPPP sono le 4 cifre della password principale.
2. Digitare 93 9 \*
3. Confermare con il tasto R e un messaggio darà il valore della programmazione.

### 4.18.3 Programmazione della modalità di funzionamento di un modulo I/O esterno

Ogni modulo I/O esterno (Art. 35PS) ha 2 uscite OUT1 e OUT2 e due ingressi INP1 e INP2. Le uscite possono essere collegate ad una spia luminosa e impostate per segnalare lo stato del rispettivo ingresso.

L'ingresso INP1 o INP2 di un modulo I/O esterno può essere impostato per funzionare in una delle seguenti modalità:

- Come interruttore: con l'interruttore aperto assume lo stato 0, con l'interruttore chiuso assume lo stato 1.
- Come pulsante a 2 stati: premendo il pulsante cambia dallo stato 0 allo stato 1 e viceversa.
- Come pulsante a N stati: premendo il pulsante cambia stato con la sequenza: 0 ⇒ 1 ⇒ ... ⇒ N-1 ⇒ 0. L'ingresso può avere al massimo 8 stati.
- Come ingresso a 3 stati con variazioni inferiori a 1 secondo.
- Come ingresso a 3 stati con variazioni inferiori a 5 secondi.

Per configurare le uscite per segnalare lo stato del rispettivo ingresso procedere come segue:

1. Digitare \*98PPPP dove PPPP sono le 4 cifre della password principale.
2. Digitare 93 NN I A dove NN=01-16 è l'indirizzo del modulo I/O esterno, I=1 per OUT1 o I=2 per OUT2 e A indica se attivare o meno la funzione: A=0 ⇒ uscita normale, A=1 ⇒ l'uscita segnala lo stato dell'ingresso. Le programmazioni sono riassunte in tabella:

Prog.	Funzione
93 NN 10	L'uscita OUT1 del modulo I/O NN si comporta come uscita normale
93 NN 11	L'uscita OUT1 del modulo I/O NN segnala lo stato dell'ingresso INP1
93 NN 20	L'uscita OUT2 del modulo I/O NN si comporta come uscita normale
93 NN 21	L'uscita OUT2 del modulo I/O NN segnala lo stato dell'ingresso INP2

3. Premere il tasto R per confermare la programmazione.

Per verificare il valore della programmazione procedere come segue:

1. Digitare \*98PPPP dove PPPP sono le 4 cifre della password principale.
2. Digitare 93 NN 1 \* per avere lo stato dell'uscita OUT1 o 93 NN 2 \* per avere lo stato dell'uscita OUT2. NN=01-16 indica l'indirizzo del modulo I/O esterno.
3. Confermare con il tasto R e un messaggio darà il valore della programmazione.

Per programmare una modalità di funzionamento dell'ingresso INP1 o INP2:



# Centralino telefonico Art. 35P4/EG, 35P8/EG, 35P8/2EG

1. Digitare **\*98PPPP** dove PPPP sono le 4 cifre della password principale.
2. Digitare **93 NN I A** dove NN=01-16 è l'indirizzo del modulo I/O esterno, I=3 per INP1 o I=4 per INP2 e A indica la modalità di funzionamento dell'ingresso. Le programmazioni sono riassunte in tabella:

Prog	Funzione	Prog	Funzione
93 NN 30	INP1 come interruttore	93 NN 40	INP2 come interruttore
93 NN 31	INP1 pulsante a 2 stati	93 NN 41	INP2 pulsante a 2 stati
93 NN 32	INP1 pulsante a 3 stati	93 NN 42	INP2 pulsante a 3 stati
93 NN 33	INP1 pulsante a 4 stati	93 NN 43	INP2 pulsante a 4 stati
93 NN 34	INP1 pulsante a 5 stati	93 NN 44	INP2 pulsante a 5 stati
93 NN 35	INP1 pulsante a 6 stati	93 NN 45	INP2 pulsante a 6 stati
93 NN 36	INP1 pulsante a 7 stati	93 NN 46	INP2 pulsante a 7 stati
93 NN 37	INP1 pulsante a 8 stati	93 NN 47	INP2 pulsante a 8 stati
93 NN 38	INP1 a 3 stati con variazioni inferiori a 1 secondo	93 NN 48	INP2 a 3 stati con variazioni inferiori a 1 secondo
93 NN 39	INP1 a 3 stati con variazioni inferiori a 5 secondi	93 NN 49	INP2 a 3 stati con variazioni inferiori a 5 secondi

3. Premere il tasto **R** per confermare la programmazione.

Per verificare il valore della programmazione procedere come segue:

1. Digitare **\*98PPPP** dove PPPP sono le 4 cifre della password principale.
2. Digitare **93 NN\*3 \*** per avere lo stato dell'ingresso INP1 o **93 NN\*4 \*** per avere lo stato dell'ingresso INP2. NN=01-16 indica l'indirizzo del modulo I/O esterno.
3. Confermare con il tasto R e un messaggio darà il valore della programmazione.

## 4.19 PROGRAMMAZIONE DELLE NUMERAZIONI PROGRAMMABILI (60N)

### 4.19.1 Programmazione della numerazione 60N (60N S XXX)

Ad ognuna delle numerazioni 601-608 è possibile associare una numerazione valida che dipende dal servizio di lavoro in uso:

Per programmare una delle numerazioni:

1. Digitare **\*98PPPP** dove PPPP sono le 4 cifre della password principale.
2. Digitare **60N S**, dove N=1-8 e **S** indica a quale servizio di lavoro si riferisce la numerazione: S=0 ⇒ servizio normale, S=1 ⇒ servizio notte, S=2 ⇒ servizio festivo.
3. Digitare **4D** o **6G** o **3CC** o **3C** (vedere tabella) per associare la numerazione o digitare **0** per eliminarla.

numerazione	Descrizione
40	Chiamata generale a tutti i derivati
41-56	Chiamata ad un derivato
61-68	Chiamata ad un gruppo o sequenza
300-399	Chiamata ad un numero della rubrica comune
30-39	Chiamata ad un numero della rubrica personale (corrispondente a 30#-39#).
0	Il 60N non corrisponde a nessuna numerazione

4. Confermare premendo il tasto **R**

Per verificare il valore della programmazione procedere come segue:

1. Digitare **\*98PPPP** dove PPPP sono le 4 cifre della password principale.
2. Digitare **60N S \*** per avere la numerazione associata al 60N nel servizio di lavoro S (S=0,1,2)
3. Confermare con il tasto R e un messaggio darà il valore della programmazione





## 4.20 PROGRAMMAZIONE DEL MODULO GSM (94N)

### 4.20.1 Programmazione del pin associata alla SIM card (940 pppp)

Per inserire il codice PIN della SIM card utilizzata nel modulo GSM:

1. Digitare **\*98PPPP** dove PPPP sono le 4 cifre della password principale.
2. Digitare **94pppp**, dove **pppp** sono le quattro cifre del PIN.
3. Confermare premendo il tasto **R**

Per togliere il codice PIN della SIM card utilizzata nel modulo GSM:

1. Digitare **\*98PPPP** dove PPPP sono le 4 cifre della password principale.
2. Digitare 94 e confermare premendo il tasto R.

Per verificare il valore della programmazione procedere come segue:

1. Digitare **\*98PPPP** dove PPPP sono le 4 cifre della password principale.
2. Digitare 940 \* per avere l'eventuale codice PIN inserito.
3. Confermare con il tasto R e un messaggio darà il valore della programmazione.

### 4.20.2 Modalità con cui nascondere il numero nelle chiamate in uscita

Per eseguire una selezione senza inviare il proprio numero all'utenza chiamata tramite la linea GSM è possibile programmare il centralino in modo che:

- nasconda sempre il numero chiamante
- nasconda il numero chiamante solo se la selezione inizia con il tasto # (ad esempio se dopo aver preso la linea GSM con il 25 si digita il numero #049..., verrà selezionato il numero 049... nascondendo il numero chiamante.

Per modificare la programmazione:

1. Digitare **\*98PPPP** dove PPPP sono le 4 cifre della password principale.
2. Digitare **941 A**, dove A=0 per non nascondere il numero chiamante. A=1 per nascondere sempre il numero chiamante e A=2 per nascondere il numero chiamante iniziando la selezione con #.
3. Confermare premendo il tasto **R**

### 4.20.3 Interpretazione dei messaggi SMS ricevuti

Il centralino può interpretare i messaggi SMS ricevuti indipendentemente dalla tabella degli eventi.

Per modificare la programmazione:

1. Digitare **\*98PPPP** dove PPPP sono le 4 cifre della password principale.
2. Digitare **942 A**, dove A può avere i valori mostrati in tabella:

A	Interpreta i messaggi provenienti da chiunque se iniziano con la password	Interpreta i messaggi provenienti da un numero in rubrica comune	Interpreta i messaggi provenienti da un numero tra quelli abilitati all'accesso DISA
0	No	No	No
1	Si	No	No
2	No	Si	No
3	Si	Si	No
4	No	No	Si
5	Si	No	Si
6	No	Si	Si
7	Si	Si	Si

3. Confermare premendo il tasto **R**



## 4.21 RIPRISTINO DELLA CONFIGURAZIONE AI VALORI DI BASE

### 4.21.1 Ripristino di tutte le configurazioni tramite un derivato (99)

Per ripristinare ai valori di default tutte le configurazioni (compresi i log delle chiamate ma non i file audio eventualmente memorizzati o registrati):

1. Digitare **\*98PPPP** dove PPPP sono le 4 cifre della password principale.
2. Digitare **99**.
3. Confermare premendo il tasto **R** e attendere almeno 10 secondi fino alla conferma.

Per ripristinare ai valori di default solo i parametri telefonici:

1. Digitare **\*98PPPP** dove PPPP sono le 4 cifre della password principale.
2. Digitare **991**.
3. Confermare premendo il tasto **R** e attendere la conferma.

Per cancellare tutti i log delle chiamate:

1. Digitare **\*98PPPP** dove PPPP sono le 4 cifre della password principale.
2. Digitare **992**.
3. Confermare premendo il tasto **R** e attendere la conferma.

Per cancellare tutti i file audio memorizzati o registrati:

1. Digitare **\*98PPPP** dove PPPP sono le 4 cifre della password principale.
2. Digitare **993**.
3. Confermare premendo il tasto **R** e attendere la conferma.

Per ripristinare ai valori di default la gestione degli eventi-azioni:

1. Digitare **\*98PPPP** dove PPPP sono le 4 cifre della password principale.
2. Digitare **994**.
3. Confermare premendo il tasto **R** e attendere la conferma.

### 4.21.2 Ripristino di tutte le configurazioni tramite il pulsantino presente sul frontale del centralino

Per ripristinare ai valori di base tutte le configurazioni (compresi i log delle chiamate ma non i file audio eventualmente memorizzati o registrati):

1. Aprire il coperchietto presente sul frontale del centralino
2. Con un piccolo cacciavite tenere premuto per almeno 3 secondi il pulsantino P fino a che il led rosso e giallo eseguono 3 lampeggi veloci e alla fine il led giallo resta acceso.
3. Premere due volte il pulsantino P fino a che i due led rosso e giallo restano entrambi accesi.
4. Tenere premuto il pulsantino P fino a che i led rosso e giallo iniziano a lampeggiare velocemente. Al termine dei lampeggi i led si spengono ad indicare che le configurazioni sono state ripristinate.

Per ripristinare ai valori di default solo i parametri telefonici :

1. Aprire il coperchietto presente sul frontale del centralino
2. Con un piccolo cacciavite tenere premuto per almeno 3 secondi il pulsantino P fino a che il led rosso e giallo eseguono 3 lampeggi veloci e alla fine il led giallo resta acceso.
3. Premere una volta il pulsantino P fino a che il led rosso resta acceso e il led giallo resta spento.
4. Tenere premuto il pulsantino P fino a che i led rosso e giallo iniziano a lampeggiare velocemente. Al termine dei lampeggi i led si spengono ad indicare che le configurazioni sono state ripristinate.

Per ripristinare ai valori di default la gestione degli eventi-azioni:

1. Aprire il coperchietto presente sul frontale del centralino
2. Con un piccolo cacciavite tenere premuto per almeno 3 secondi il pulsantino P fino a che il led rosso e giallo eseguono 3 lampeggi veloci e alla fine il led giallo resta acceso e il led rosso resta spento.
3. Tenere premuto il pulsantino P fino a che i led rosso e giallo iniziano a lampeggiare velocemente. Al termine dei lampeggi i led si spengono ad indicare che le configurazioni sono state ripristinate.



Sezione conduttori				
Morsetti	Ø fino a 10m	Ø fino a 50m	Ø fino a 100m	Ø fino a 150m
1, 2, B1, B2 (•)	1 mm <sup>2</sup>	1 mm <sup>2</sup>	1 mm <sup>2</sup>	1 mm <sup>2</sup>
Cavo	Art. 732H - 732I	Art. 732H - 732I	Art. 732H - 732I	Art. 732H - 732I
Serratura elettrica	1,5 mm <sup>2</sup>	-	-	-
Altri: -, +U, +I, -L (#)	1 mm <sup>2</sup>	1 mm <sup>2</sup>	1,5 mm <sup>2</sup>	2,5 mm <sup>2</sup>
Video	Cavo coassiale 75 Ohm tipo RG59 o RG11			

•  
# Gli alimentatori supplementari (art. 6923, 6582, 6982) devono essere installati il più vicino possibile al dispositivo a cui vengono collegati.



## TERMINAZIONE BUS PER IMPIANTI DUE FILI ELVOX

Questa nota si applica a tutti i dispositivi della tecnologia DUE FILI ELVOX dotati del "connettore o dip-switch di terminazione BUS" identificato dalla scritta serigrafica "ABC" e segnalato sugli schemi di collegamento con \*.

Per il corretto adattamento della linea va effettuato il settaggio secondo la seguente regola:

Mantenere posizione "A" se il BUS entra ed esce dal dispositivo;

Spostare in posizione "B" (se cavo Elvox) oppure in posizione "C" (se cavo "CAT5" con i doppiini accoppiati), se la linea del BUS "termina" nel dispositivo stesso.

"A" = NESSUNA TERMINAZIONE

"B" = TERMINAZIONE 100 ohm

"C" = TERMINAZIONE 50 ohm

## **IMPIANTI CON DISTRIBUTORE PASSIVO 692D**

### **(versione "barra din")**

Utilizzare SEMPRE l'uscita 1 del distributore art.692D (l'unica che non ha il ponticello di terminazione).

Per la terminazione dell'art.692D:

Se le uscite "OUT", "2", "3" o "4" non vengono utilizzate, MANTENERE il ponticello sul connettore "TOUT", "T2", "T3" o "T4". Il ponticello "TOUT" di default è in posizione "100" (cavo Elvox), posizionarlo su "50" solo se si utilizza un cavo CAT5 con i doppiini accoppiati.

## **IMPIANTI CON DISTRIBUTORE PASSIVO 692D**

### **(versione non "barra din")**

Per la terminazione dell'art.692D (versione non "barra din"):

Se l'uscita "OUT" non viene utilizzata, MANTENERE il ponticello sul connettore "A".

Se l'uscita "OUT" viene utilizzata, TOGLIERE il ponticello dal connettore "A".

## **IMPIANTI CON DISTRIBUTORE ATTIVO 692D/2.**

Il ponticello di terminazione va posizionato su "B" (per cavo Elvox) o su "C" (per cavo CAT5 con i doppiini accoppiati) SE E SOLO SE il BUS termina sul dispositivo stesso.

Va lasciato su "A" se si effettua l'entra-esce utilizzando i morsetti 1-2 del 692D/2.



# Schema di collegamento

Impianto citofonico semplice Due Fili Elvox con centralino telefonico Art. 35P8/2EG con telefoni Art. 3562 (Rif. SI618).

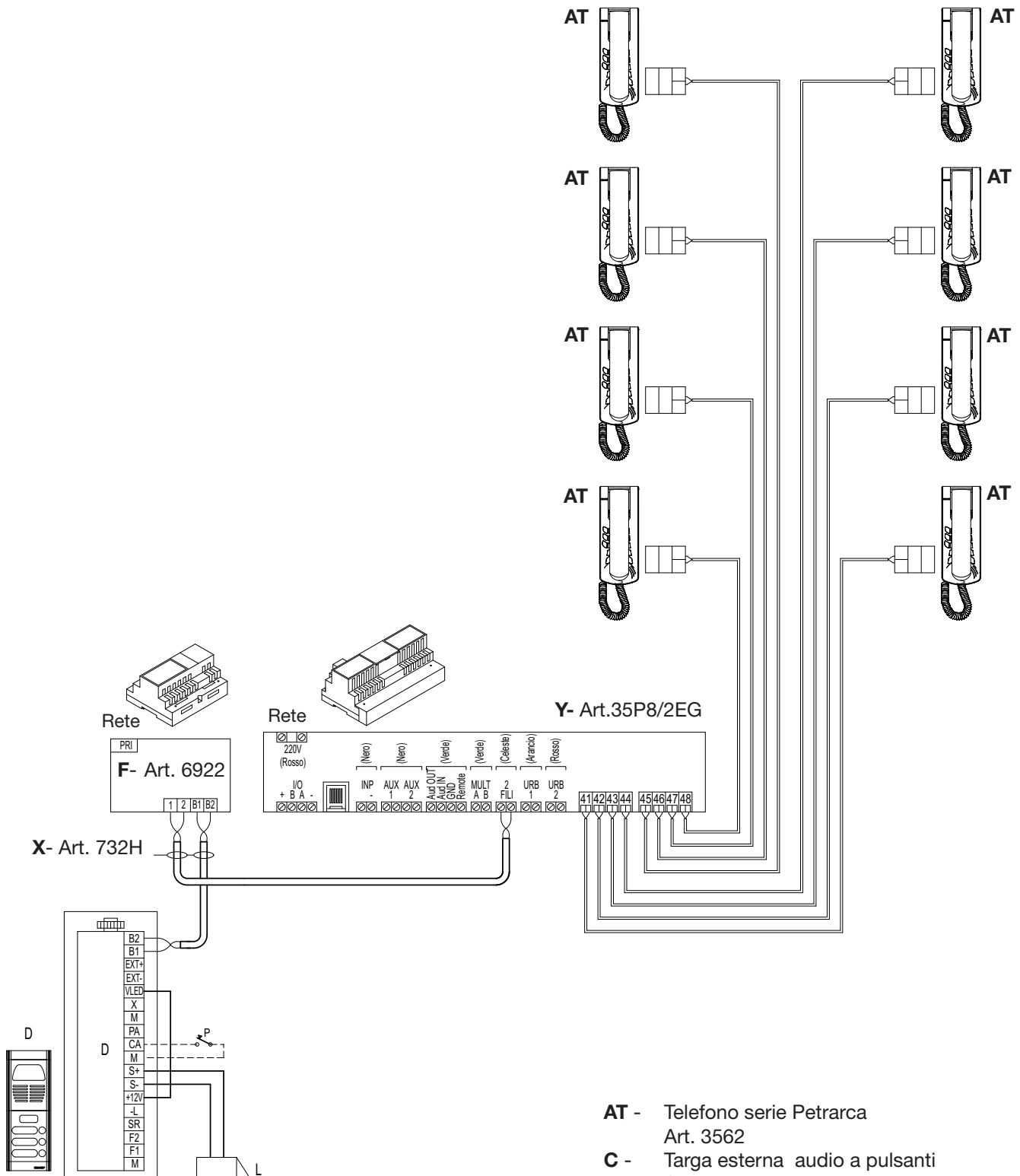

- AT** - Telefono serie Petrarca Art. 3562
- C** - Targa esterna audio a pulsanti Serie 1200, 1300, 8000, 3300, PATAVIUM 2550/301/302 o Casellario postale
- F** - Alimentatore Art. 6922
- K** - Pulsante chiamata fuoriporta
- L** - Serratura elettrica 12Vcc
- P** - Comando apriporta
- X** - Cavo Art. 732H (Due Fili Twistati)
- Y** - Centralino telefonico Art. 35P8/2EG



# Schema di collegamento

Impianto videocitfonico semplice Due Fili Elvox con centralino telefonico Art. 35P8/2EG, telefoni Art. 3562 e monitor serie Petrarca Art. 6029, 6029/C con piastra Art. 6145/2F o base Art. 6142/2F (Rif. SI618).

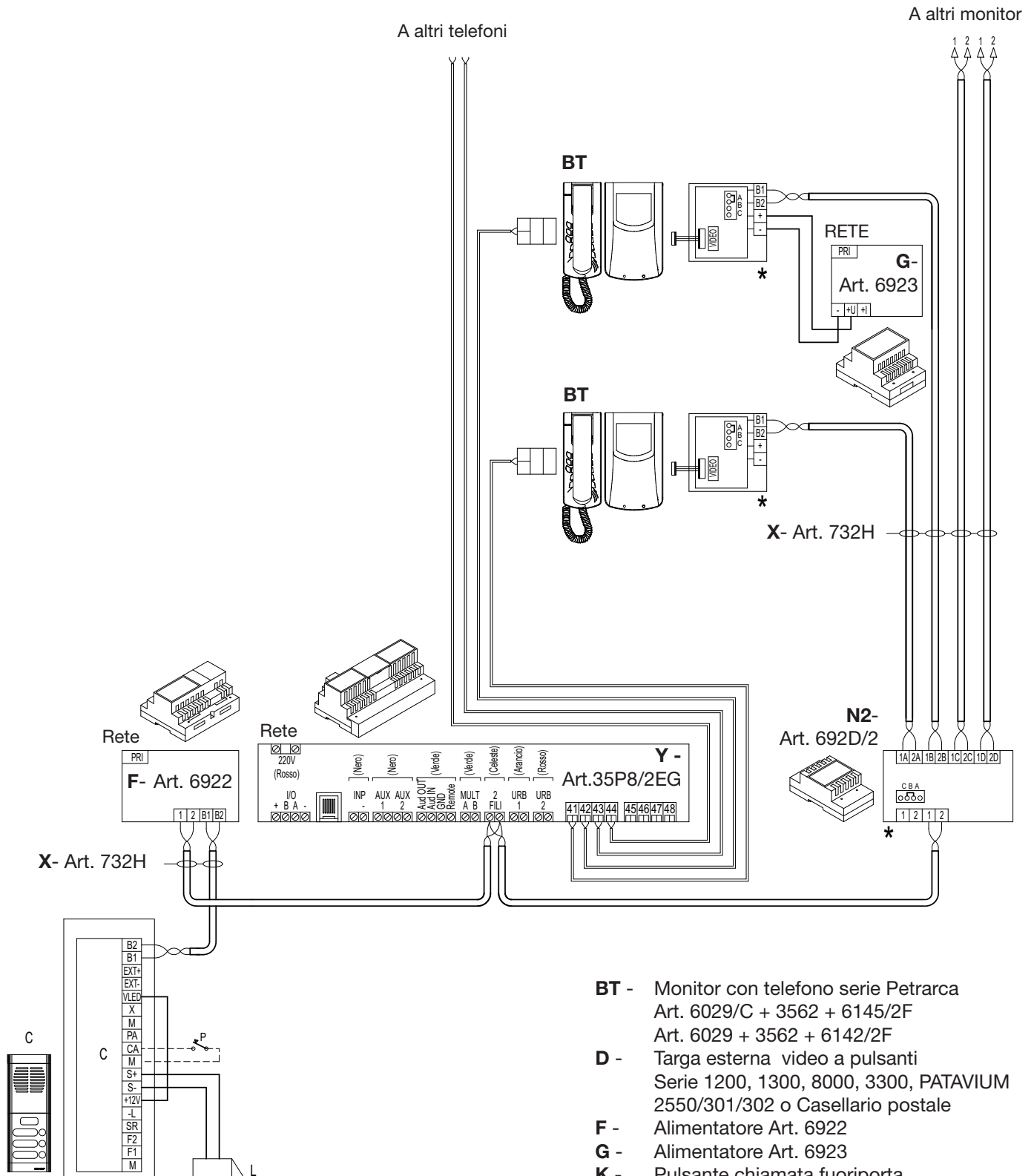

- BT** - Monitor con telefono serie Petrarca Art. 6029/C + 3562 + 6145/2F  
Art. 6029 + 3562 + 6142/2F
- D** - Targa esterna video a pulsanti Serie 1200, 1300, 8000, 3300, PATAVIUM 2550/301/302 o Casellario postale
- F** - Alimentatore Art. 6922
- G** - Alimentatore Art. 6923
- K** - Pulsante chiamata fuoriporta
- L** - Serratura elettrica 12Vcc
- N2** - Distributore attivo Art. 692D/2
- P** - Comando apriporta
- X** - Cavo Art. 732H (Due Fili Twistati)
- Y** - Centralino telefonico Art. 35P8/2EG

# Schema di collegamento

Impianto videocitfonico Due Fili Elvox per complesso edilizio con una targa principale e due o più targhe secondarie per utenze con centralino telefonico Art. 35P8/2EG (Rif. SI618).

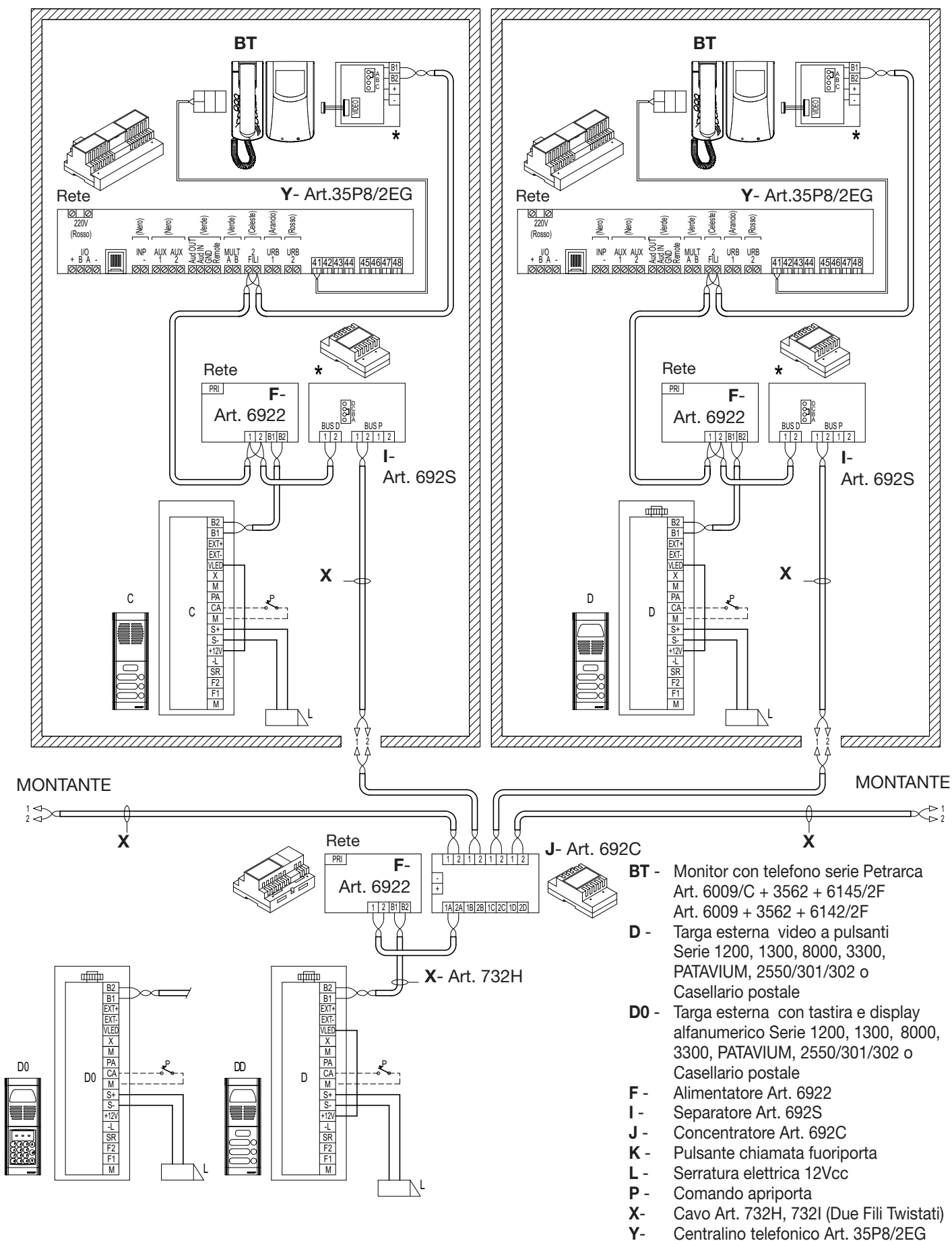



# Schema di collegamento

Impianto videocitofonico Due Fili Elvox con più centralini telefonici Art. 35P8/2EG(Rif. SI618).

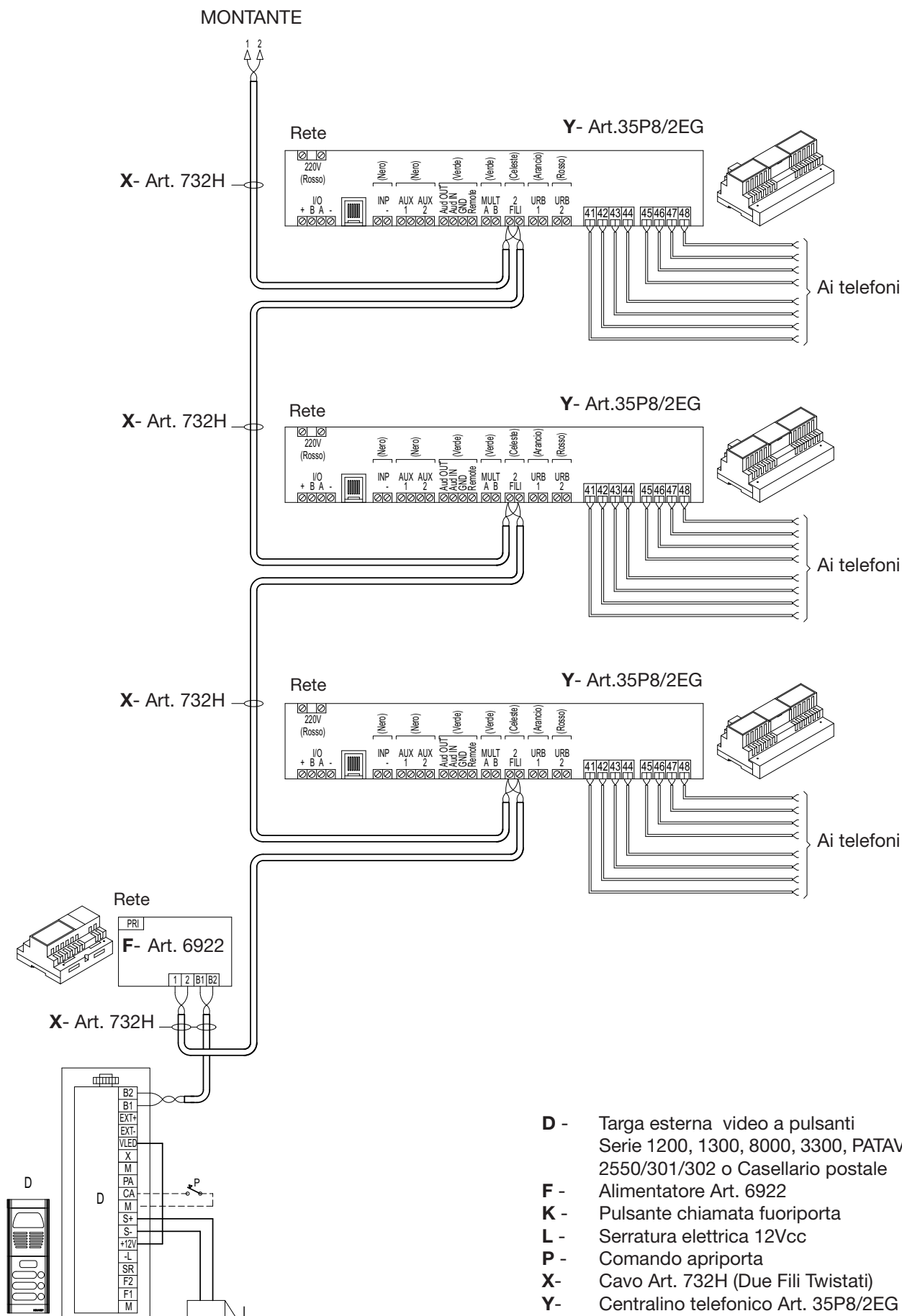

# Schema di collegamento

Collegamento di centralino telefonico Art. 35P8/EG con amplificatore Art. 4040 e diffusori Art. 4056, 4057, 4058 (Rif. SI618).

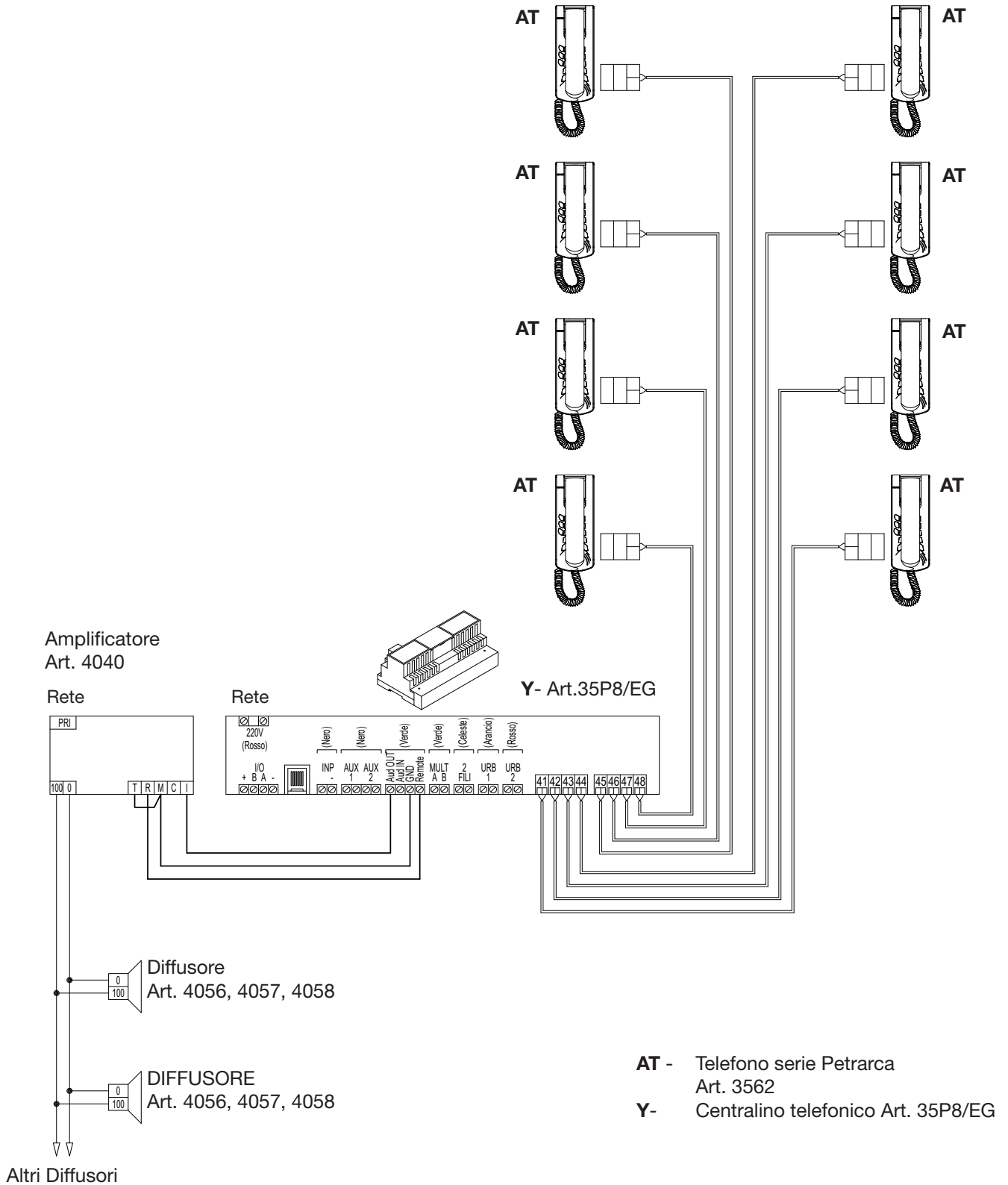

# Schema di collegamento

## Variante di collegamento per:

**Cambio del servizio di lavoro con interruttore esterno e segnalazione della modalità di servizio di lavoro con spia luminosa.**

(Vedi paragrafo 1.8 - Collegamento dell'ingresso INP)

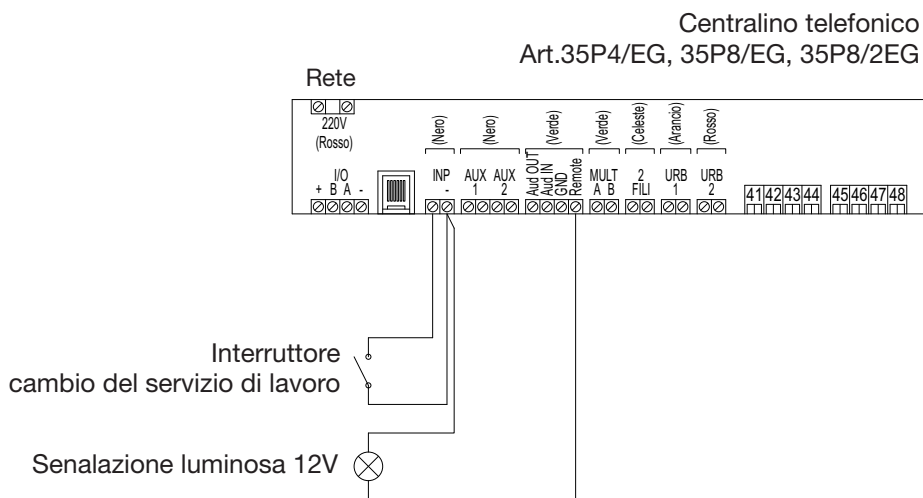

## Variante di collegamento per:

**Utilizzo di un modulo ingressi/uscite Art. 35PS**

(Vedi paragrafo 1.10 - Collegamento dei moduli I/O esterni Art. 35PS)

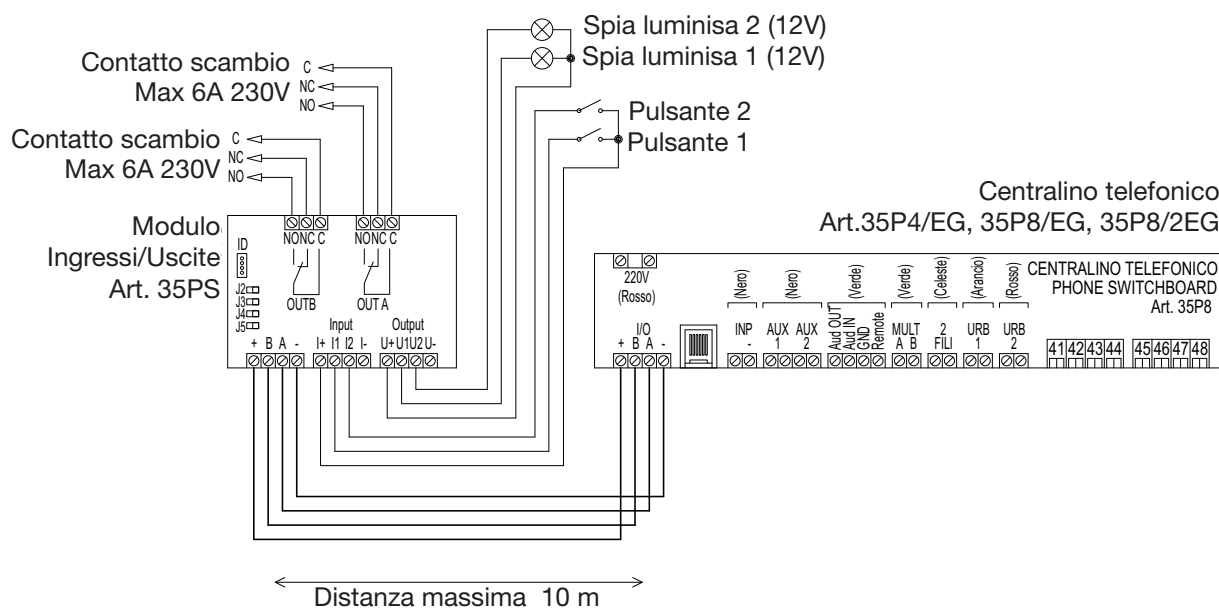

# Schema di collegamento

Variante di collegamento per:  
Controllo scheda automazione cancello

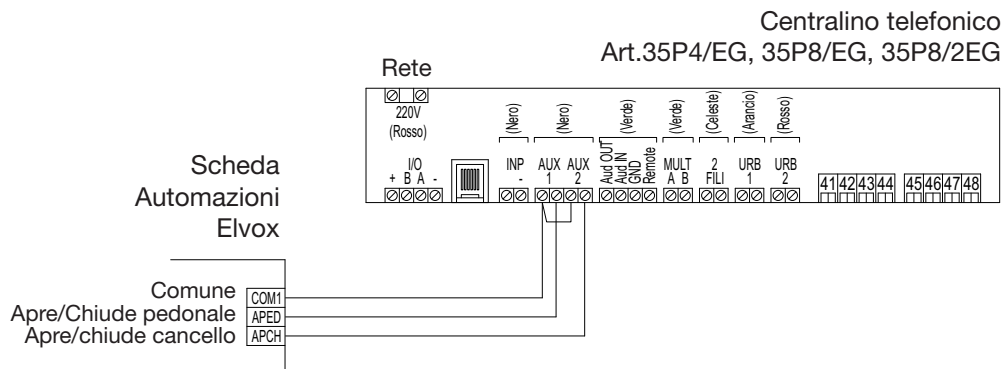

# Note

---



# Note

---



# Schema di collegamento

## AVVERTENZE PER L'INSTALLATORE

- Leggere attentamente le avvertenze contenute nel presente documento in quanto forniscono importanti indicazioni riguardanti la sicurezza di installazione, d'uso e di manutenzione.
- Dopo aver tolto l'imballaggio assicurarsi dell'integrità dell'apparecchio. Gli elementi dell'imballaggio (sacchetti di plastica, polistirolo espanso, ecc.) non devono essere lasciati alla portata dei bambini in quanto potenziali fonti di pericolo. L'esecuzione dell'impianto deve essere rispondente alle norme CEI vigenti.
- È necessario prevedere a monte dell'alimentazione un appropriato interruttore di tipo bipolare facilmente accessibile con separazione tra i contatti di almeno 3mm.
- Prima di collegare l'apparecchio accertarsi che i dati di targa siano rispondenti a quelli della rete di distribuzione.
- Questo apparecchio dovrà essere destinato solo all'uso per il quale è stato espressamente concepito, e cioè per sistemi di citofonia. Ogni altro uso è da considerarsi improprio e quindi pericoloso. Il costruttore non può essere considerato responsabile per eventuali danni derivanti da usi impropri, erronei ed irragionevoli.
- Prima di effettuare qualsiasi operazione di pulizia o di manutenzione, disinserire l'apparecchio dalla rete di alimentazione elettrica, spegnendo l'interruttore dell'impianto.
- In caso di guasto e/o di cattivo funzionamento dell'apparecchio, togliere l'alimentazione mediante l'interruttore e non manometterlo. Per l'eventuale riparazione rivolgersi solamente ad un centro di assistenza tecnica autorizzato dal costruttore. Il mancato rispetto di quanto sopra può compromettere la sicurezza dell'apparecchio.
- Non ostruire le aperture o fessure di ventilazione o di smaltimento calore e non esporre l'apparecchio a stillicidio o spruzzi d'acqua.
- L'installatore deve assicurarsi che le informazioni per l'utente siano presenti sugli apparecchi derivati.
- Tutti gli apparecchi costituenti l'impianto devono essere destinati esclusivamente all'uso per cui sono stati concepiti.
- L'interruttore onnipolare deve essere facilmente accessibile.
- ATTENZIONE:** per evitare di ferirsi, questo apparecchio deve essere assicurato alla parete secondo le istruzioni di installazione.
- Questo documento dovrà sempre rimanere allegato alla documentazione dell'impianto.



### Direttiva 2002/96/CE (WEEE, RAEE).

Il simbolo del cestino barrato riportato sull'apparecchio indica che il prodotto, alla fine della propria vita utile, dovendo essere trattato separatamente dai rifiuti domestici, deve essere conferito in un centro di raccolta differenziata per apparecchiature elettriche ed elettroniche oppure riconsegnato al rivenditore al momento dell'acquisto di una nuova apparecchiatura equivalente.

L'utente è responsabile del conferimento dell'apparecchio a fine vita alle appropriate strutture di raccolta. L'adeguata raccolta differenziata per l'avvio successivo dell'apparecchio dismesso al riciclaggio, al trattamento e allo smaltimento ambientalmente compatibile contribuisce ad evitare possibili effetti negativi sull'ambiente e sulla salute e favorisce il riciclo dei materiali di cui è composto il prodotto. Per informazioni più dettagliate inerenti i sistemi di raccolta disponibili, rivolgersi al servizio locale di smaltimento rifiuti, o al negozio in cui è stato effettuato l'acquisto.

### Rischi legati alle sostanze considerate pericolose (WEEE).

Secondo la nuova Direttiva WEEE sostanze che da tempo sono utilizzate comunemente su apparecchi elettrici ed elettronici sono considerate sostanze pericolose per le persone e l'ambiente. L'adeguata raccolta differenziata per l'avvio successivo dell'apparecchio dismesso al riciclaggio, al trattamento e allo smaltimento ambientalmente compatibile contribuisce ad evitare possibili effetti negativi sull'ambiente e sulla salute e favorisce il riciclo dei materiali di cui è composto il prodotto.



**EDVAX**

 **VIMAR** group

Viale Vicenza 14

36063 Marostica VI

Tel. +39 0424 488 600

Fax +39 0424 488 188

[www.vimar.com](http://www.vimar.com)

Numero Verde  
**800-862307**