



Manuale installatore - Installer manual - Manuel pour l'installateur
Installationshandbuch - Manual del instalador - Εγχειρίδιο οδηγιών

Eikon

20448

Arké

19448

Plana

14448

Orologio elettronico programmatore
Electronic programmable timer switch
Inter horaire programmable électronique
Programmierbare Zeitschaltuhr
Reloj programador electrónico
Ηλεκτρονικός χρονοδιακόπτης

ITALIANO

Orologio programmatore elettronico 1

ENGLISH

Electronic programmable timer switch 9

FRANÇAIS

Inter horaire programmable électronique 17

DEUTSCH

Programmierbare Zeitschaltuhr 25

ESPAÑOL

Reloj programador electrónico 33

ΕΛΛΗΝΙΚΑ

Ηλεκτρονικός χρονοδιακόπτης 41

**Spazio riservato per annotare le tre cifre del PIN
della eventuale password di protezione.**

(vedi "Password", pag. 5)

.....

INDICE

1. Descrizione	2
2. Campo di applicazione	2
3. Vista frontale, comandi e display	3
4. Collegamenti	4
5. Utilizzo dell'orologio programmatore elettronico	
5.1. <i>Funzionamento</i>	5
5.2. <i>Impostazioni</i>	5
5.3. <i>Programmazione</i>	6
6. Procedura di reset	6
7. Principali caratteristiche	6
8. Regole di installazione	7
9. Conformità normativa	7

1. DESCRIZIONE.

Orologio programmatore elettronico giornaliero/settimanale ad 1 canale, 1 uscita a relè in scambio 8 A 230 V~, alimentazione 120-230 V~ 50-60 Hz - 2 moduli.

2. CAMPO DI APPLICAZIONE.

Apparecchio per inserzione e disinserzione automatica, ad orari pre-stabiliti con ciclo giornaliero/settimanale, di carichi elettrici; è particolarmente utile per impianti di riscaldamento e di condizionamento, irrigazione, illuminazione interna ed esterna, ecc.

3. VISTA FRONTALE, COMANDI E DISPLAY.

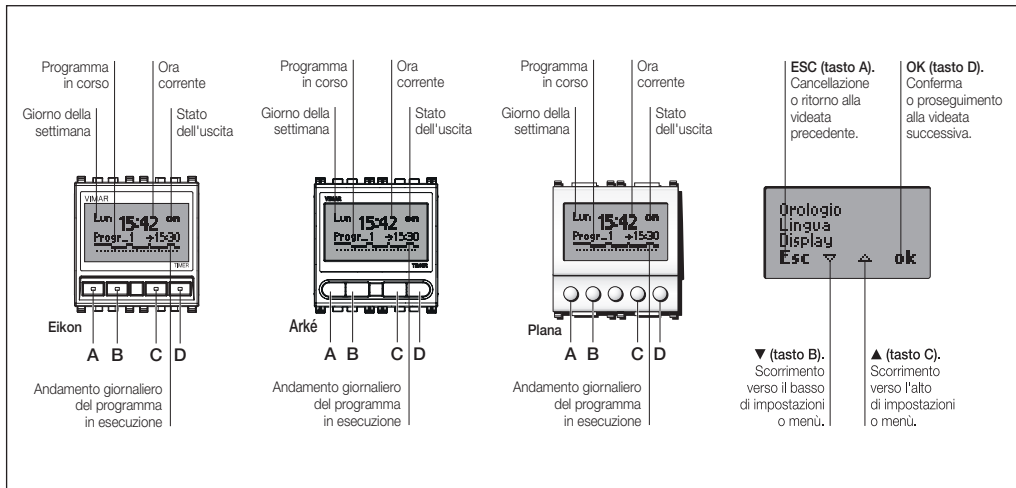

4. COLLEGAMENTI (esempio).

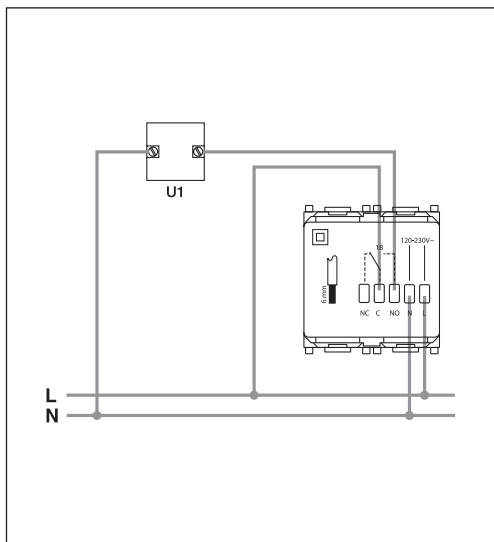

5. UTILIZZO DELL'OROLOGIO PROGRAMMATORE ELETTRONICO.

Per impostare l'orologio programmatore elettronico, dalla videata base del display, premere uno qualsiasi dei quattro tasti frontali.

- Vengono visualizzate le icone:
 - “**Esc**” (tasto **A**): consente di annullare la selezione.
 - “**▼**” (tasto **B**): consente di attivare e disattivare il carico controllato.
 - “**▲**” (tasto **C**): consente di attivare e disattivare il carico controllato.
 - “**Menù**” (tasto **D**): consente di accedere al menù “**Funzionamento**”.
- Premere “**▼**” (tasto **B**): compaiono le voci del menù “**Impostazioni**” e “**Programmazione**”; con “**▲**” (tasto **C**) si scorre il menù verso l'alto, con “**Esc**” (tasto **A**) si torna al menù precedente.
- Premere “**Ok**” (tasto **D**) per confermare.

5.1 FUNZIONAMENTO.

Consente di impostare il funzionamento dell'orologio programmatore elettronico scegliendo tra “**Automatico**” e “**Manuale**”.

• AUTOMATICO.

Consente di impostare il tipo di programma scelto (vedi “**Programmazione**”, pag. 6).

• MANUALE.

Consente di impostare il comando manuale di attivazione o disattivazione del carico controllato. La stessa operazione può essere effettuata anche tramite “**▼**” (tasto **B**) o “**▲**” (tasto **C**) nella videata base del display.

5.2 IMPOSTAZIONI.

Consente di impostare “**Orologio**”, “**Lingua**”, “**Display**” e “**Password**”.

• OROLOGIO.

Consente di regolare la data e l'ora corrente.

• LINGUA.

Consente di impostare il linguaggio con cui verranno visualizzate tutte le istruzioni, scegliendo tra **Italiano**, **English**, **Français**, **Español** e **Deutsch**.

• DISPLAY.

Consente di scegliere il tipo di icona per identificare lo stato del relè e di regolare il contrasto di visualizzazione del display.

• PASSWORD.

Consente di impostare, modificare o disattivare un codice segreto di accesso (PIN) a tre cifre che verrà richiesto, quando attivato, per accedere alle modifiche di funzionamento, impostazione e programmazione.

Attenzione!

Ricordatevi di annotare il numero del PIN nell'apposito spazio previsto nel riquadro a pag. 1.

5.3 PROGRAMMAZIONE.

Consente di impostare 4 diversi programmi: “**Ridotto**”, “**Ciclico**”, “**Progr_1**” (personalizzabile) e “**Progr_2**” (personalizzabile).

• **RIDOTTO.**

Consente una accensione e uno spegnimento al giorno.

• **CICLICO.**

Consente di impostare un periodo di accensione e uno di spegnimento ripetuti in continuazione.

Ad esempio, impostando “**On hh mm 1.15**” e “**Off hh mm 1.30**”, il contatto ripeterà in continuazione la sequenza “contatto ON per 1 ora e 15 minuti - contatto OFF per 1 ora e 30 minuti”.

• **PROGR_1 e PROGR_2.**

Programmi personalizzati. Consentono di impostare 2 diversi programmi di accensione e spegnimento per ogni singolo giorno della settimana, per un massimo di 35 interventi al giorno.

Conferma “**ok**” (tasto **D**) = menù a scorrimento con impostazioni “**Modifica**”, “**Copia**” e “**Rinomina**”.

- **Modifica**

Consente di impostare o modificare il programma di accensione e di spegnimento, eventualmente eseguendo una copia del programma di qualsiasi altro giorno.

- **Copia.**

Consente di copiare il primo programma, già configurato dall’utente, nel secondo da configurare.

- **Rinomina**

Consente di dare un nome o di rinominare il programma impostato.

6. PROCEDURA DI RESET.

- Premere contemporaneamente i quattro tasti (tasto **A**, tasto **B**, tasto **C**, tasto **D**)
- Confermare con “**Si**” (tasto **D**).

Vengono ripristinate le condizioni di prima accensione; tutti i parametri vengono resettati.

7. PRINCIPALI CARATTERISTICHE.

- Tensione di alimentazione: 120-230 V~ ± 10% 50-60 Hz
- Assorbimento massimo: 1 W
- Comandi frontali: “**Esc**”, “**▲**”, “**▼**”, “**Set**”/“**ok**”
- Riserva di carica per l’orologio: circa 20 giorni, mediante batteria tampone al litio ricaricabile
- Uscita: relè in scambio 8 A 230 V~
- Carichi comandabili:
 - carichi puramente resistivi \sim : 8 A
 - lampade ad incandescenza ⌘ : 800 W
 - trasformatori a nucleo magnetico per lampade incandescenti a bassissima tensione (ad esempio, lampade alogene) ⏏ : 800 W

- Non adatto al comando diretto di lampade fluorescenti
- Display a retroilluminazione temporizzata, attivata premendo uno dei quattro pulsanti
- Istruzioni in 5 lingue (italiano, inglese, francese, spagnolo, tedesco)
- Reset del dispositivo
- Errore orologio: minore di 1 s al giorno
- Numero interventi: max 35 al giorno (per un max di 245 interventi alla settimana)
- Intervallo minimo di ogni intervento: 1 minuto
- Programmi:
 - 2 programmi completamente configurabili dall'utente (giornalieri/settimanali)
 - 1 programma ridotto (1 intervento al giorno) e 1 programma ciclico (un periodo di accensione e uno di spegnimento ripetuti in continuazione)
- Funzione di blocco tastiera: possibilità di impostare una password con PIN a 3 cifre per bloccare l'accesso a tutte le funzioni dell'apparecchio e proteggerne i dati impostati e la programmazione.
- Numero di cicli manuali: 3.000
- Numero di cicli automatici: 100.000
- Tipo di apertura dei contatti: microdisconnessione
- Tipo di azione: 1BU
- Indice di tracking: PTI175
- Grado di inquinamento: 2 (normale)
- Grado di protezione: IP40
- Apparecchio di classe II: 

- Temperatura di funzionamento: T40 (0 °C +40 °C)
- Temperatura ambiente durante il trasporto: -25 °C +60 °C
- Tensione impulsiva nominale: 4.000 V
- Classe e struttura del software: classe A

8. REGOLE D'INSTALLAZIONE.

L'installazione deve essere effettuata da personale qualificato con l'osservanza delle disposizioni regolanti l'installazione del materiale elettrico in vigore nel paese dove i prodotti sono installati.

9. CONFORMITÀ NORMATIVA.

Direttiva BT. Direttiva EMC. Norme EN 60730-1, EN 60730-2-7.

Regolamento REACH (UE) n. 1907/2006 – art.33. Il prodotto potrebbe contenere tracce di piombo.



RAEE - Informazione agli utilizzatori

Il simbolo del cassonetto barrato riportato sull'apparecchiatura o sulla sua confezione indica che il prodotto alla fine della propria vita utile deve essere raccolto separatamente dagli altri rifiuti. L'utente dovrà, pertanto, conferire l'apparecchiatura giunta a fine vita agli idonei centri comunali di raccolta differenziata dei rifiuti elettrotecnici ed elettronici. In alternativa alla gestione autonoma, è possibile consegnare gratuitamente l'apparecchiatura che si desidera smaltire al distributore, al momento dell'acquisto di una nuova apparecchiatura di tipo equivalente. Presso i distributori di prodotti elettronici con superficie di vendita di almeno 400 m² è inoltre possibile consegnare gratuitamente, senza obbligo di acquisto, i prodotti elettronici da smaltire con dimensioni inferiori a 25 cm. L'adeguata raccolta differenziata per l'avvio successivo dell'apparecchiatura dismessa al riciclaggio, al trattamento e allo smaltimento ambientalmente compatibile contribuisce ad evitare possibili effetti negativi sull'ambiente e sulla salute e favorisce il reimpiego e/o riciclo dei materiali di cui è composta l'apparecchiatura.

**Space for noting the three-digit PIN number
used as the lockout password.**

(see "Password", page 13)

.....

CONTENTS

1. Description	10
2. Scope	10
3. Front view and view of controls	11
4. Connections	12
5. Using the electronic programmable timer switch	
5.1. <i>Operation</i>	13
5.2. <i>Settings</i>	13
5.3. <i>Programming</i>	14
6. Reset procedure	14
7. Characteristics	14
8. Installation rules	15
9. Conformity to standards	15

1. DESCRIPTION.

Electronic daily/weekly programmable time switch with 1 channel, 1 change-over relay output 8 A 230 V~, supply voltage 120-230-V~ 50-60 Hz - 2 modules.

2. SCOPE.

Equipment to automatically engage and disengage electrical loads at preset times, on a daily/weekly cycle; especially useful for heating and air conditioning systems, irrigation systems, indoor and outdoor lighting, etc.

3. FRONT VIEW AND VIEW OF CONTROLS.

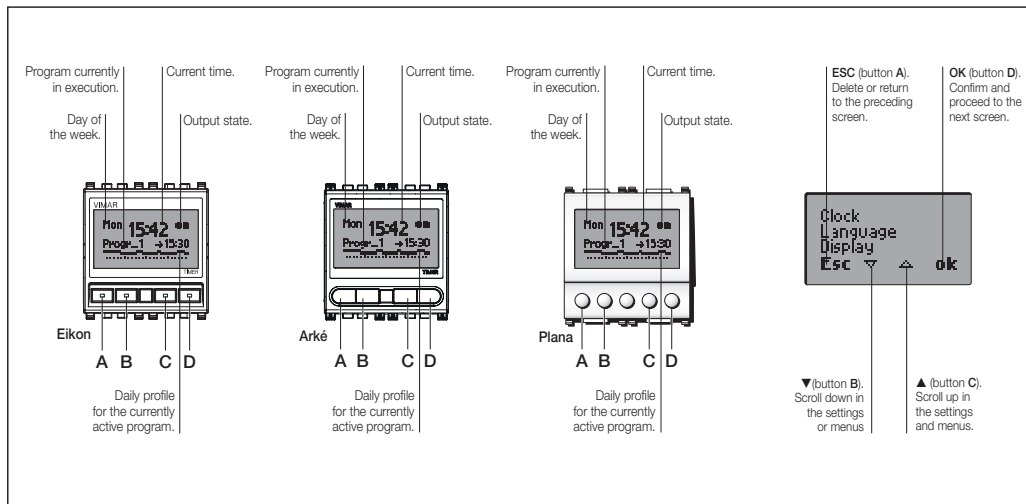

4. CONNECTIONS (example).

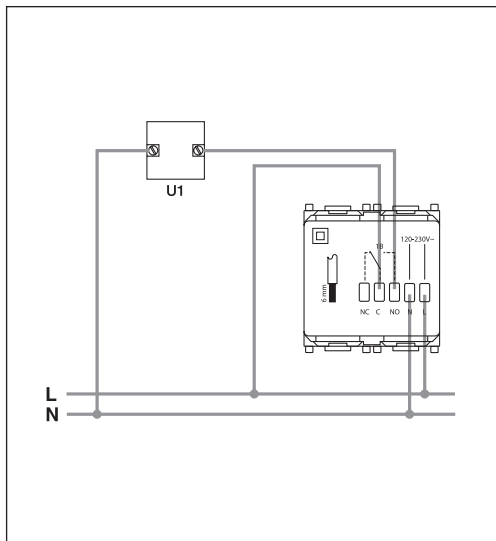

5. USING THE ELECTRONIC PROGRAMMABLE TIME SWITCH.

To configure the time switch, from the starting screen of the display, press any one of the four front buttons.

- The following icons appear:
 - “**Esc**” (button **A**): cancels the selection.
 - “**▼**” (button **B**): switches the controlled load on or off.
 - “**▲**” (button **C**): switches the controlled load on or off.
 - “**Menù**” (button **D**): used for accessing the “**Operation**” menu.
- Press “**▼**” (button **B**): the “**Settings**” and “**Programming**” menu items appear; use “**▲**” (button **C**) to scroll upward in the menu, or “**Esc**” (button **A**) to return to the previous menu.
- Press “**Ok**” (button **D**) to confirm.

5.1 OPERATION.

Selection of operating mode for the electronic programmable time switch, choosing between “**Automatic**” and “**Manual**”.

- **AUTOMATIC.**
Allows the user to configure the desired program type (see “**Programming**”, page 14).
- **MANUAL.**
Allows the user to manually switch the controlled load on or off. This can also be done by pressing “**▼**” (button **B**) or “**▲**” (button **C**) from the main display screen.

5.2 SETTINGS.

Used for setting “**Clock**”, “**Language**”, “**Display**” and “**Password**”.

- **CLOCK.**
Used for setting the current date and time.
- **LANGUAGE.**
Used for setting the language in which the instructions are displayed, choosing between *Italiano*, *English*, *Français*, *Español* and *Deutsch*.
- **DISPLAY.**
Used for choosing the type of icon that indicates the relay state and for adjusting the display contrast.
- **PASSWORD.**
Allows the user to configure, change or disable a 3-digit PIN password to prevent unauthorized access to the thermostat functions, settings and programs.
Attention!
Remember to make a note of the PIN number in the special space provided on pg. 8.

5.3 PROGRAMMING.

Configuration of 4 different programs: “**Reduced**”, “**Cyclic**”, “**Progr_1**” (personalised) e “**Progr_2**” (personalised).

- **REDUCED.**

For programming a single switch-on and a single switch-off event during the day.

- **CYCLIC.**

For programming a switch-on and a switch-off period that are repeated cyclically.

For example, entering “**On hh mm 1.15**” and “**Off hh mm 1.30**”, the contact will continually repeat the sequence “contact ON for 1 hour and 15 minutes” - “contact OFF for 1 hour and 30 minutes”.

- **PROGR_1 e PROGR_2.**

Personalised programs. For setting up 2 different switch-on and switch-off programs for each individual day of the week, for a maximum of 35 switch events a day.

Confirm “**ok**” (button **D**) = scrolling menu with a choice of “**Modify**”, “**Copy**” and “**Rename**”.

- **Modify.**

Allows the user to set up or edit the switch-on and switch-off program, if desired by copying a program from one of the other days.

- **Copy.**

For copying a program that has already been configured by the user into one of the programs that is still to be configured.

- **Rename.**

For assigning a name to or renaming the chosen program.



6. RESET PROCEDURE.

- Simultaneously press the four buttons (button **A**, button **B**, button **C**, button **D**)
- Confirm with “**Yes**” (button **D**).

Restores the original first power-up conditions; all parameters are reset to their default values.

7. CHARACTERISTICS.

- Supply voltage: 120-230 V~ ± 10% 50-60 Hz
- Absorption max: 1 W
- Front controls: “**Esc**”, “**▲**”, “**▼**”, “**Set**”/“**ok**”
- Clock backup battery duration: about 20 days, with rechargeable lithium buffer battery
- Output: 8 A 230 V~ change-over relay output
- controllable loads:
 - purely resistive loads \sim : 8 A
 - incandescent lamps ⦿ : 800 W
 - magnetic core transformers for very low voltage incandescent

- lamps (for example, halogen lamps)  : 800 W
- Not suitable for directly controlling fluorescent lamps
 - Timed back-lit display, activated by pressing one of the four buttons.
 - instructions in 5 languages (Italian, English, French, Spanish, German)
 - device reset
 - Clock accuracy: $\leq \pm 1$ s a day
 - Number of switch events: max 35 per day (for a max of 245 switch events per week)
 - Minimum duration of each switch event: 1 minute
 - Programs:
 - 2 programs fully configurable by the user (daily/weekly)
 - 1 simple program (1 switch event per day) and 1 cyclic program (one "on" period and one "off" period, continually repeated)
 - button lockout function with 3-digit PIN number to prevent unauthorised access to all the device functions and programs (for example, when installed in a public place).
 - Number of manual cycles: 3.000
 - Number of automatic cycles: 100.000
 - Type of contact opening: micro-disconnect
 - Type of action: 1BU
 - Tracking index: PT1175
 - Pollution degree: 2 (normal)
 - Protection degree: IP40
 - Class II equipment: 
 - Operating temperature: T40 (0 °C +40 °C)
 - Ambient temperature range during transport: -25 °C +60 °C

- Voltage pulse: 4.000 V
- Software class and structure: A

8. INSTALLATION RULES.

Installation should be carried out by qualified personnel in compliance with the current regulations regarding the installation of electrical equipment in the country where the products are installed.

9. CONFORMITY TO STANDARDS.

LV Directive. EMC Directive. Standards EN 60730-1, EN 60730-2-7. REACH (EU) Regulation no. 1907/2006 – Art.33. The product may contain traces of lead.



WEEE - Information for users

If the crossed-out bin symbol appears on the equipment or packaging, this means the product must not be included with other general waste at the end of its working life. The user must take the worn product to a sorted waste center, or return it to the retailer when purchasing a new one. Products for disposal can be consigned free of charge (without any new purchase obligation) to retailers with a sales area of at least 400 m², if they measure less than 25 cm. An efficient sorted waste collection for the environmentally friendly disposal of the used device, or its subsequent recycling, helps avoid the potential negative effects on the environment and people's health, and encourages the re-use and/or recycling of the construction materials.

**Espace réservé pour noter les trois chiffres
de votre numéro d'identification personnel (PIN)
de l'éventuel mot de passe de protection.**

(voir "Mot de passe", pag. 21)

.....

TABLES DES MATIERES

1. Description	18
2. Domaine d'application.....	18
3. Vue frontale, vue commandes et display	19
4. Connexions.....	20
5. Utilisation de l'inter horaire programmable électronique	
5.1. <i>Fonctionnement</i>	21
5.2. <i>Paramètres</i>	21
5.3. <i>Programmation</i>	22
6. Procédure de réinitialisation.....	22
7. Caractéristiques techniques	22
8. Règles d'installation	23
9. Conformité aux Normes	23

1. DESCRIPTION.

Horloge programmateur électronique journalière/hebdomadaire à 1 canal, 1 sortie par relais avec contacts inverseur 8 A 230 V~, alimentation 120-230 V~ 50-60 Hz - 2 modules.

2. DOMAINE D'APPLICATION.

Appareil avec insertion et désinsertion automatique, à horaires prédéfinis avec cycle quotidien/hebdomadaire, de charges électriques; particulièrement utile pour les installations de chauffage et de climatisation, d'irrigation, d'éclairage intérieur et extérieur, etc.

3. VUE FRONTALE, VUE COMMANDES ET DISPLAY.

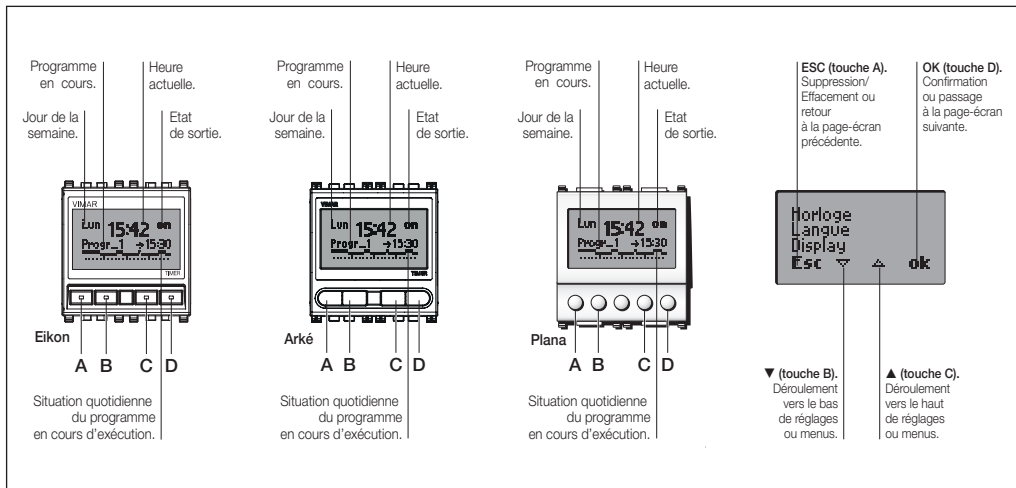

4. CONNEXIONS (exemple).

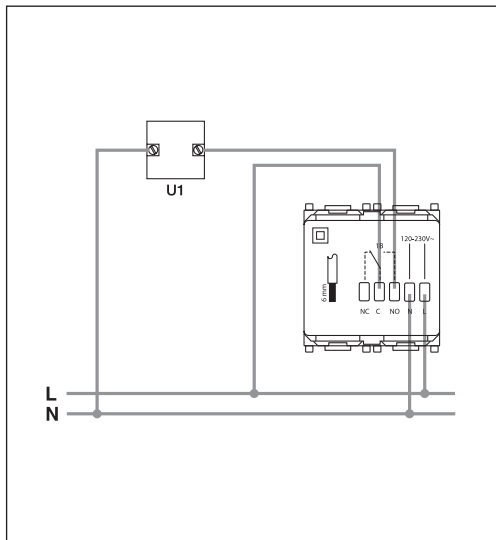

5. UTILISATION DE L'INTER HORAIRE PROGRAMMABLE ELECTRONIQUE.

Pour effectuer le réglage de l'inter horaire programmable électronique, à partir de la page-écran de base de l'affichage, presser au choix l'une des quatre touches frontales.

- Les icônes ci-dessous s'affichent :
 - "**Esc**" (touche **A**) : permet d'annuler la sélection.
 - "**▼**" (touche **B**) : permet d'activer et de désactiver la charge contrôlée
 - "**▲**" (touche **C**) : permet d'activer et de désactiver la charge contrôlée
 - "**Menù**" (touche **D**) : permet d'accéder au menu "**Fonctionnement**".
- Presser "**▼**" (touche **B**): les lignes de menu "**Paramètres**" et "**Programmation**" s'affichent; avec "**▲**" (touche **C**) le menu défile vers le haut, avec "**Esc**" (touche **A**) on retourne au menu précédent.
- Presser "**Ok**" (touche **D**) pour valider.

5.1 FONCTIONNEMENT.

Permet de régler le fonctionnement de l'inter horaire programmable électronique en choisissant entre "**Automatique**" et "**Manuel**".

- **AUTOMATIQUE.**
Permet de régler le type de programme choisi (voir "**Programmation**", page 22).
- **MANUEL.**
Permet de régler la commande manuelle d'activation ou de désac-

tivation de la charge contrôlée. La même opération peut être effectuée avec "**▼**" (touche **B**) ou "**▲**" (touche **C**) dans la page-écran de base sur l'affichage.

5.2 PARAMETRES.

Permet les réglages de "**Horloge**", "**Langue**", "**Display**" et "**Mot de passe**".

- **HORLOGE.**
Permet de régler la date et l'heure courantes.
- **LANGUE.**
Permet de régler la langue d'affichage de toutes les instructions, en choisissant **Italiano**, **English**, **Français**, **Español** ou **Deutsch**.
- **DISPLAY.**
Permet de choisir le type d'icône pour l'identification de l'état du relais et de régler le contraste de visualisation sur l'affichage.
- **MOT DE PASSE.**
Permet de régler, éditer ou désactiver un code secret d'accès (PIN) à trois chiffres qui, lorsqu'il est activé, sera demandé afin de pouvoir accéder aux modifications de fonctionnement, réglage et programmation.
Attention !
N'oubliez pas de prendre note du numéro du PIN dans l'espace spécialement prévu à cet effet **PAGE 16**.

5.3 PROGRAMMATION.

Permet le réglage de 4 programmes différents : “Réduit”, “Cyclique”, “Progr_1” (personnalisable) et “Progr_2” (personnalisable).

- **REDUIT.**

Permet un allumage et une extinction par jour.

- **CYCLIQUE.**

Permet de régler une période d'allumage et une période d'extinction se répétant continuellement.

Par exemple, en réglant “On hh mm 1.15” eT “Off hh mm 1.30”, le contact répétera constamment en séquence “contact ON pendant 1 heure et 15 minutes – contact OFF pendant 1 heure et 30 minutes”.

- **PROGR_1 e PROGR_2.**

Programmes personnalisés. Ils permettent le réglage de 2 programmes différents d'allumage et d'extinction pour chaque jour de la semaine, avec un maximum de 35 opérations par jour.

Validation “ok” (touche **D**) = menu déroulant avec réglages “Modifier”, “Copier” e “Redésigner”.

- **Modifier.**

Permet de régler ou de modifier le programme d'allumage et d'extinction, en effectuant le cas échéant une copie du programme d'un autre jour, quel qu'il soit.

- **Copier.**

Permet de copier le premier programme, déjà configuré par l'utilisateur, dans le second programme à configurer.

- **Redésigner**

Permet de donner un nom ou de renommer le programme réglé.

6. PROCEDURE DE REINITIALISATION.

- Presser en même temps les quatre touches (touche **A**, touche **B**, touche **C**, touche **D**)
- Valider avec “Oui” (touche **D**).

Les conditions du premier allumage sont rétablies ; tous les paramètres sont réinitialisés.

7. CARACTERISTIQUES TECHNIQUES.

- Alimentation : 120-230 V~ ± 10% 50-60 Hz
- Absorption max : 1 W
- Commandes frontales : “Esc”, “▲”, “▼”, “Set”/”ok”
- Réserve de charge pour l'horloge : 20 jours environ, avec batterie tampon rechargeable au lithium
- Sortie : relais inverseur 8 A 230 V~
- charges commandables :
 - charges purement résistives \sim : 8 A
 - lampes à incandescence ⊙ : 800 W
 - transformateurs à noyau magnétique pour lampes à incandescence à très faible tension (par exemple, lampes halogènes) \square \otimes : 800 W

- Non adapté à la commande directe de lampes fluorescentes
- Visuel à éclairage par l'arrière temporisé, que vous activez en appuyant sur l'un des quatre poussoirs
- Instructions en 5 langues (italien, anglais, français, espagnol, allemand)
- Réinitialisation du dispositif
- Précision horloge : < 1 s par jour
- Nombre d'opérations : max. 35 par jour (pour un max., de 245 opérations par semaine)
- Intervalle minimum de chaque intervention : 1 minute
- Programmes :
 - 2 programmes complètement configurables par l'utilisateur (quotidiens/hebdomadaires)
 - 1 programme réduit (1 opération par jour) et 1 programme cyclique (une période d'allumage et une période d'extinction se répétant continuellement)
- Fonction de blocage du clavier : possibilité d'installer un mot de passe avec PIN à 3 chiffres pour bloquer l'accès à toutes les fonctions de l'appareil et en protéger les données saisies et la programmation.
- Nombre de cycles manuels : 3.000
- Nombre de cycles automatiques : 100.000
- Type d'ouverture des contacts : microdéconnexion
- Type d'action: 1BU
- Indice de tracking: PT1175
- Degré de pollution : 2 (normal)
- Degré de protection : IP40
- Appareil de classe II : 

- Température de fonctionnement : T40 (0 °C +40 °C)
- Température ambiante pendant le transport : -25 °C +60 °C
- Impulsion de tension: 4.000 V
- Classe et structure du logiciel: A

8. REGLES D'INSTALLATION.

L'installation doit être confiée à des personnel qualifiés et exécutée conformément aux dispositions qui régissent l'installation du matériel électrique en vigueur dans le pays concerné.

9. CONFORMITE AUX NORMES.

Directive BT. Directive EMC. Normes EN 60730-1, EN 60730-2-7.

Règlement REACH (EU) n° 1907/2006 – art.33. Le produit pourrait contenir des traces de plomb.



DEEE - Informations pour les utilisateurs

Le symbole du caisson barré, là où il est reporté sur l'appareil ou l'emballage, indique que le produit en fin de vie doit être collecté séparément des autres déchets. Au terme de la durée de vie du produit, l'utilisateur devra se charger de le remettre à un centre de collecte séparée ou bien au revendeur lors de l'achat d'un nouveau produit. Il est possible de remettre gratuitement, sans obligation d'achat, les produits à éliminer de dimensions inférieures à 25 cm aux revendeurs dont la surface de vente est d'au moins 400 m². La collecte séparée appropriée pour l'envoi successif de l'appareil en fin de vie au recyclage, au traitement et à l'élimination dans le respect de l'environnement contribue à éviter les effets négatifs sur l'environnement et sur la santé et favorise le réemploi et/ou le recyclage des matériaux dont l'appareil est composé.

**Raum für die Eintragung der drei PIN-Ziffern
des eventuellen Passwortes.**

(siehe "Passwort", Seite 29)

.....

INHALT

1. Beschreibung	26
2. Anwendungsbereich	26
3. Vorderansicht, Tasten und Display	27
4. Anschlüsse	28
5. Verwendung des elektronischen Timers	
5.1. <i>Betrieb</i>	29
5.2. <i>Einstellungen</i>	29
5.3. <i>Programmierung</i>	30
6. Rücksetzverfahren.	30
7. Wesentliche Daten	30
8. Anweisungen für die Installation	31
9. Entsprechung zu den Normen.	31

1. BESCHREIBUNG.

Elektronischer Tag-/Wochen-Timer mit 1 Kanal, 1 Ausgang im Austauschrelais 8 A 230 V~, Elektroanschluss 120-230 V~ 50-60 Hz - 2 Module.

2. ANWENDUNGSBEREICH.

Gerät zur automatischen Ein- und Ausschaltung der Stromzufuhr zu festgelegten Stunden im Tages-/Wochenrhythmus; besonders geeignet für Heiz- und Klimaanlage, Anlagen für Bewässerung, Innen- und Außenbeleuchtung etc.

3. VORDERANSICHT, TASTEN UND DISPLAY.

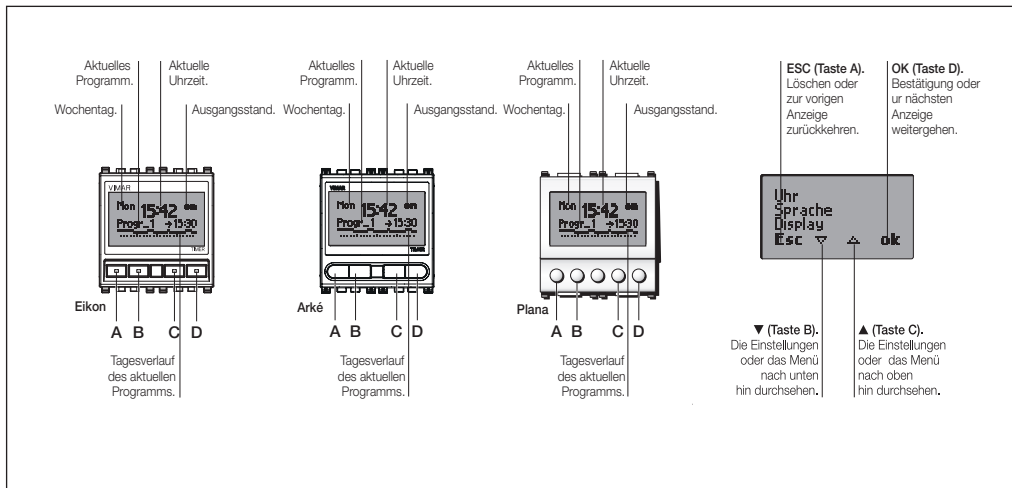

4. ANSCHLÜSSE (Beispiel).

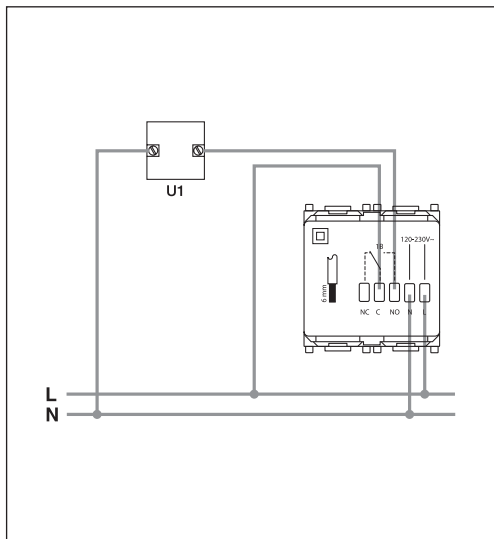

5. VERWENDUNG DES ELEKTRONISCHEN TIMERS.

Zur Einstellung des elektronischen Timers von der Basisanzeige des Displays aus eine beliebige der vier Tasten der Vorderseite drücken.

- Es erscheinen die Ikonen:
 - “Esc” (Taste **A**): um abzubrechen.
 - “▼” (Taste **B**): zur Ein- und Ausschaltung der Stromzufuhr-Steuerung.
 - “▲” (Taste **C**): zur Ein- und Ausschaltung der Stromzufuhr-Steuerung.
 - “Menü” (Taste **D**): ermöglicht den Zugriff zum Menü “Betrieb”.
- “▼” (Taste **B**) drücken: Es erscheinen die Menüanzeigen “**Einstellungen**” und “**Programmierung**”; mit “▲” (Taste **C**) das Menü nach oben durchsehen, mit “Esc” (Taste **A**) zum vorhergehenden Menü zurückkehren.
- Zur Bestätigung “Ok” (Taste **D**) drücken.

5.1 BETRIEB.

Für die Einstellung des elektronischen Timers steht “**Automatisch**” oder “**Manuell**” zur Wahl.

- **AUTOMATISCH.**
Um die Art des gewählten Programms einzustellen - **Programmierung** (s. Seite 30).
- **MANUELL.**
Um die Ein- oder Ausschaltung der Stromzufuhr-Steuerung manuell

durchzuführen. Derselbe Schritt kann auch durch Drücken von “▼” (Taste **B**) oder “▲” (Taste **C**) auf der Basisanzeige des Displays erfolgen.

5.2 EINSTELLUNGEN.

Um “**Uhr**”, “**Sprache**”, “**Display**” und “**Passwort**” einzustellen.

- **UHR.**
Um den aktuellen Tag und die aktuelle Uhrzeit zu regeln.
- **SPRACHE.**
Um die Sprache einzustellen, in der alle Anweisungen erscheinen, wobei **Italiano**, **English**, **Français**, **Español** und **Deutsch** zur Wahl stehen.
- **DISPLAY.**
Um die Ikone zur Kennzeichnung des Relaisstandes und zur Regelung der Display-Bildschärfe zu wählen.
- **PASSWORT.**
Um einen Zugriffscode (PIN) mit drei Ziffern einzuspeichern, zu ändern oder zu deaktivieren; wenn er aktiviert ist, wird bei Zugriff zu den Änderungen des Betriebs, der Einstellung und der Programmierung seine Eingabe gefordert.
Achtung!
Vergessen Sie nicht, die PIN-Nummer im dafür vorgesehenen Raum auf Seite 24 einzutragen.

5.3 PROGRAMMIERUNG.

Um 4 verschiedene Programme zu wählen: **“Einfach”**, **“Zyklisch”**, **“Progr_1”** (individuell einstellbar) und **“Progr_2”** (individuell einstellbar).

• EINFACH.

Eine Einschaltung und eine Ausschaltung pro Tag.

• ZYCLISCH.

Zum Beispiel: Bei Einstellung **“On hh mm 1.15”** und **“Off hh mm 1.30”** wiederholt sich kontinuierlich die Folge **“Kontakt ON für die Dauer von 1 Stunde und 15 Minuten - Kontakt OFF für die Dauer von 1 Stunde und 30 Minuten”**.

• PROGR_1 UND PROGR_2.

Individuelle Programme: um 2 verschiedene Programme der Ein- und Ausschaltung für jeden einzelnen Tag der Woche, bei maximal 35 Schaltvorgängen einzustellen.

Bestätigung **“ok”** (Taste **D**) = Durchlaufmenü mit Einstellungen **“Änderung”**, **“Kopie”** und **“Umbenennen”**.

- Änderung.

Um das Programm der Ein- und Ausschaltung einzustellen oder zu ändern und dabei gegebenenfalls das Programm eines beliebigen anderen Tages zu kopieren.

- Kopie.

Zum Kopieren des ersten, vom Benutzer bereits konfigurierten

Programms auf das zweite Programm, das konfiguriert werden soll.

- Umbenennen.

Um das eingestellte Programm zu benennen oder neu zu benennen.

6. RÜCKSETZVERFAHREN.

- Gleichzeitig die vier Tasten drücken (Taste **A**, Taste **B**, Taste **C**, Taste **D**)
- Mit **“Ja”** (Taste **D**) bestätigen.

Wiederherstellung des Zustands, der vor der ersten Einschaltung vorlag; alle Parameter werden rückgesetzt.

7. WESENTLICHE DATEN.

- Elektroanschluss: 120-230 V~ ± 10% 50-60 Hz
- Absorption max: 1 W
- Tasten der Vorderseite: **“Esc”**, **“▲”**, **“▼”**, **“Set”/“ok”**
- Betriebsreserve für die Uhr: ca. 20 Tage durch aufladbare Lithiumpufferbatterien
- Ausgang: Austauschrelais 8 A 230 V~
- Steuerbare Belastungen:
 - reine Widerstandslast \sim : 8 A
 - Glühlampen ⚡ : 800 W
 - Magnetkerntransformatoren für Glühlampen mit niedrigster Spannung (z.B. Halogenlampen) ⚡ : 800 W
- Nicht geeignet für die direkte Steuerung von Leuchtstofflampen
- Display mit zeitlich gesteuerter Hintergrundbeleuchtung, die durch

Betätigung einer der vier Tasten aktiviert wird

- Anweisungen in 5 Sprachen (Italienisch, Englisch, Französisch, Spanisch, Deutsch)
- Zurücksetzen der Vorrichtung
- Fehlleistung der Uhr: $\leq \pm 1$ s pro Tag
- Anzahl der Schaltvorgänge: maximal 35 pro Tag (maximal 245 Schaltvorgänge in der Woche)
- Mindestintervall zwischen den Schaltvorgängen: 1 Minute
- Programme:
 - 2 Programme, die ganz von Seiten des Benutzers konfigurierbar sind (Tages-/Wochenprogramm)
 - 1 reduziertes Programm (1 Schaltvorgang pro Tag) und 1 zyklisches Programm (eine kontinuierliche Folge von Ein- und Ausschaltperioden)
- Tastenblockierung: Es kann ein Passwort mit PIN aus 3 Ziffern eingegeben werden, um den Zugang zu allen Funktionen des Gerätes zu blockieren und die eingestellten Daten und Programmspeicherungen zu schützen.
- Anzahl der manuellen Zyklen: 3.000
- Anzahl der automatischen Zyklen: 100.000
- Art der Kontaktöffnung: Mikrotrennung
- Wirkungsweise: 1BU
- Trackinganzeige: PT1175
- Verschmutzungsgrad: 2 (normal)
- Schutzstufe: IP40
- Geräte der Klasse II: 

- Betriebstemperatur: T40 (0 °C +40 °C)
- Raumtemperatur während des Transports: -25 °C +60 °C
- Spannungsimpuls: 4.000 V
- Softwareklasse-und-Struktur: A

8. ANWEISUNGEN FÜR DIE INSTALLATION.

Die Installation muss durch Fachpersonal gemäß den im Anwendungsland des Geräts geltenden Vorschriften zur Installation elektrischen Materials erfolgen.

9. ENTSPRECHUNG ZU DEN NORMEN.

Richtlinie BT. Richtlinie EMC. Normen EN 60730-1, EN 60730-2-7.

REACH-Verordnung (EG) Nr. 1907/2006 – Art.33. Das Erzeugnis kann Spuren von Blei enthalten.



Elektro- und Elektronik-Altgeräte - Informationen für die Nutzer

Das Symbol der durchgestrichenen Mülltonne auf dem Gerät oder seiner Verpackung weist darauf hin, dass das Produkt am Ende seiner Nutzungsdauer getrennt von den anderen Abfällen zu entsorgen ist. Nach Ende der Nutzungsdauer obliegt es dem Nutzer, das Produkt in einer geeigneten Sammelstelle für getrennte Müllentsorgung zu deponieren oder es dem Händler bei Ankauf eines neuen Produkts zu übergeben. Bei Händlern mit einer Verkaufsfläche von mindestens 400 m² können zu entsorgende Produkte mit Abmessungen unter 25 cm kostenlos und ohne Kaufzwang abgegeben werden. Die angemessene Mülltrennung für das dem Recycling, der Behandlung und der umweltverträglichen Entsorgung zugeführten Gerätes trägt dazu bei, mögliche negative Auswirkungen auf die Umwelt und die Gesundheit zu vermeiden und begünstigt den Wiedereinsatz und/oder das Recyceln der Materialien, aus denen das Gerät besteht.

**Espacio reservado para anotar los tres dígitos del “PIN”
que el usuario desee utilizar
como contraseña de protección.**
(véase "Contraseña", pág. 37)

.....

ÍNDICE

1. Descripción	34
2. Campo de aplicación	34
3. Vista frontal, mandos y display	35
4. Conexiones	36
5. Uso del reloj programador electrónico	
5.1. <i>Funcionamiento</i>	37
5.2. <i>Parámetros</i>	37
5.3. <i>Programación</i>	38
6. Procedimiento de puesta a cero	38
7. Características principales	38
8. Reglas de instalación	39
9. Conformidad con la normativa	39

1. DESCRIPCIÓN.

Reloj programador electrónico diario/semanal de 1 canal, 1 salida por relé de intercambio, 8 A 230 V~, alimentación 120-230 V~ 50-60-Hz - 2 módulos.

2. CAMPO DE APLICACIÓN.

El presente artefacto permite accionar y cortar automáticamente el paso de cargas eléctricas, a la hora deseada, ejecutando los ciclos diarios o semanales que el usuario ha programado. Resulta particularmente útil en las instalaciones de calefacción y acondicionamiento, en los sistemas de riego y para encender y apagar la iluminación interior y exterior, etc.

3. VISTA FRONTAL, MANDOS Y DISPLAY.

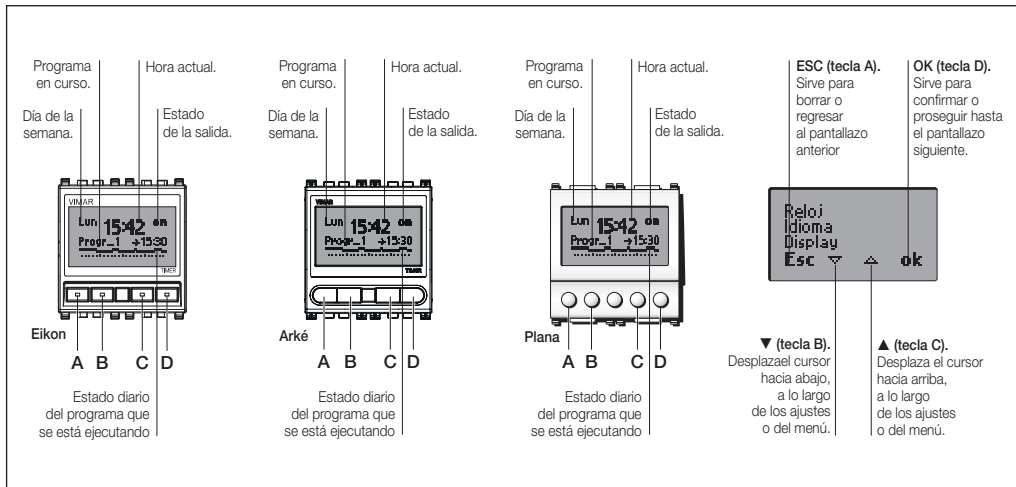

4. CONEXIONES (ejemplo).

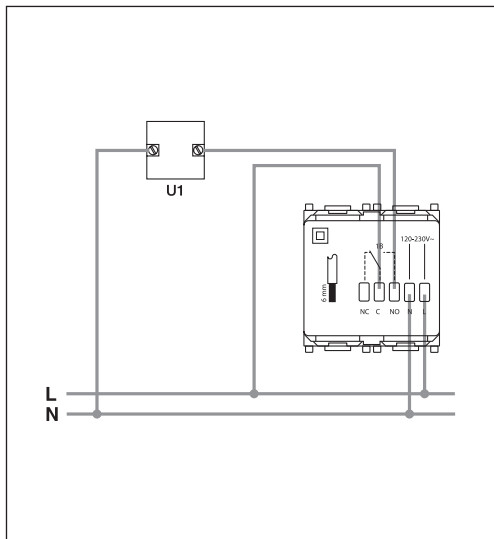

5. USO DEL RELOJ PROGRAMADOR ELECTRÓNICO.

A fin de ajustar los programas del reloj programador electrónico, por medio del pantallazo principal del display, pulse una de las cuatro teclas frontales.

- Se visualizan los iconos:
 - “**Esc**” (tecla **A**): permite anular la selección.
 - “**▼**” (tecla **B**): permite accionar y cortar el paso de la carga eléctrica gobernada.
 - “**▲**” (tecla **C**): permite accionar y cortar el paso de la carga eléctrica gobernada.
 - “**Menù**” (tecla **D**): permite acceder al menú “**Funcionamiento**”.
- Pulse “**▼**” (tecla **B**): se visualizan los ítems del menú “**Parámetros**” y “**Programación**”. Mediante “**▲**” (tecla **C**) el cursor se desplaza hacia arriba a lo largo del menú; mientras que “**Esc**” (tecla **A**) permite regresar al menú anterior.
- Pulse “**Ok**” (tecla **D**) para confirmar.

5.1 FUNCIONAMIENTO.

Permite ajustar el funcionamiento del reloj programador electrónico, escogiendo entre “**Automático**” Y “**Manual**”.

- **AUTOMÁTICO.**
Permite ajustar el tipo de programa automático que el usuario ha seleccionado (véase “**Programmazione**”, pág. 38).
- **MANUALE.**
Permite ajustar el mando manual que acciona o corta el paso de la carga eléctrica gobernada. Esta misma operación se puede

realizar mediante “**▼**” (tecla **B**) o “**▲**” (tecla **C**), en el pantallazo principal del display.

5.2 PARÁMETROS.

Permite ajustar “**Reloj**”, “**Idioma**”, “**Display**” y “**Contraseña**”.

- **RELOJ.**
Permite regular el día y la hora actual.
- **IDIOMA.**
Permite ajustar el idioma en que se visualizarán todas las instrucciones, para lo cual puede Usted optar entre: **Italiano**, **English**, **Français**, **Español** y **Deutsch**.
- **DISPLAY.**
Permite, por un lado, escoger el tipo de icono para identificar el estado del relé y, por otro, regular el contraste en el pantallazo que se visualiza en el display.
- **CONTRASEÑA.**
Permite ajustar, modificar o desactivar un código secreto de acceso (denominado “PIN”), que consta de tres dígitos. Cuando el mismo está activado, el artefacto le solicitará que dé entrada al “PIN”, para acceder a las funciones que permiten modificar el funcionamiento y realizar los ajustes y las programaciones.
¡Cuidado!
Anote el “PIN”, en el espacio al efecto, en el recuadro de la pág. 32.

5.3 PROGRAMACIÓN.

Permite ajustar 4 programas diferentes; a saber: “*Reducido*”, “*Cíclico*”, “*Progr_1*” (se puede personalizar) y “*Progr_2*” (se puede personalizar).

- **REDUCIDO.**

Permite ejecutar un encendido y un apagado por día.

- **CÍCLICO.**

Permite ajustar un período de encendidos y otro de apagados, que se repiten sin solución de continuidad.

Por ejemplo, al ajustar “*On hh mm 1.15*” y “*Off hh mm 1.30*”, el contacto repetirá sin cesar la secuencia “contacto ON por 1 hora y 15 minutos - contacto OFF por 1 hora y 30 minutos”.

- **PROGR_1 e PROGR_2.**

Programas personalizados. Permiten ajustar 2 programas distintos de encendido y apagado para cada uno de los días de la semana, con un máximo de 35 mandos ejecutados por día.

Para confirmar, emplee “*ok*” (tecla **D**) = el cursor de desplaza por el menú, con el objeto de ajustar el programa en “*Modifica*”, “*Copiar*” y “*Cambiar nombre*”.

- **Modifica.**

Permite ajustar o modificar el programa de encendido y de apagado. De ser preciso, ejecuta una copia del programa de cualquier otro día.

- **Copiar.**

Permite copiar el programa 1, que el usuario ya ha configurado, en

el programa 2, a configurar.

- **Cambiar nombre.**

Permite ponerle nombre al programa ajustado, o cambiarle de nombre.

6. PROCEDIMIENTO DE PUESTA A CERO.

- Pulse al mismo tiempo las cuatro teclas (tecla **A**, tecla **B**, tecla **C**, tecla **D**).
- confirme mediante “*Si*” (tecla **D**).

Se restauran las condiciones anteriores al encendido. Todos los parámetros se ponen en cero.

7. CARACTERÍSTICAS PRINCIPALES.

- Alimentación: 120-230 V~ ± 10% 50-60 Hz
- Absorción max: 1 W
- Mandos frontales: “*Esc*”, “*▲*”, “*▼*”, “*Set*”/“*ok*”
- Reserva de carga para el reloj: cerca de 20 días, con la batería tampón al litio recargable
- Salida: mediante relé por contacto de intercambio 8 A 230 V~
- Cargas eléctricas que se pueden gobernar:
 - cargas puramente resistivas \sim : 8 A
 - lámparas incandescentes \sim : 800 W
 - transformadores de núcleo magnético, para lámparas incandescentes de muy baja tensión (por ejemplo: lámparas halógenas) \square \otimes : 800 W
- No es idóneo para gobernar directamente lámparas fluorescentes.

- Display con iluminación temporizada, que se acciona pulsando uno de los cuatro botones
- instrucciones en 5 idiomas (italiano, inglés, francés, español y alemán)
- puesta a cero del dispositivo
- Error del reloj: < 1 s al día
- Número de mandos ejecutados: 35 al día como máximo (con un máximo de 245 mandos ejecutados por semana)
- Intervalo mínimo entre cada operación ejecutada: 1 minuto
- Programas:
 - 2 programas, que el usuario puede configurar completamente (diarios/semanales)
 - 1 programa breve (1 mando ejecutado por día) y 1 programa cíclico (un periodo de encendido y otro de apagado que se repiten sin solución de continuidad)
- Función para bloquear el teclado: permite ajustar una contraseña, mediante un "PIN", que consta de tres dígitos, para impedir el acceso a las funciones del artefacto y proteger los datos ajustados y la programación del mismo.
- Número de ciclos manuales: 3.000
- Número de ciclos automáticos: 100.000
- Tipo de abertura de los contactos: microdesconexión
- Tipo de acción: 1BU
- Índice de tracking: PTI175
- Grado de contaminación: 2 (normal)
- Grado de protección: IP40
- Artefactos de clase II: 
- Temperatura de funcionamiento: T40 (0 °C +40 °C)

- Temperatura ambiente durante el transporte: -25 °C +60 °C
- Tensión impulsiva: 4.000 V
- Clase y estructura del software: A

8. REGLAS DE INSTALACIÓN.

La instalación debe ser realizada por personal cualificado cumpliendo con las disposiciones en vigor que regulan el montaje del material eléctrico en el país donde se instalen los productos.

9. CONFORMIDAD CON LA NORMATIVA.

Directiva BT. Directiva EMC. Normas EN 60730-1, EN 60730-2-7.

Reglamento REACH (UE) n. 1907/2006 – art.33. El producto puede contener trazas de plomo.



RAEE - Información para los usuarios

El símbolo del contenedor tachado, cuando se indica en el aparato o en el envase, indica que el producto, al final de su vida útil, se debe recoger separado de los demás residuos. Al final del uso, el usuario deberá encargarse de llevar el producto a un centro de recogida selectiva adecuado o devolvérselo al vendedor con ocasión de la compra de un nuevo producto. En las tiendas con una superficie de venta de al menos 400 m², es posible entregar gratuitamente, sin obligación de compra, los productos que se deben eliminar con unas dimensiones inferiores a 25 cm. La recogida selectiva adecuada para proceder posteriormente al reciclaje, al tratamiento y a la eliminación del aparato de manera compatible con el medio ambiente contribuye a evitar posibles efectos negativos en el medio ambiente y en la salud y favorece la reutilización y/o el reciclaje de los materiales de los que se compone el aparato.

**Χώρος αποκλειστικά για την σημείωση των τριών
στοιχείων του PIN
ενδεχομένου password προστασίας.
(βλέπε "Password", σελ. 45)**

.....

ΠΕΡΙΕΧΟΜΕΝΑ.

1.	Περιγραφή.....	42
2.	Πεδίο εφαρμογής	42
3.	Εμπρόσθια όψη, εντολές και οθόνη	43
4.	Συνδεσμολογίες.....	44
5.	Χρήση του ηλεκτρονικού χρονοδιακόπτη	
	5.1. Λειτουργία	45
	5.2. Ρυθμίσεις	45
	5.3. Προγραμματισμός	46
6.	Διαδικασία reset	46
10	Κύρια χαρακτηριστικά	47
11.	Κανόνες εγκατάστασης	48
12.	Προδιαγραφές	48

1. ΠΕΡΙΓΡΑΦΗ.

Ηλεκτρονικός ημερήσιος/εβδομαδιαίος προγραμματιστής με 1 κανάλι, 1 έξοδο με ρελέ μεταγωγής 8 A 230 V~, τροφοδοσία 120-230 V~ 50-60 Hz - 2 modules.

2. ΠΕΔΙΟ ΕΦΑΡΜΟΓΗΣ.

Μηχανισμός αυτόματης σύνδεσης και αποσύνδεσης ηλεκτρικών φορτίων σε προκαθορισμένες ώρες με ημερήσιο/εβδομαδιαίο κύκλο. Είναι ιδιαίτερα χρήσιμος σε εγκαταστάσεις θέρμανσης και κλιματισμού, ποτίσματος, εσωτερικού και εξωτερικού φωτισμού κλπ.

3. ΕΜΠΡΟΣΘΙΑ ΟΨΗ, ΕΝΤΟΛΕΣ ΚΑΙ ΘΘΝΗ.

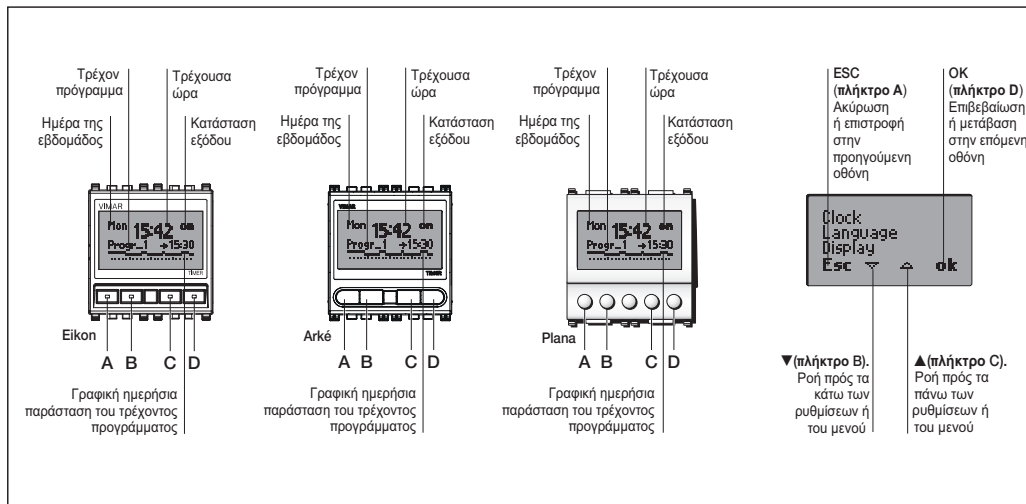

4. ΣΥΝΔΕΣΜΟΛΟΓΙΕΣ (παράδειγμα).

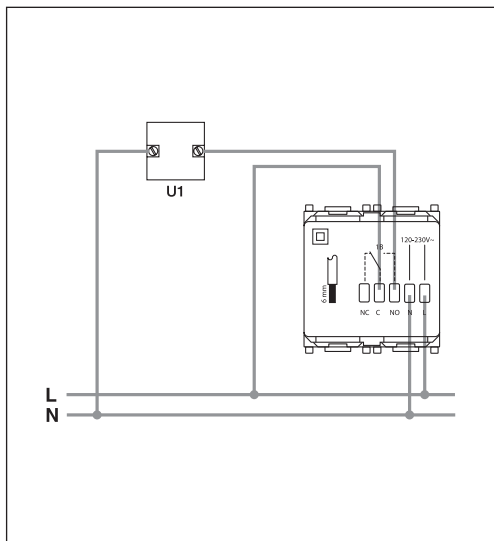

5. ΧΡΗΣΗ ΗΛΕΚΤΡΟΝΙΚΟΥ ΠΡΟΓΡΑΜΜΑΤΙΣΤΗ.

Για να ρυθμίσετε τον ηλεκτρονικό προγραμματιστή πιάστε οποιοδήποτε από τα τέσσερα μπουτόν της πρόσοψης στην αρχική οθόνη.

- Εμφανίζονται τα εικονίδια:
 - “**Esc**” (μπουτόν **A**): επιτρέπει την ακύρωση της επιλογής.
 - “**▼**” (μπουτόν **B**): επιτρέπει τη σύνδεση και αποσύνδεση του ελεγχόμενου φορτίου.
 - “**▲**” (μπουτόν **C**): επιτρέπει τη σύνδεση και αποσύνδεση του ελεγχόμενου φορτίου.
 - “**Menù**” (μπουτόν **D**): επιτρέπει την πρόσβαση στο μενού “**Operation**”.
- Πιάστε “**▼**” (μπουτόν **B**): εμφανίζονται τα στοιχεία του μενού “**Settings**” και “**Programming**”. Με “**▲**” (μπουτόν **C**) το μενού κυλά προς τα πάνω, με “**Esc**” (μπουτόν **A**) επανέρχεται στην αρχική οθόνη.
- Πιάστε “**OK**” (μπουτόν **D**) για επιβεβαίωση.

5.1 OPERATION.

Επιτρέπει τη ρύθμιση της λειτουργίας του προγραμματιστή επιλέγοντας μεταξύ “**Automatic**” και “**Manual**”.

• AUTOMATIC.

Επιτρέπει την επιλογή του επιθυμητού προγράμματος (βλ. “**Programming**”, σελ. 6).

• MANUAL.

Επιτρέπει την επιλογή της χειροκίνητης εντολής σύνδεσης ή αποσύνδεσης του ελεγχόμενου φορτίου. Η ίδια διαδικασία μπορεί να γίνει και με “**▼**” (μπουτόν **B**) ή “**▲**” (μπουτόν **C**) από την αρχική οθόνη.

5.2 SETTINGS.

Επιτρέπει τις ρυθμίσεις “**Clock**”, “**Language**”, “**Display**” και “**Password**”.

• CLOCK.

Επιτρέπει τη ρύθμιση της ημερομηνίας και της ώρας.

• LANGUAGE.

Επιτρέπει την επιλογή της γλώσσας με την οποία εμφανίζονται όλες οι λειτουργίες μεταξύ **Italiano**, **English**, **Français**, **Deutsch** και **Espanõl**.

• DISPLAY.

Επιτρέπει την επιλογή του εικονιδίου για αναγνώριση της κατάστασης του ρελέ και τη ρύθμιση της αντίθεσης της οθόνης.

• PASSWORD.

Επιτρέπει την εισαγωγή, την τροποποίηση ή την ακύρωση ενός τριψήφιου μυστικού κωδικού πρόσβασης (PIN),

ο οποίος, όταν είναι ενεργός, θα ζητηθεί για να επιτραπεί η πρόσβαση στις τροποποιήσεις λειτουργίας, στις ρυθμίσεις και στον προγραμματισμό.

Προσοχή!

Μην ξεχάσετε να σημειώσετε τον αριθμό του PIN στο ειδικό πλαίσιο της σελ. 40.

5.3 ΠΡΟΓΡΑΜΜΑΤΙΣΜΟΣ.

Επιτρέπει τη ρύθμιση 4 διαφορετικών προγραμμάτων: **“Reduced”**, **“Cyclic”**, **“Progr_1”** (διαμορφούμενο) και **“Progr_2”** (διαμορφούμενο).

• REDUCED.

Επιτρέπει ένα άναμμα και ένα σβήσιμο την ημέρα.

• CYCLIC.

Επιτρέπει την εισαγωγή μιας περιόδου ανάμματος και μιας σβησίματος που επαναλαμβάνονται συνεχώς.

Επιλέγοντας π.χ. **“On hh mm 1.15”** και **“Off hh mm 1.30”**, η επαφή θα επαναλαμβάνει διαρκώς την εναλλαγή “επαφή ON επί 1 ώρα και 15 λεπτά - επαφή OFF επί 1 ώρα και 30 λεπτά”.

• PROGR_1 και PROGR_2.

Ρυθμιζόμενα προγράμματα. Επιτρέπουν την εισαγωγή 2 διαφορετικών προγραμμάτων ανάμματος και σβησίματος

για κάθε ημέρα της εβδομάδας με 35 συνολικές επεμβάσεις ημερησίως.

Επιβεβαίωση με **“Ok”** (μπουτόν **D**) = μενού κύλισης με ρυθμίσεις **“Modify”**, **“Copy”** και **“Rename”**.

- Modify

Επιτρέπει την εισαγωγή ή την τροποποίηση του προγράμματος ανάμματος και σβησίματος, αντιγράφοντας ενδεχομένως το πρόγραμμα μιας άλλης ημέρας.

- Copy

Επιτρέπει την αντιγραφή του πρώτου προγράμματος που έχει διαμορφώσει ο χρήστης στο πρόγραμμα προς διαμόρφωση.

- Rename

Επιτρέπει την εισαγωγή ονόματος ή τη μετονομασία του επιλεγμένου προγράμματος.

6. ΔΙΑΔΙΚΑΣΙΑ RESET.

- Πιέστε ταυτόχρονα τα τέσσερα μπουτόν (**A**, **B**, **C**, **D**)
- Επιβεβαιώστε με **“Yes”** (μπουτόν **D**).

Αποκαθίστανται οι συνθήκες του πρώτου ανάμματος. Όλες οι παράμετροι επανέρχονται στις προκαθορισμένες τιμές.

7. ΚΥΡΙΑ ΧΑΡΑΚΤΗΡΙΣΤΙΚΑ.

- Τάση τροφοδοσίας: 120-230 V~ ±10% 50-60 Hz
- Κατανάλωση: 1 W
- Εντολές στην πρόσοψη: “Esc”, “▲”, “▼”, “Set”/“ok”
- Αυτονομία φορτίου για το ρολόι: περίπου 20 ημέρες με επαναφορτιζόμενη μπαταρία λιθίου
- Έξοδος: ρελέ μεταγωγής 8 A 230 V~
- Ελεγχόμενα φορτία:
 - αμιγώς ωμικά φορτία: \sim 8 A
 - λαμπτήρες πυρακτώσεως: ☼ 800 W
 - μετασχηματιστές μαγνητικού πυρήνα για λαμπτήρες πυρακτώσεως πολύ χαμηλής τάσης (π.χ. λαμπτήρες αλογόνου): ⏏ 800 W
- Δεν είναι κατάλληλος για άμεσο έλεγχο λαμπτήρων φθορισμού
- Φωτιζόμενη οθόνη με χρονορρύθμιση και ενεργοποίηση πιέζοντας ένα από τα τέσσερα μπουτόν
- Οδηγίες σε 5 γλώσσες (ιταλικά, αγγλικά, γαλλικά, ισπανικά, γερμανικά)
- Reset μηχανισμού
- Σφάλμα ρολογιού: μικρότερο από 1 s ημερησίως
- Αριθμός επεμβάσεων: έως 35 ημερησίως (με σύνολο 245 επεμβάσεις την εβδομάδα)
- Ελάχιστο διάστημα κάθε επέμβασης: 1 λεπτό
- Προγράμματα:
 - 2 προγράμματα ρυθμιζόμενα από το χρήστη (ημερήσια/εβδομαδιαία)
 - 1 μειωμένο πρόγραμμα (1 επέμβαση ημερησίως) και 1 κυκλικό πρόγραμμα (μία περίοδος ανάμματος και μία σβησίματος με συνεχή επανάληψη).
- Λειτουργία κλειδώματος μπουτόν: δυνατότητα εισαγωγής password με τριψήφιο PIN για να εμποδίζεται η πρόσβαση σε όλες τις λειτουργίες του μηχανισμού και να προστατεύονται τα δεδομένα και ο προγραμματισμός.
- Αριθμός χειροκίνητων κύκλων: 3.000
- Αριθμός αυτόματων κύκλων: 100.000
- Τύπος ανοίγματος επαφών: μικροαποσύνδεση
- Τύπος ενεργοποίησης: 1BU
- Δείκτης tracking: PT1175
- Βαθμός ρύπανσης: 2 (κανονική)
- Βαθμός προστασίας: IP40
- Μηχανισμός κλάσης II: ⏏
- Θερμοκρασία λειτουργίας: T40 (0 °C +40 °C)
- Θερμοκρασία περιβάλλοντος κατά τη μεταφορά: -25 °C +60 °C
- Ονομαστική στιγμιαία τάση: 4.000 V
- Κατηγορία και δομή λογισμικού: κλάση A

8. ΚΑΝΟΝΕΣ ΕΓΚΑΤΑΣΤΑΣΗΣ.

Η εγκατάσταση πρέπει να πραγματοποιείται από εξειδικευμένο προσωπικό σύμφωνα με τους κανονισμούς που διέπουν την εγκατάσταση του ηλεκτρολογικού εξοπλισμού και ισχύουν στη χώρα όπου εγκαθίστανται τα προϊόντα.

9. ΚΑΝΟΝΙΣΜΟΙ ΑΝΑΦΟΡΑΣ.

Οδηγία ΧΤ. Οδηγία EMC. Πρότυπα EN 60730-1, EN 60730-2-7.

Κανονισμός REACH (ΕΕ) αρ. 1907/2006 – Άρθρο 33. Το προϊόν μπορεί να περιέχει ίχνη μολύβδου.



ΑΗΗΕ - Ενημέρωση των χρηστών

Το σύμβολο διαγραμμένου κάδου απορριμμάτων, όπου υπάρχει επάνω στη συσκευή ή στη συσκευασία της, υποδεικνύει ότι το προϊόν στο τέλος της διάρκειας ζωής του πρέπει να συλλέγεται χωριστά από τα υπόλοιπα απορρίμματα. Στο τέλος της χρήσης, ο χρήστης πρέπει να αναλάβει να παραδώσει το προϊόν σε ένα κατάλληλο κέντρο διαφοροποιημένης συλλογής ή να το παραδώσει στον αντιπρόσωπο κατά την αγορά ενός νέου προϊόντος. Σε καταστήματα πώλησης με επιφάνεια πωλήσεων τουλάχιστον 400 m² μπορεί να παραδοθεί δωρεάν, χωρίς καμία υποχρέωση για αγορά άλλων προϊόντων, τα προϊόντα για διάθεση, με διαστάσεις μικρότερες από 25 cm. Η επαρκής διαφοροποιημένη συλλογή, προκειμένου να ξεκινήσει η επόμενη διαδικασία ανακύκλωσης, επεξεργασίας και περιβαλλοντικά συμβατής διάθεσης της συσκευής, συμβάλλει στην αποφυγή αρνητικών επιπτώσεων για το περιβάλλον και την υγεία και προωθεί την επαναχρησιμοποίηση ή/και ανακύκλωση των υλικών από τα οποία αποτελείται η συσκευή.

CE

49400461A0 05 1909



VIMAR

Viale Vicenza, 14
36063 Marostica VI - Italy
www.vimar.com