



Art. EA32

MOTORIDUTTORE PER CANCELLI E PORTONI AD ANTE BATTENTI

GEARMOTOR FOR SWING GATES AND DOORS

MOTORÉDUCTEUR POUR PORTAILS ET PORTES À VANTAUX BATTANTS

MOTOR PARA PUERTAS BATIENDES

MOTOR PARA PORTÕES E PORTAS DE BATENTE

MANUALE ISTRUZIONI - INSTRUCTION MANUAL - MODE D'EMPLOI
MANUALES INSTRUCCIONES - MANUAL DE INSTRUÇÕES



CE

Il prodotto è conforme alla direttive europee 2004/108/CE, 2006/95/CE, 2006/42/CE, R&TTE 99/05/CE, 89/106/CE.
The product is conform to the european directives 2004/108/CE, 2006/95/CE, 2006/42/CE, R&TTE 99/05/CE, 89/106/CE.
Le produit est conforme à la norme européenne 2004/108/CE, 2006/95/CE, 2006/42/CE, R&TTE 99/05/CE, 89/106/CE.
El producto es conforme a la directiva europea 2004/108/CE, 2006/95/CE, 2006/42/CE, R&TTE 99/05/CE, 89/106/CE.
O produto está conforme a directiva europeia 2004/108/CE, 2006/95/CE, 2006/42/CE, R&TTE 99/05/CE, 89/106/CE.



(I)

(GB)

(F)

(E)

(P)

Le seguenti informazioni di sicurezza sono parti integranti ed essenziali del prodotto e devono essere consegnate all'utilizzatore. Leggerle attentamente in quanto forniscono importanti indicazioni riguardanti l'installazione, l'uso e la manutenzione. E' necessario conservare il presente modulo e trasmetterlo ad eventuali subentranti nell'uso dell'impianto. L'errata installazione o l'utilizzo improprio del prodotto può essere fonte di grave pericolo.

IMPORTANTE - INFORMAZIONI DI SICUREZZA

- L'installazione deve essere eseguita da personale professionalmente competente e in osservanza della legislazione nazionale ed europea vigente.
- Dopo aver tolto l'imballo assicurarsi dell'integrità dell'apparecchio, in caso di dubbio rivolgersi a personale qualificato.
- I materiali d'imballaggio (cartone, sacchetti di plastica, graffe, polistirolo ecc.) devono essere smaltiti negli appositi contenitori e non devono essere dispersi nell'ambiente soprattutto non devono essere lasciati alla portata dei bambini.
- Gli elementi costruttivi meccanici devono essere in accordo con quanto stabilito dalle Norme EN12604 e EN12605.
- L'installazione deve essere effettuata nell'osservanza delle Norme EN12453 e EN 12445.
- I dispositivi di sicurezza, Norma EN 12978, permettono di proteggere eventuali aree di pericolo da Rischi meccanici di movimento.
- La posa in opera, i collegamenti elettrici e le regolazioni devono essere effettuati a "Regola d'arte", assicurarsi che i dati di targa siano rispondenti a quelli della rete elettrica e accertare che la sezione dei cavi di collegamento sia idonea ai carichi applicati, in caso di dubbio rivolgersi a personale qualificato.
- Non installare il prodotto in ambienti a pericolo di esplosione o disturbati da campi elettromagnetici. La presenza di gas o fumi infiammabili costituisce un grave pericolo per la sicurezza.
- Prevedere sulla rete di alimentazione una protezione per extratensioni, un interruttore/sezionatore e/o differenziale adeguati al prodotto e in conformità alle normative vigenti.
- Indicare chiaramente sul cancello, porta, serranda o barriera che sono comandati a distanza mediante apposito cartello.
- La ELVOX s.p.a. non può essere considerata responsabile per eventuali danni causati qualora vengano installati dei dispositivi e/o componenti incompatibili ai fini dell'integrità del prodotto, della sicurezza e del funzionamento.
- L'apparecchio dovrà essere destinato al solo uso per il quale è stato concepito, ogni altra applicazione è da considerarsi impropria e quindi pericolosa.
- Prima d'effettuare una qualsiasi operazione di pulizia o di manutenzione, disinserire l'apparecchio dalla rete, staccando la spina, o spegnendo l'interruttore dell'impianto. Per la riparazione o sostituzione delle parti danneggiate, dovranno essere utilizzati esclusivamente ricambi originali.
- L'installatore deve fornire tutte le informazioni relative al funzionamento, alla manutenzione e dell'utilizzo delle singole parti componenti e del sistema nella sua globalità.
- Tutto quello che non è previsto espressamente in queste istruzioni non è permesso.

CONTENUTO DELL'IMBALLO

I motoriduttori articolati non presentano particolari problemi di trasporto. L'imballaggio utilizzato è costituito da una scatola di cartone e deve essere stoccato in un luogo asciutto al riparo dalle intemperie. Dopo aver aperto l'imballo assicurarsi dell'integrità del motoriduttore e controllare se sono presenti gli accessori in dotazione. In caso di dubbi rivolgersi immediatamente al Vostro rivenditore.

Assicurarsi all'atto di acquisto che il prodotto sia provvisto di targa rappresentante le caratteristiche tecniche, in caso non fosse presente avvertire immediatamente il costruttore e/o il rivenditore.

Gli apparecchi sprovvisti di targa non devono assolutamente essere usati pena la decadenza di ogni responsabilità da parte del costruttore. Prodotti sprovvisti di targhetta devono essere ritenuti anonimi e potenzialmente pericolosi.

Contenuto dell'imballo:

- 1- Motoriduttore completo di bracci (non inclusi nell'imballo)
- 1- Piastra di fissaggio completa di accessori
- 1- Chiave sblocco
- 1- Condensatore (230Vca)



Fig.1

ATTENZIONE: Il conduttore di collegamento comune è di colore BLU o GRIGIO.

DATI TECNICI

Peso Max anta	200 Kg
Lunghezza Max anta	2,50 mt
Alimentazione motore	230 Vac
Potenza motore	200 W
Giri motore	1400
Condensatore	12,5 µF
Sblocco meccanico per manovra di emergenza	Con chiave
Temperatura di funzionamento	-20° C / +55° C
Peso	8 Kg
Grado di protezione	IP 44
Tempo di apertura 90°	15 sec
Absorbimento medio motore	1,2 A

DIMENSIONI

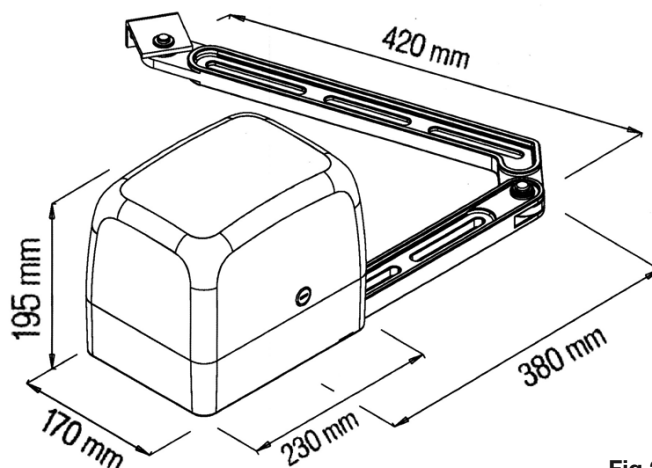
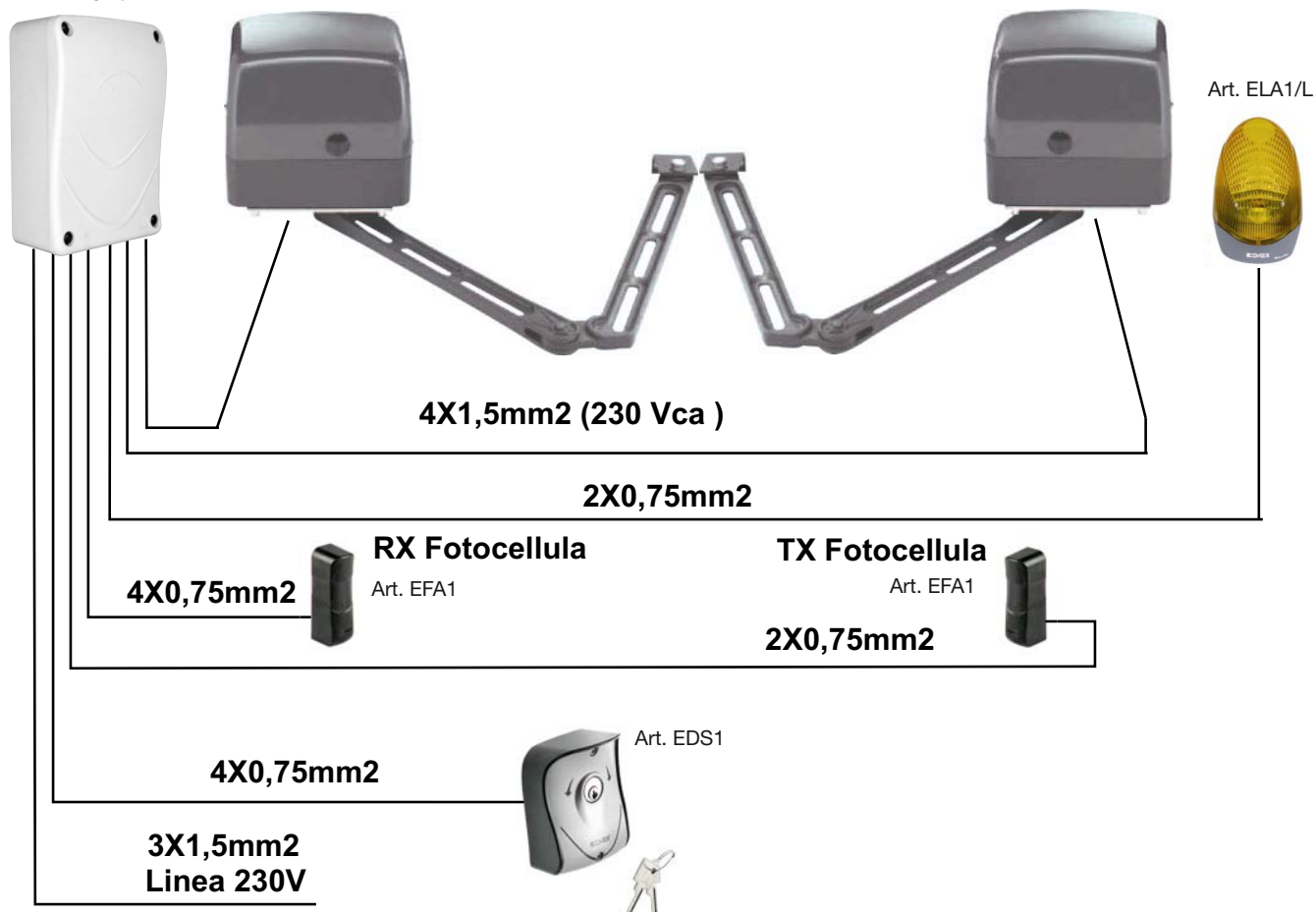

Fig.2

COLLEGAMENTO TIPO E SEZIONE CAVI

Art. ECA8



MODALITA' D'INSTALLAZIONE

1. Prima di procedere al fissaggio delle piastre in dotazione, determinare le quote utilizzando i dati riportati nella Tabella 1 in virtù dell'angolo di apertura delle ante.
2. Fissare in modo ben saldo la piastre supporto del motore.

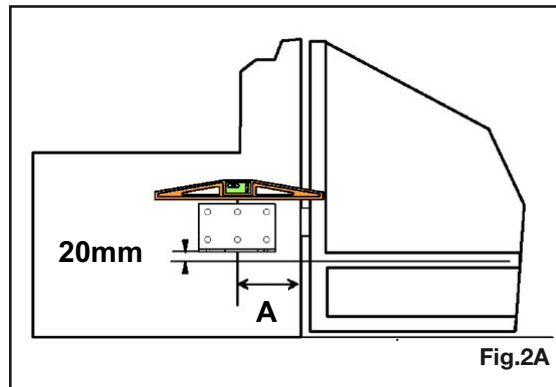

ANGOLO DI APERTURA ANTA CANCELLO

Stabilire l'angolo di apertura desiderato posizionando opportunamente i fermi in apertura per le ante.

Installazione battenti meccanici

In corrispondenza delle posizioni di apertura e chiusura delle ante, si consiglia di sistemare dei battenti meccanici che siano in grado di arrestare il movimento del cancello sia in apertura che in chiusura. Seguire comunque i consigli delle varie norme e direttive a riguardo. Nel caso di ante grandi oltre 1,6 mt. è suggerito l'uso del chiavistello a gomito, Art. ZD06 (Fig. 3) o ZD26 oppure l'elettroserratura Art. ZD04 (Fig. 3A).



Tabella 1

APERTURA 90°		APERTURA 120°	
A	13 cm	A	19 cm
B	30 cm		



Per trovare l'angolazione desiderata, sbloccare il motore e innestare la leva

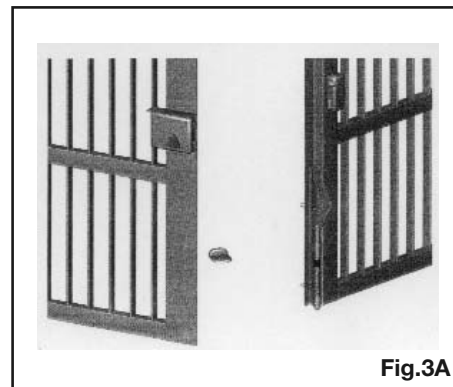
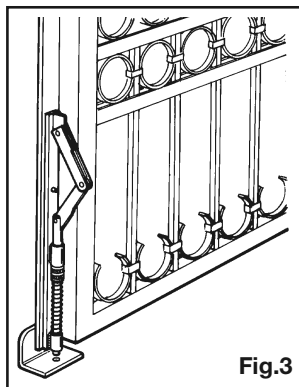
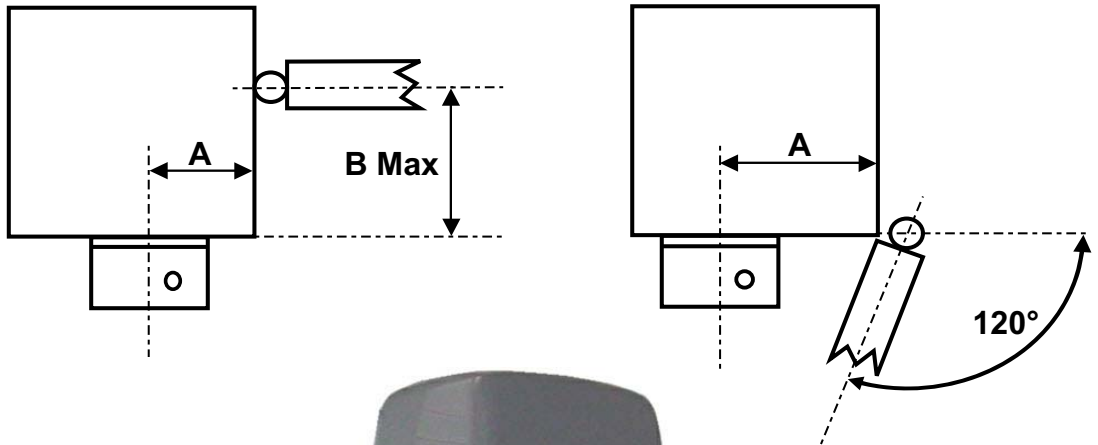
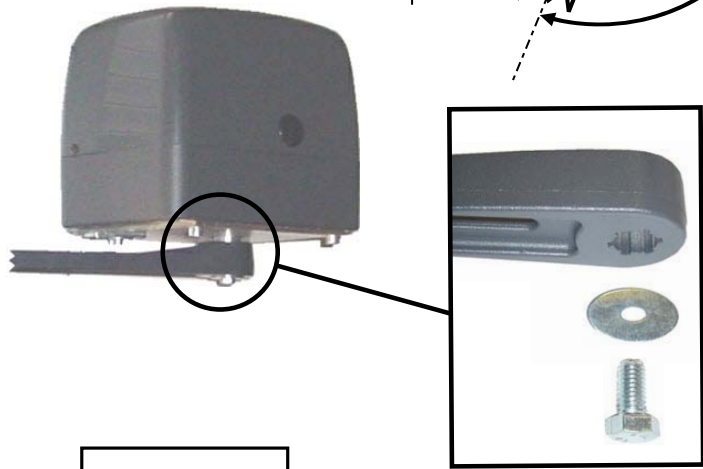

Portare l'anta fino a battuta e marcare il punto di fissaggio della piastra attacco leva al cancello

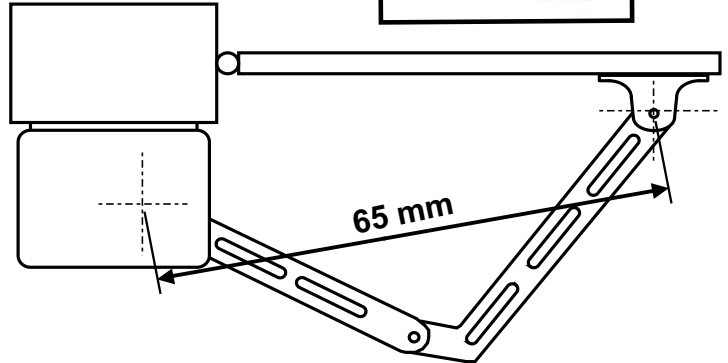

Esempio di apertura a 90° all'interno (misure indicative)

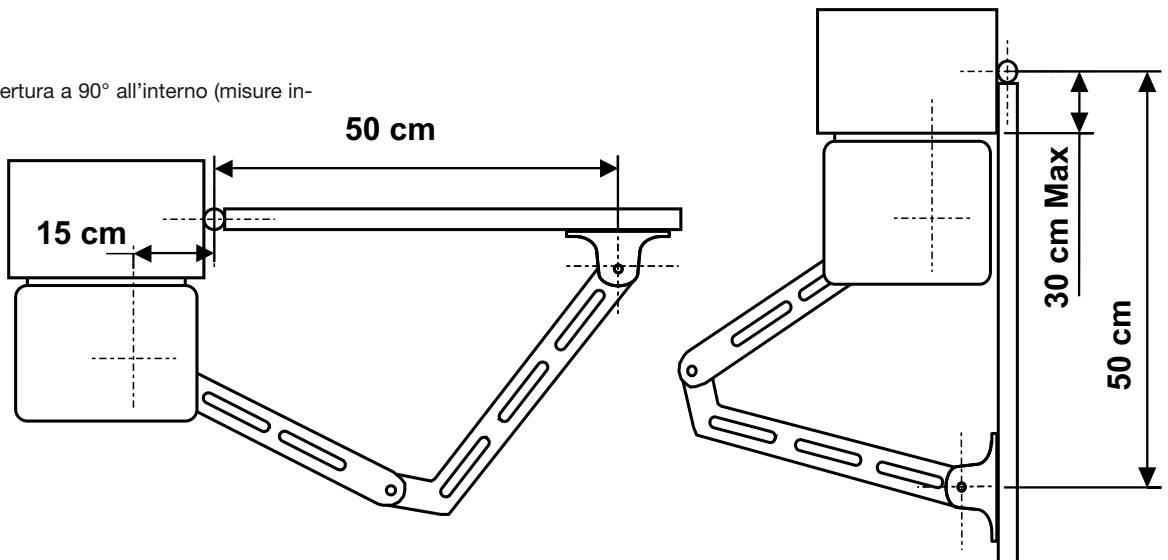

Esempio di apertura oltre i 90° all'interno (misure indicative)

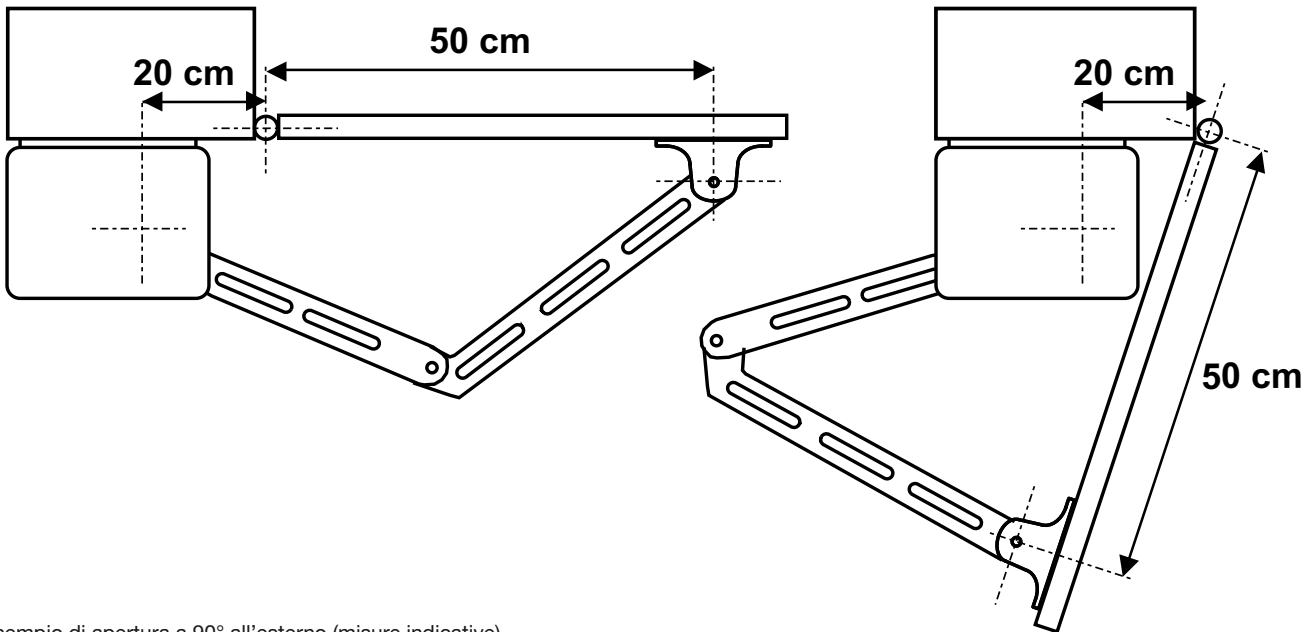

Esempio di apertura a 90° all'esterno (misure indicative)

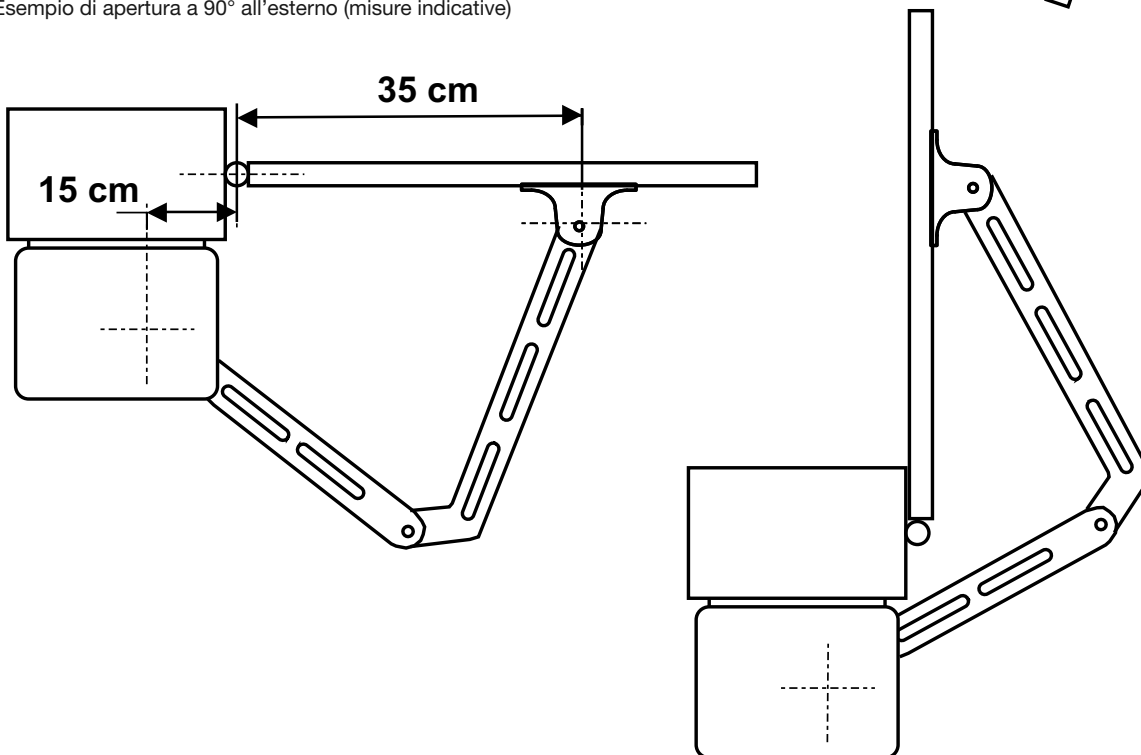

PROCEDURA SBLOCCO EMERGENZA

- Inserire la chiave in dotazione nell'apposita serratura posta sul retro del motore
- Ruotare la chiave in senso orario di circa 45°

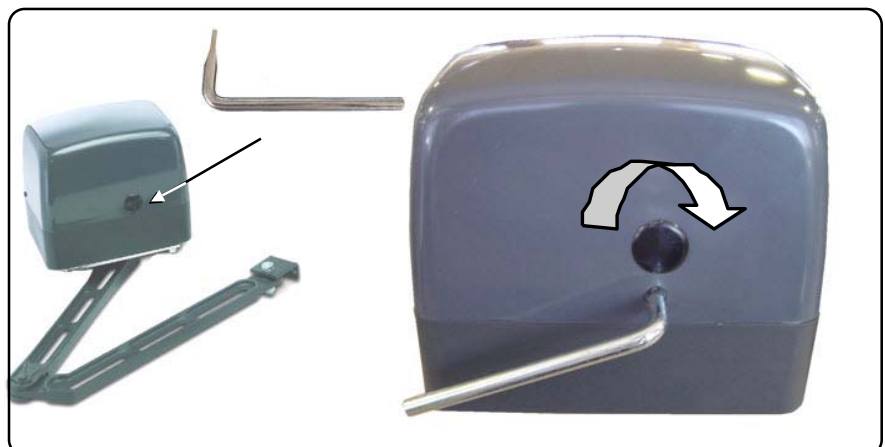

INCONVENIENTI-CAUSE E SOLUZIONI

INCONVENIENTE	CAUSA PROBABILE	SOLUZIONE
Ad un comando con il radiocomando o con il selettore a chiave, il cancello non si apre o il motore non parte	Alimentazione di rete 230 volt assente	Controllare l'interruttore principale
	Presenza di STOP di emergenza	Controllare eventuali selettori o comandi di STOP. Se non utilizzati verificare ponticello su ingresso contatto STOP su centralina
	Fusibile bruciato	Sostituirlo con uno dello stesso valore.
	Cavo di alimentazione del o dei motori non collegato o difettoso.	Collegare il cavo nell'apposito morsetto o sostituirlo.
	C'è un ostacolo in mezzo alla fotocellula o non funziona	Verificare il collegamento, togliere eventuale ostacolo.
Ad un comando con il radiocomando non apre, ma funziona con il comando a chiave	Il radiocomando non è stato memorizzato o la batteria è scarica	Eseguire la procedura di riconoscimento del radiocomando sul ricevitore radio o sostituire la batteria con una nuova .
Il cancello parte, ma si ferma	La forza del o dei motori è insufficiente	Modificare il valore con il trimmer FORZA posto sulla centrale
Un anta si apre e una si chiude	Il collegamento non è corretto	Scambiare la polarità dei cavi del motore interessato

N:B. - Se l'inconveniente permane, contattare il proprio Rivenditore o il più vicino Centro Assistenza

MANUTENZIONE

- Per garantire l'efficienza del prodotto è indispensabile che personale professionalmente competente effettui la manutenzione nei tempi prestabiliti dall'installatore, dal produttore e della legislazione vigente.
- Gli interventi di installazione, manutenzione, riparazione e pulizia devono essere documentati. Tale documentazione deve essere conservata dall'utilizzatore, a disposizione del personale competente preposto.
- Prima di effettuare una qualsiasi operazione di pulizia o di manutenzione disinserire l'apparecchiatura dalla rete staccando la spina, o spegnendo l'interruttore dell'impianto. Nel caso che l'alimentazione dovesse essere presente per verifiche di funzionamento, si raccomanda di controllare o disabilitare ogni dispositivo di comando (radiocomandi, pulsantiere ecc.) ad eccezione del dispositivo usato dall'addetto alla manutenzione.

Manutenzione ordinaria

Ciascuna delle seguenti operazioni deve essere fatta quando se ne avverte la necessità e obbligatoriamente ogni anno.

Cancello:

Lubrificare (con oliatore) i cardini, su cui il cancello lavora meccanicamente.

Impianto di Automazione:

Verifica funzionamento dispositivi di sicurezza (fotocellule, coste di sicurezza ecc...).

Manutenzione straordinaria

Non sono preventivabili operazioni di manutenzione straordinaria. Tuttavia se dovessero rendersi necessari interventi su parti meccaniche si raccomanda di rimuovere l'attuatore per consentire la riparazione da parte del personale autorizzato.

ROTTAMAZIONE - SMALTIMENTO

Allorché si decida di non usare più l'attuatore o l'intera automazione, si consiglia di riciclare per quando possibile e in accordo con le normative in materia.

INFORMAZIONI ALL'UTILIZZATORE

- Leggere attentamente l'istruzioni e la documentazione allegata.
- Il prodotto dovrà essere destinato all'uso per il quale è stato espressamente concepito, ogni altro utilizzo è da considerarsi improprio e quindi pericoloso.
- L'informazioni contenute nel presente documento e nella documentazione allegata, possono essere oggetto di modifiche senza alcun preavviso. Sono infatti fornite a titolo indicativo per l'applicazione del prodotto.
- In caso di guasto e/o cattivo funzionamento dell'automazione, disinserire l'apparecchio dalla rete spegnendo l'interruttore dell'impianto e rivolgersi solo a personale professionalmente qualificato oppure al centro di assistenza autorizzato. Evitare qualsiasi tentativo di riparazione e d'intervento diretto.
- Si raccomanda di far effettuare un controllo annuale del funzionamento generale dell'automazione e dei dispositivi di sicurezza da personale qualificato.
- In caso di mancata alimentazione di rete, sbloccare manualmente l'attuatore (togliere il tappo in plastica, inserire la chiave e ruotandola di 90°, sbloccare l'anta e con una lieve pressione si apre).

AVVERTENZE DI SICUREZZA

1. Non entrare nel raggio d'azione della automazione mentre esse è in movimento, attendere fino alla completa conclusione della manovra.
2. Azionare l'automazione solo quando essa è completamente visibile e priva di qualsiasi impedimento.
3. Non permettere a bambini o ad animali di giocare o sostare in prossimità del raggio d'azione. Non permettere ai bambini di giocare con i comandi di apertura o con il radiocomando.
4. Non opporsi al moto dell'automazione poichè può causare situazione di pericolo.
5. Non toccare l'apparecchio con mani bagnate e/o piedi bagnati.

Direttiva 2002/96/CE (WEEE, RAEE).

Il simbolo del cestino barrato riportato sull'apparecchio indica che il prodotto, alla fine della propria vita utile, dovendo essere trattato separatamente dai rifiuti domestici, deve essere conferito in un centro di raccolta differenziata per apparecchiature elettriche ed elettroniche oppure riconsegnato al rivenditore al momento dell'acquisto di una nuova apparecchiatura equivalente.



L'utente è responsabile del conferimento dell'apparecchio a fine vita alle appropriate strutture di raccolta. L'adeguata raccolta differenziata per l'avvio successivo dell'apparecchio dismesso al riciclaggio, al trattamento e allo smaltimento ambientalmente compatibile contribuisce ad evitare possibili effetti negativi sull'ambiente e sulla salute e favorisce il riciclo dei materiali di cui è composto il prodotto. Per informazioni più dettagliate inerenti i sistemi di raccolta disponibili, rivolgersi al servizio locale di smaltimento rifiuti, o al negozio in cui è stato effettuato l'acquisto.

Rischi legati alle sostanze considerate pericolose (WEEE).

Secondo la nuova Direttiva WEEE sostanze che da tempo sono utilizzate comunemente su apparecchi elettrici ed elettronici sono considerate sostanze pericolose per le persone e l'ambiente. L'adeguata raccolta differenziata per l'avvio successivo dell'apparecchio dismesso al riciclaggio, al trattamento e allo smaltimento ambientalmente compatibile contribuisce ad evitare possibili effetti negativi sull'ambiente e sulla salute e favorisce il riciclo dei materiali di cui è composto il prodotto.

GARANZIA DI PRODOTTO ELVOX - CONDIZIONI GENERALI

- 1) La suddetta garanzia convenzionale lascia impregiudicati i diritti del consumatore derivanti dalla applicazione della Direttiva Comunitaria 99/44/CE riguardo la garanzia legale ed è regolata dal D.L. n. 24 del 02.02.2002 pubblicato sulla G.U. n. 57 del 08.05.2002.
- 2) La garanzia dei prodotti ELVOX è di 24 mesi dalla data di acquisto e comprende la riparazione con sostituzione gratuita delle parti che presentano difetti o vizi di materiale.
La denuncia di vizio del prodotto deve essere comunicata entro 2 mesi dal rilevamento del vizio, quindi per un periodo totale di copertura di 26 mesi.
- 3) La ELVOX Costruzioni Elettroniche S.p.A. presta la garanzia preso i Centri di Assistenza, per i prodotti presentati o inviati completi unitamente al certificato di garanzia compilato in tutte le sue parti con il documento fiscale comprovante la data di acquisto.
La riparazione o la sostituzione dei pezzi durante il periodo di garanzia non comporta un prolungamento del termine di scadenza della garanzia stessa.
- 4) Il certificato di garanzia non copre:
 - apparecchi non funzionanti a causa di una non corretta riparazione effettuata da soggetti non qualificati;
 - le parti che presentano normale usura;
 - cattivo o diverso uso non conforme a quello indicato nel manuale di istruzione e negli schemi allegati alle apparecchiature;
 - tutti i danni causati da calamità naturali, manomissioni, alimentazione non corretta;
 - i vizi di funzionamento derivanti da una non corretta installazione non effettuata conformemente alla documentazione fornita dalla ELVOX S.p.A.
 - i danni causati dal trasporto da parte di soggetti terzi non sotto la responsabilità della ELVOX S.p.A.

Assistenza tecnica post garanzia

Gli interventi fuori garanzia comprendono le spese relative ai ricambi, alla manodopera ed al diritto fisso di chiamata.

The following security information is integrant and essential part of the product and must be given to the user. Read it carefully as it gives important suggestions concerning the installation, the use and the maintenance. Keep the present manual in order to be able to transmit it to possible future users of the installation. The erroneous installation or an improper use of the product may cause great danger.

IMPORTANT - SECURITY INFORMATION

- The installation must be carried out by professional technicians and according to the national and european safety regulations in force.
- After removing the packing check the integrity of the appliance. If in doubt contact qualified personnel.
- The packaging (carton, plastic bags, clips, polystyrene etc.) must be disposed of properly in the appropriate containers. It must not be left within the reach of children.
- The mechanical manufacturing elements must be in accordance with the Norms EN12604 and EN12605
- The installation must be carried out according to the Norms EN12453 and EN12445.
- The security devices, Norm EN12978, allow the protection of dangerous areas against mechanical movement hazards.
- The installation, the electrical connections and the adjustments must be carried out perfectly; check that the data on the specification plate correspond to those of the mains supply and that the connection cable cross-section is suitable for the applied loads, in case of doubt contact qualified personnel.
- Do not install the appliance in premises with danger of explosion or disturbed by magnetic fields. The presence of gasses or inflammable fumes is a great danger for the safety.
- A proper protection against extratensions should be install on the supply voltage network, i.e. a switch/sectioner and/or differential suitable for the product and according to the regulations in force.
- The gate, door, rolling shutter or barrier should bear a plate indicating that they are remotly controlled.
- ELVOX S.p.A. will not accept liability for any damage caused by the incorrect installation of devices and/or components not suitable for the integrity, the safety and the operation of the unit.
- The product must only be used for the purposes for which it was designed. Any other use is incorrect and hence dangerous.
- Before carrying out any cleaning or maintenance work, disconnect the unit from the mains supply, either by unplugging the power cord or by switching off the mains supply.
- Any repair work or replacement of damaged parts must be carried out by qualified personnel using original parts and components.
- The installer must supply all the information concerning the operation, the maintenance and the use of the single components and the whole system.
- What is not expressly forseen in these instructions is not allowed.

PACKAGING CHECK-LIST

Articulated gearmotors do not present any particular transportation issues. The packaging used consists of a cardboard box, which should be kept in a dry place sheltered rom the weather. After having unpacked the actuators, check that all parts are present, including any accessories supplied. If in doubt, immediately contact the reseller.

Check at the time of purchase that the product is fitted with the specification plate detailing the technical characteristics of the unit. If the plate is missing, immediately notify the manufacturer and/or supplier. Units without specification plates must not be used under any circumstances. Such use will result in the manufacturer refusing to accept any responsibility. Products without specification plates are to be considered anonymous and potentially dangerous.

Packaging contents:

- 1- Gearmotor complete with arms (not included in the packaging)
- 1- Fixing plate complete with accessories
- 1- Release key
- 1- Condenser (230 V ac)

ATTENTION: The common connection wire it's color BLUE or GRAY.

TECHNICAL DATA

Max. wing weight	200 kg
Max. wing length	2.50 m
Motor power supply	230 V ac
Motor power	200 W
Motor rpm	1400
Condenser	12.5 µF
Mechanical emergency release mechanism	With key
Operating temperature	-20°C / +55°C
Weight	8 kg
Protection rating	IP 44
90° opening time	15 sec
Average motor power consumption	1.2 A

DIMENSIONS



Fig.1

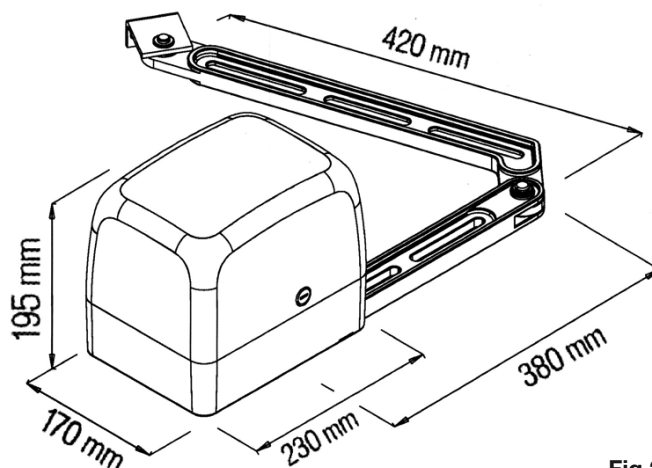
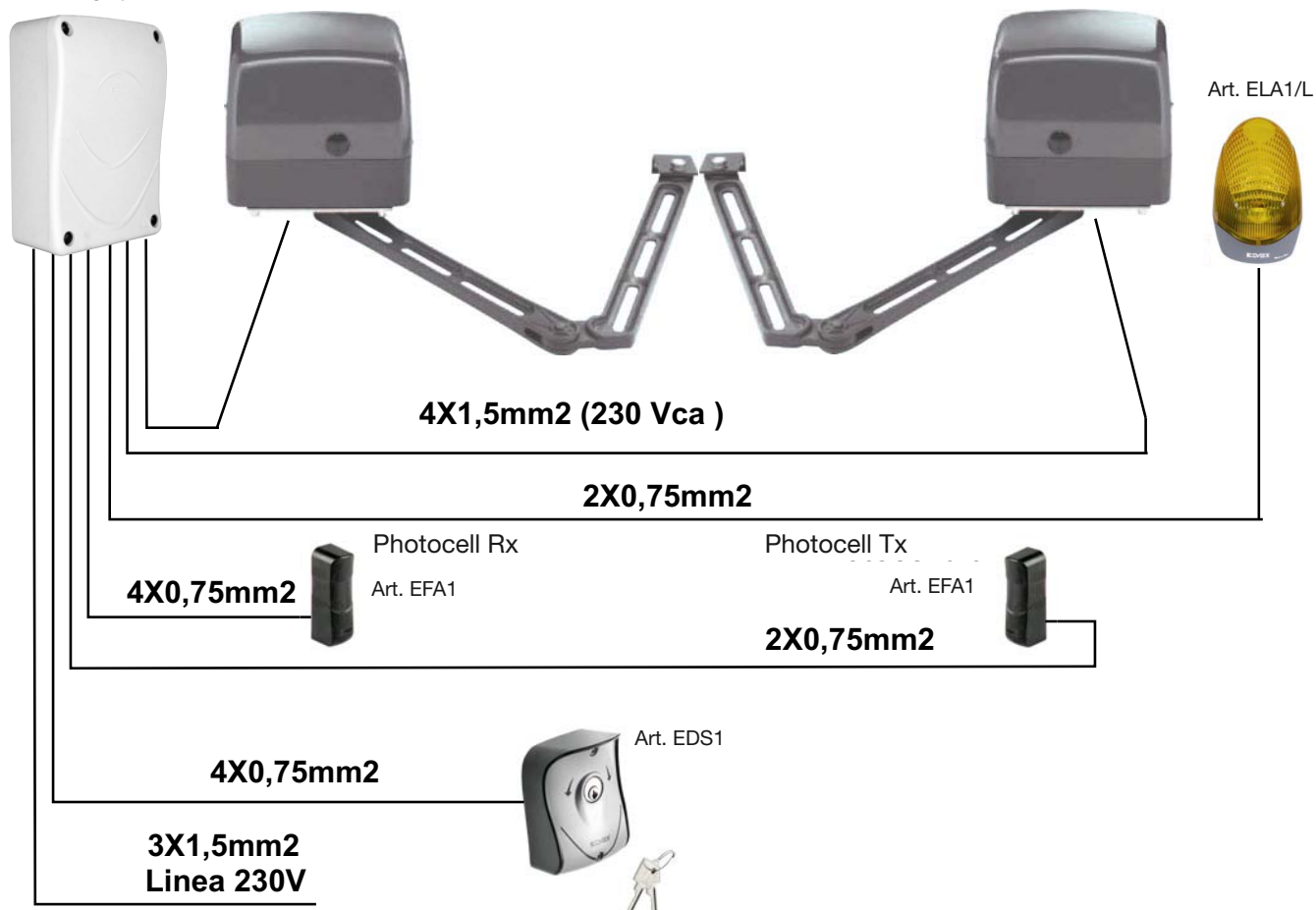

Fig.2

TYPICAL CONNECTION AND CABLE SECTION

Art. ECA8



INSTALLATION

1. Before securing the plates supplied, establish the measurements using the data provided in Table 1, in accordance with the wing opening angle.
2. Fix the motor support plates securely.

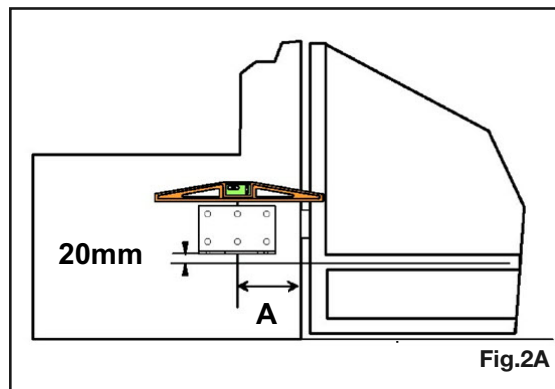

GATE WING OPENING ANGLE

Establish the required opening angle opportunely positioning the opening locks for the shutters.

Installation of mechanical limit stops.

At the open and closed positions of the sliding gate, it is recommended that mechanical limit stops are fitted which are able to stop the movement of the gate during both opening and closing. Always follow the recommendations of the various relevant standards.

In the case of gates longer than 1.6 m the use of an elbow-bolt, type ZD06 (Fig. 3) or ZD26, with electric door lock Art. ZD04 (Fig. 3A) is recommended.

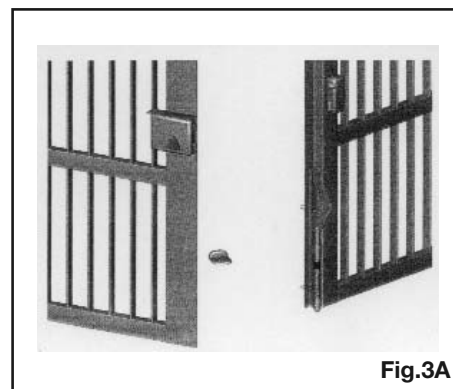
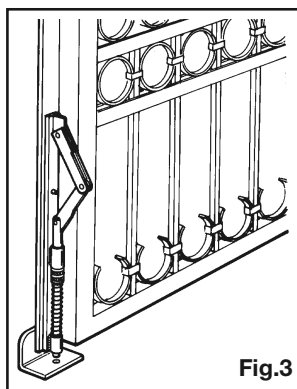
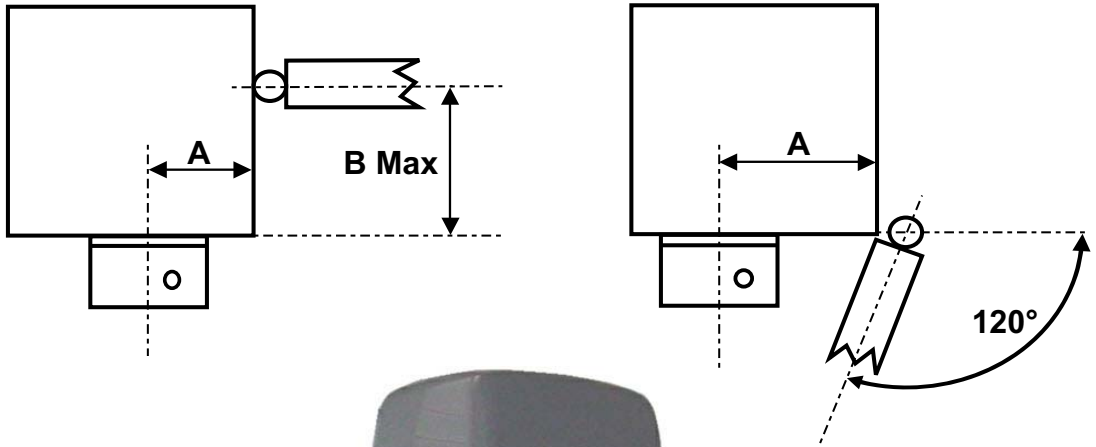
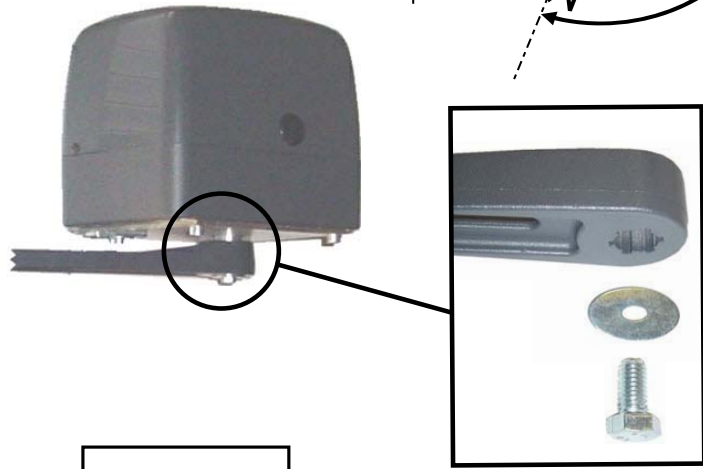

Table 1

90° OPENING		120° OPENING	
A	13 cm	A	19 cm
B	30 cm		



To find the desired angle, release the motor and engage the lever



Bring the gate to its stop point and mark the fixing point for the plate attaching the lever to the gate

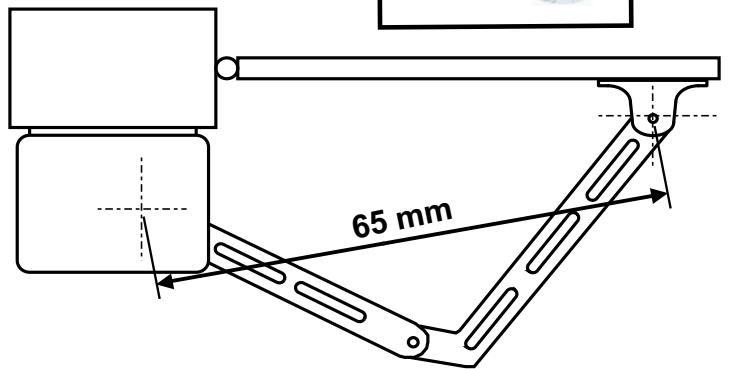

Example of 90° inward opening (guideline measurements only)

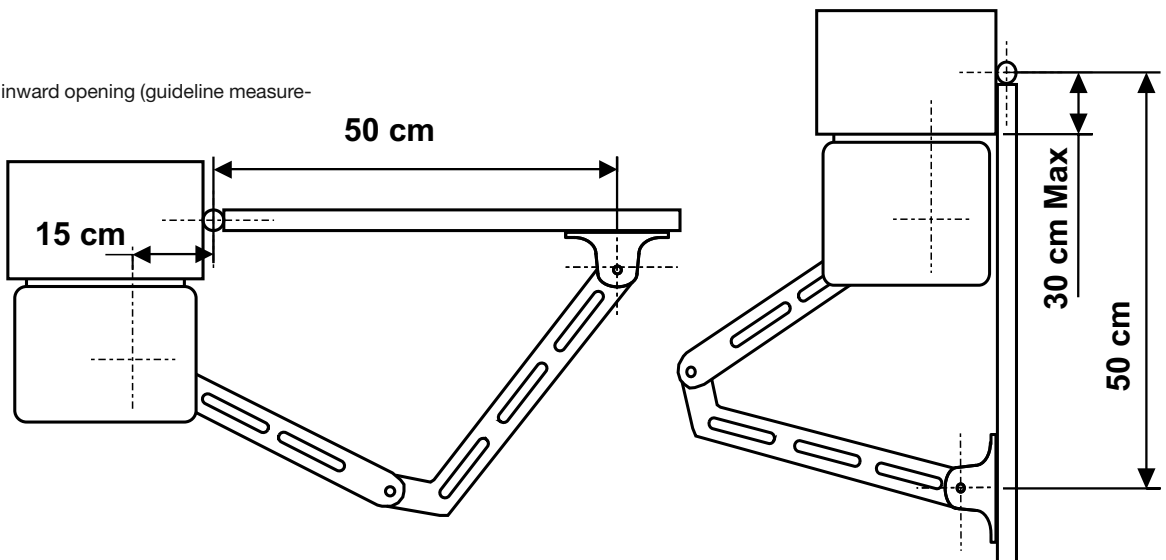

Example of inward opening over 90° (guideline measurements only)

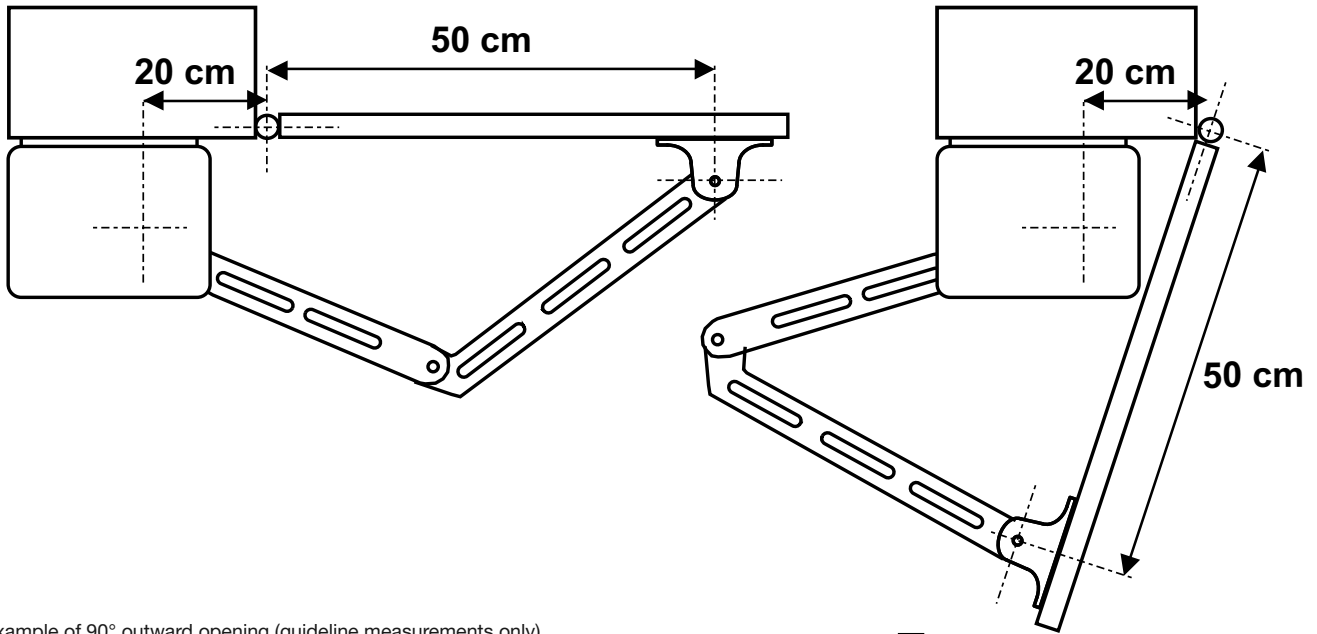

Example of 90° outward opening (guideline measurements only)

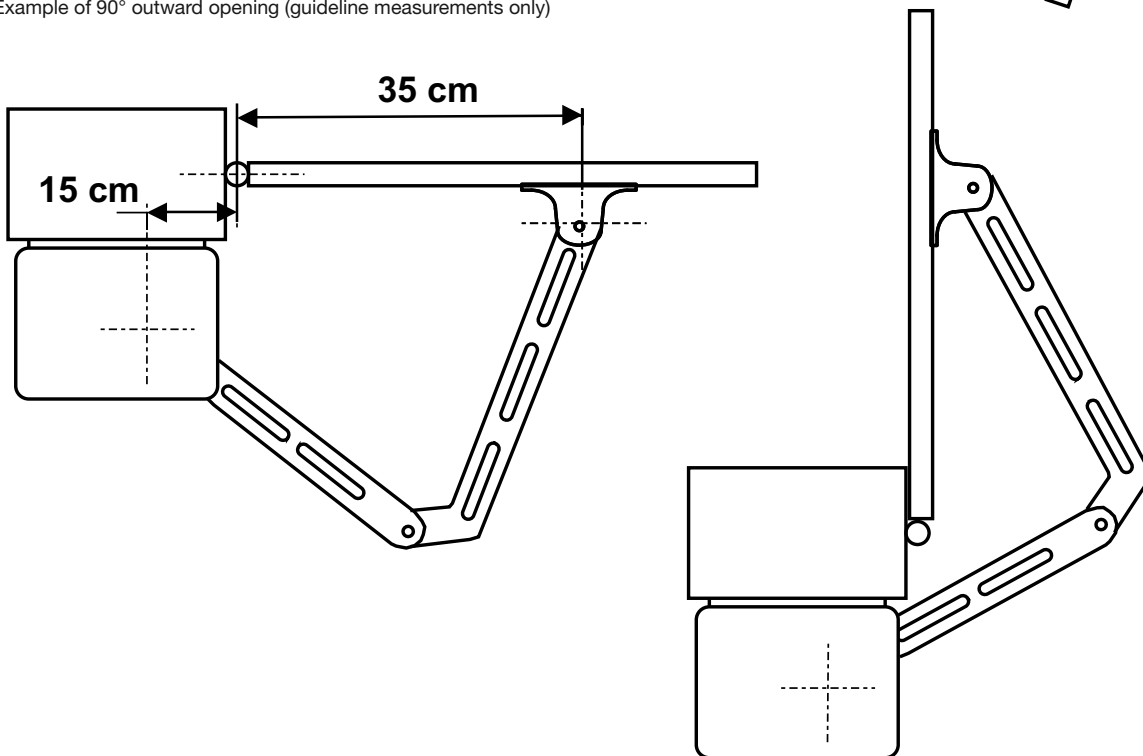

EMERGENCY RELEASE PROCEDURE

- Insert the key supplied into the corresponding lock on the back of the motor
- Turn the key clockwise by approximately 45°

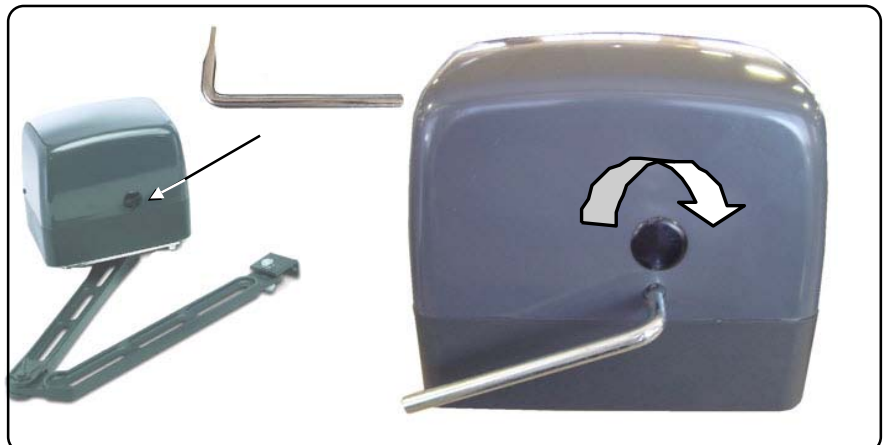

TROUBLESHOOTING

PROBLEM	PROBABLE CAUSE	SOLUTION
On giving a command with the remote control or with the key-switch, the gate doesn't open or the motor doesn't start	230 volt mains voltage absent	Check master switch
	Emergency STOP present	Check for any STOP selectors or commands. If not used, check jumper on STOP contact input on the control board
	Fuse blown	Replace with one of same value.
	Power cable of motor or motors not connected or faulty.	Connect the cable to appropriate terminal or replace.
	The photocell is not functioning or the beam is interrupted	Check the connection, remove any obstacle across the beam
On giving a command with the remote control, the gate doesn't open but works with the key command	The remote control has not been memorised or the battery is flat	Carry out the remote control learning procedure on the radio receiver or replace the battery with a new one.
The gate starts, but stops immediately	The force of the motor or motors is insufficient	Modify the value with the FORCE trimmer on the control unit
One wing opens and the other closes	The connection is not correct	Invert the connection of the cable of the motor which rotates in the wrong sense.

N.B. - If the problem persists, contact your Retailer or the nearest Service Centre

MAINTENANCE

- To guarantee the product performance professionally qualified personnel must carry out the maintenance in the time pre-established by the installer, the producer and the legislation in force.
- Services concerning the installation, the maintenance, repair work and cleaning must be proved by proper documentation. Such documentation must be kept by the user, at complete disposal of the qualified personnel in charge.
- Before carrying out the maintenance or cleaning disconnect the appliance from the mains unplugging the power cord or switching off the installation. In case the installation must be powered during the check up of the operation, it is advised to control and disable any control device (radio controls, keypads etc.), with the exception of the device used by the maintenance personnel.

Routine maintenance

Each of the following operations must be carried out when required, in any case, they are compulsory every year.

Gate:

Lubricate the hinges on which the gate swings mechanically, the bronze bushing and the sliding ring, leant on the foundation case ZX41.
Check that the motor reducer shaft is perfectly aligned with the gate hinge.

Automatic gate system:

Check the security devices operation (photocells, switch trim etc.)

Extraordinary maintenance

Extraordinary maintenance cannot be foreseen. Anyhow, if particular repair works should be carried out on mechanical parts it is advised to remove the actuator to allow repair works by authorized personnel.

DISMANTLING - DISPOSAL

When it is decided to discontinue use of either the actuator or the entire automatic system, it is recommended that is removed and, where possible, recycled in line with the relevant standards.

INFORMATION FOR THE USER

- Read the instruction and the enclosed documents carefully.
- The product must only be used for the purposes for which it was designed. Any other use is incorrect and hence dangerous.
- The information in this leaflet and enclosed documentation may be modified without previous notice. There are supplied only as reference for the application of the product.
- In case of failure and/or malfunctioning, switch the unit off. Do not attempt to repair it yourself. Use only professionally qualified personnel. Any repair work must be carried out by an authorised service centre.
- Yearly control as far as the automation general operation and the safety devices are concerned should be made only by qualified personnel.
- In case of mains failure, release the actuator manually (remove the plastic cap, insert the key and turn it 90° (see fig. 6), release the door and open it with a light pressing).
 Once the supply voltage has been reestablished, the electronic circuit board will provide to charge the back-up battery.

SAFETY WARNINGS

- Keep out of the gate operating range whilst it is in movement: wait until the gate is completely open or closed.
- Operate the gate only when it is completely visible and without obstacles.
- Do not allow children or animals to play or stop on the operating range and to use the remote control or control device.
- Do not oppose the gate movement, because it might cause dangerous situations.
- Do not touch the actuator with wet hands and/or feet.

Directive 2002/96/EC (WEEE)

The crossed-out wheellie bin symbol marked on the product indicates that at the end of its useful life, the product must be handled separately from household refuse and must therefore be assigned to a differentiated collection centre for electrical and electronic equipment or returned to the dealer upon purchase of a new, equivalent item of equipment.

The user is responsible for assigning the equipment, at the end of its life, to the appropriate collection facilities.

Suitable differentiated collection, for the purpose of subsequent recycling of decommissioned equipment and environmentally compatible treatment and disposal, helps prevent potential negative effects on health and the environment and promotes the recycling of the materials of which the product is made. For further details regarding the collection systems available, contact your local waste disposal service or the shop from which the equipment was purchased.

Risks connected to substances considered as dangerous (WEEE).

According to the WEEE Directive, substances since long usually used on electric and electronic appliances are considered dangerous for people and the environment. The adequate differentiated collection for the subsequent dispatch of the appliance for the recycling, treatment and dismantling (compatible with the environment) help to avoid possible negative effects on the environment and health and promote the recycling of material with which the product is compound.

GUARANTEE FOR THE ELVOX PRODUCTS – GENERAL CONDITIONS

- The above mentioned conventional guarantee leaves unprejudiced the consumer rights arising from the application of the EU Directive 99/44/CE as far as the legal guarantee is concerned and is ruled by the D.L. n. 24 dated 02.02.2002 published in G.U. 57 dated 18.05.2002.
- The ELVOX product guarantee lasts 24 months from the purchase date and includes the repair with free replacement of parts with defects or material vices.
 The product vice denunciation must be communicate within 2 months from the vice detection, therefore for a total coverage period of 26 months.
- Elvox Costruzioni Elettroniche S.p.A. allows the guarantee by the Assistance Centres, for products presented or sent complete with the guarantee document filled in in all its parts and accompanied by the fiscal bill proving the purchase date.
- The guarantee certificate does not cover:
 - appliances not working because of a not correct repair carried out by not qualified personnel.
 - parts presenting normal wear and tear.
 - bad or different use of the appliance not in accordance with the instruction manual and the wiring diagrams enclosed with the appliances;
 - all damages caused by natural calamities, tampering, and incorrect supply voltage;
 - operation vices arising from an incorrect installation carried out disregarding the documentation supplied by Elvox S.p.a.
 - damages caused during the transportation by third parties not under the Elvox S.p.A. liability.

Post guarantee technical assistance

The assistance out of guarantee includes the costs concerning the spare parts, manpower and fees for the call.

Les suivants renseignements concernant la sécurité sont partie intégrantes et essentielles du produit et doivent être remis à l'utilisateur. Les lire attentivement car ils fournissent importantes indications concernant l'installation. Il est nécessaire de conserver le présent manuel et de le transmettre aux autres possibles futurs usagers. L'installation erronée ou l'emploi impropre du produit peut être source de grave danger.

IMPORTANT - RENSEIGNEMENTS POUR LA SÉCURITÉ

- L'installation doit être effectuée par personnel professionnellement compétent et conforme à la législation nationale et européenne en vigueur.
- Après avoir enlevé l'emballage s'assurer de l'intégrité de l'appareil, en cas de doute s'adresser à personnel qualifié.
- Les éléments de l'emballage (boîtes, sachets de plastique, agrafes, polistyrène etc.) doivent être recyclés ou éliminés en utilisant les poubelles prévues à cet effet pour ramassage différencié, surtout ils ne doivent pas être laissés à la portée des enfants.
- Les éléments constructifs mécaniques doivent être selon les Normes EN12604 et EN12605.
- L'installation doit être effectuée selon les Normes EN12453 et EN12445.
- Les dispositifs de sécurité, Norme EN12978, permettent de protéger les zones éventuelles de danger contre risques mécaniques de mouvement.
- La mise en œuvre, les raccordements électriques et les réglages doivent être effectués parfaitement; les données de la plaque doivent être conformes à celles du réseau électrique et s'assurer que la section des câbles de raccordement soit adaptée aux charges appliqués; en cas de doute s'adresser à personnel qualifié.
- Ne pas installer le produit dans des environnements avec danger d'explosion ou dérangés par des champs électromagnétiques. La présence de gaz ou fumées inflammables constitue un grave danger pour la sécurité.
- Prévoir sur le réseau d'alimentation une protection contre les extratensions: un interrupteur/sectionneur et/ou différentiel appropriés au produit et en conformité aux normes en vigueur.
- Indiquer clairement sur la grille, porte, rideau roulant et barrière (au moyen d'une plaque appropriée) qu'ils sont gérés à distance.
- ELVOX S.p.A. décline toute responsabilité pour des dommages éventuels à cause d'une installation des dispositifs et/ou composants incompatibles aux buts de l'intégrité du produit, de la sécurité et du fonctionnement.
- L'appareil devra être destiné qu'à l'usage pour lequel il a été conçu, toute autre application doit être considérée comme impropre et donc dangereuse.
- Avant d'effectuer une opération de nettoyage ou d'entretien quelconque, débrancher l'appareil en enlevant la fiche ou en déclenchant l'interrupteur de l'installation.
- Pour la réparation ou remplacement des parties endommagées, il faut utiliser seulement pièces détachées et composants d'origine.
- L'installateur doit fournir tous les renseignements relatifs au fonctionnement, à l'entretien et à l'emploi des composants individuels et du système dans sa globalité.
- Tout ce qui n'a pas été prévu expressément dans ces instructions n'est pas permis.

CONTENU DE L'EMBALLAGE

Les motoréducteurs articulés ne présentent pas de problèmes particuliers pour leur transport, l'emballage utilisé se compose d'une boîte en carton; il doit être emmagasiné dans un endroit sec à l'abri des intempéries. Après avoir ouvert l'emballage, contrôler l'intégrité du motoréducteur et vérifier s'il ne manque aucun des accessoires fournis avec l'appareil. En cas de doute, s'adresser immédiatement au revendeur habituel.

À l'achat, contrôler que le produit est muni de la plaque reportant les caractéristiques techniques, si ce n'est pas le cas, en informer immédiatement le constructeur et/ou le revendeur.

Les appareils démunis de plaque ne doivent absolument pas être utilisés et le constructeur décline toute responsabilité en cas d'inobservation de cette règle. Les produits démunis de plaque doivent être considérés comme anonymes et potentiellement dangereux.

Contenu de l'emballage:

- 1- Motoréducteur avec bras (non inclus dans l'emballage)
- 1- Plaque de fixation avec accessoires
- 1- Clé de déblocage
- 1- Condensateur (230 Vca)



Fig.1

ATTENTION: Le conducteur de la liaison commune est de couleur BLEU ou GRIS.

DONNÉES TECHNIQUES

Poids max. vantail	200 kg
Longueur max. vantail	2,50 m
Alimentation moteur	230 Vca
Puissance moteur	200 W
Tours moteur	1400
Condensateur	12,5 µF
Déblocage mécanique pour manœuvre d'urgence	Avec clé
Température de service	-20° C / +55° C
Poids	8 kg
Degré de protection	IP 44
Temps d'ouverture 90°	15 secondes
Absorption moyenne moteur	1,2 A

DIMENSIONS

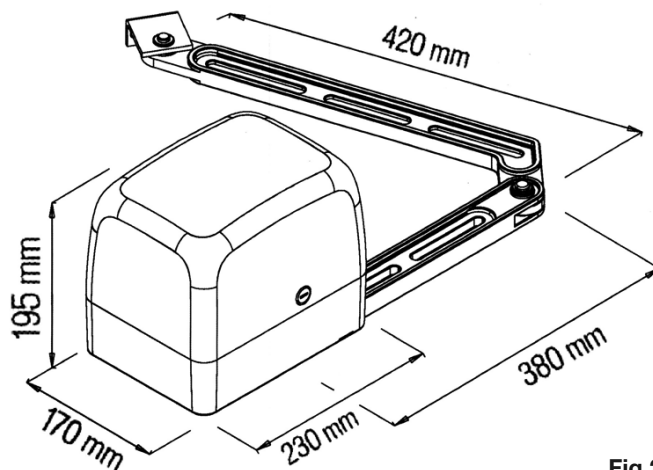
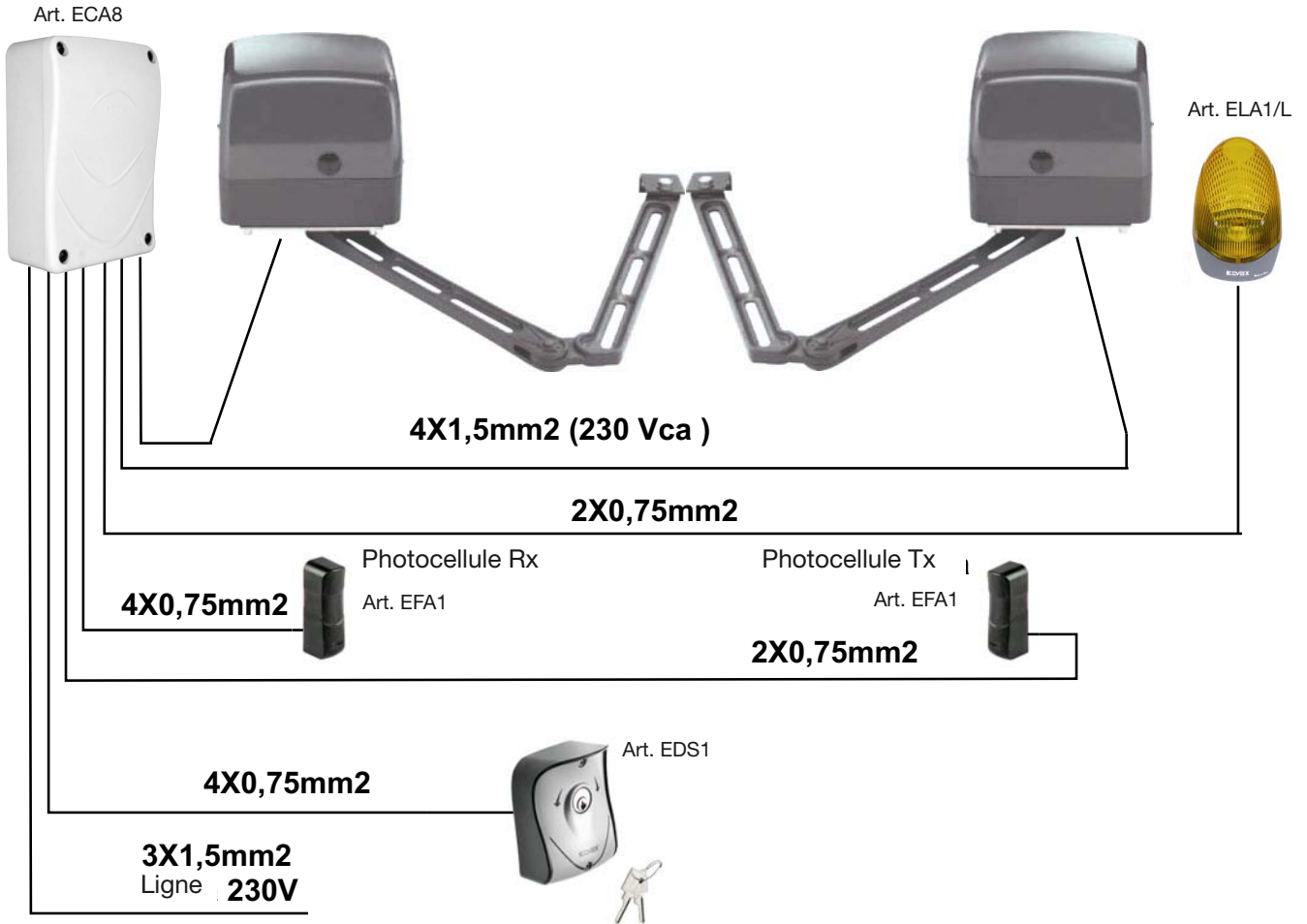

Fig.2

BRANCHEMENT TYPE ET SECTION CÂBLES



MODALITÉS D'INSTALLATION

1. Avant de fixer les plaques fournies, déterminer les cotes à l'aide des données figurant dans le tableau 1 en fonction de l'angle d'ouverture des portes
2. Fixer fermement la plaque de support du moteur.

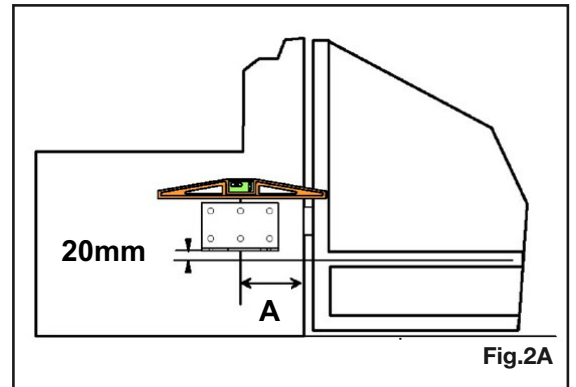

ANGLE D'OUVERTURE BATTANT GRILLE.

Déterminer l'angle d'ouverture souhaité en positionnant opportunément les arrêts en ouverture pour les portes.

Installation battants mécaniques

En correspondance des positions d'ouverture et de fermeture des portes, il est conseillé d'installer des battants mécaniques qui soient en mesure d'arrêter le mouvement de la grille aussi bien en ouverture qu'en fermeture. Suivre néanmoins les conseils des différentes normes et directives en la matière. Dans le cas de portes supérieures à 1,6 m, il est conseillé d'utiliser le loquet coudé, code ZD06 (Fig. 3) ou ZD26 avec gâche électrique Art. ZD04 (Fig. 3A).



Tableau 1

OUVERTURE 90°		OUVERTURE 120°	
A	13 cm	A	19 cm
B	30 cm		



Pour trouver l'angle voulu, débloquer le moteur et engager le levier

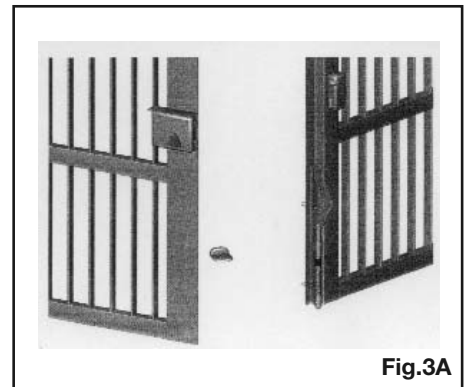
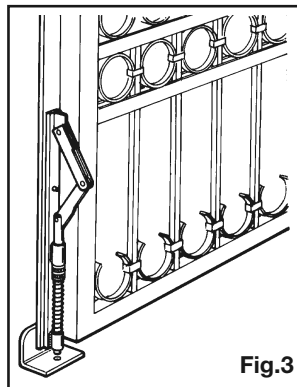
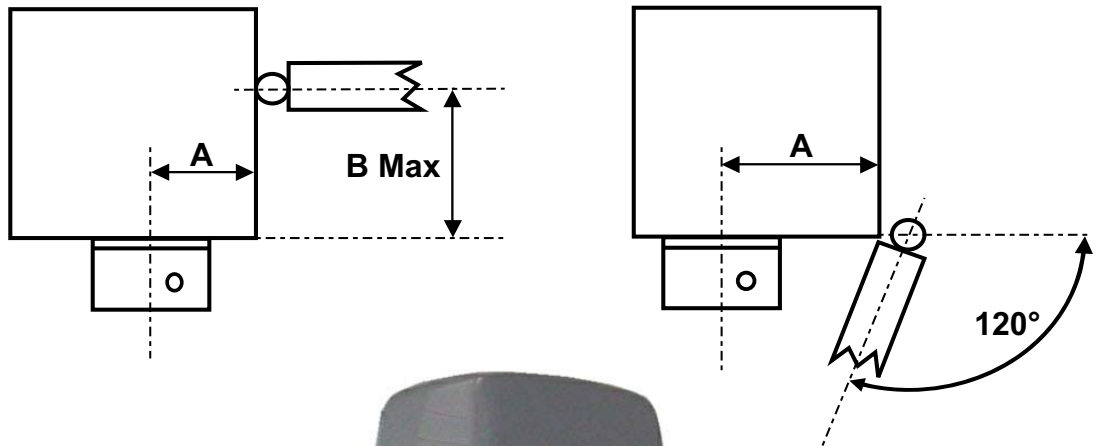
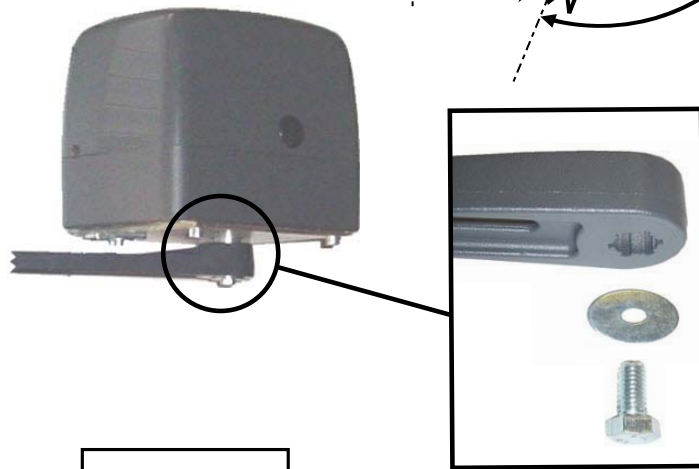

Déplacer le vantail en fin de course et marquer le point de fixation de la plaque de fixation du levier au portail

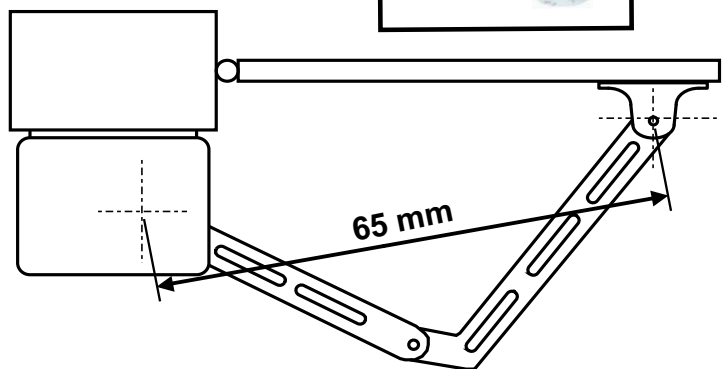

Exemple d'ouverture à 90° à l'intérieur (mesures données à titre indicatif)

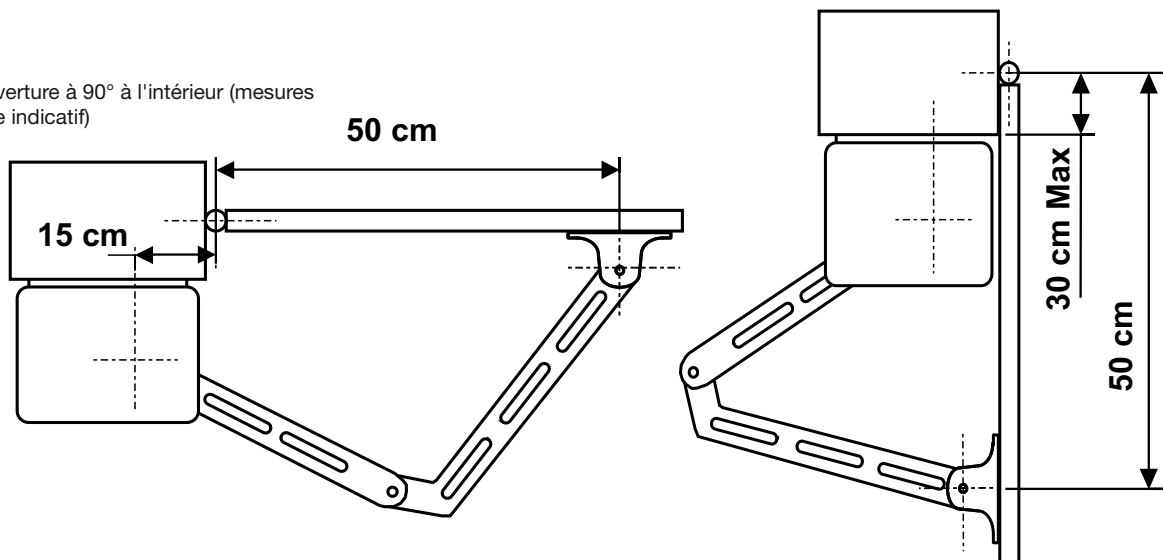

Exemple d'ouverture au-delà de 90° à l'intérieur (mesures données à titre indicatif)

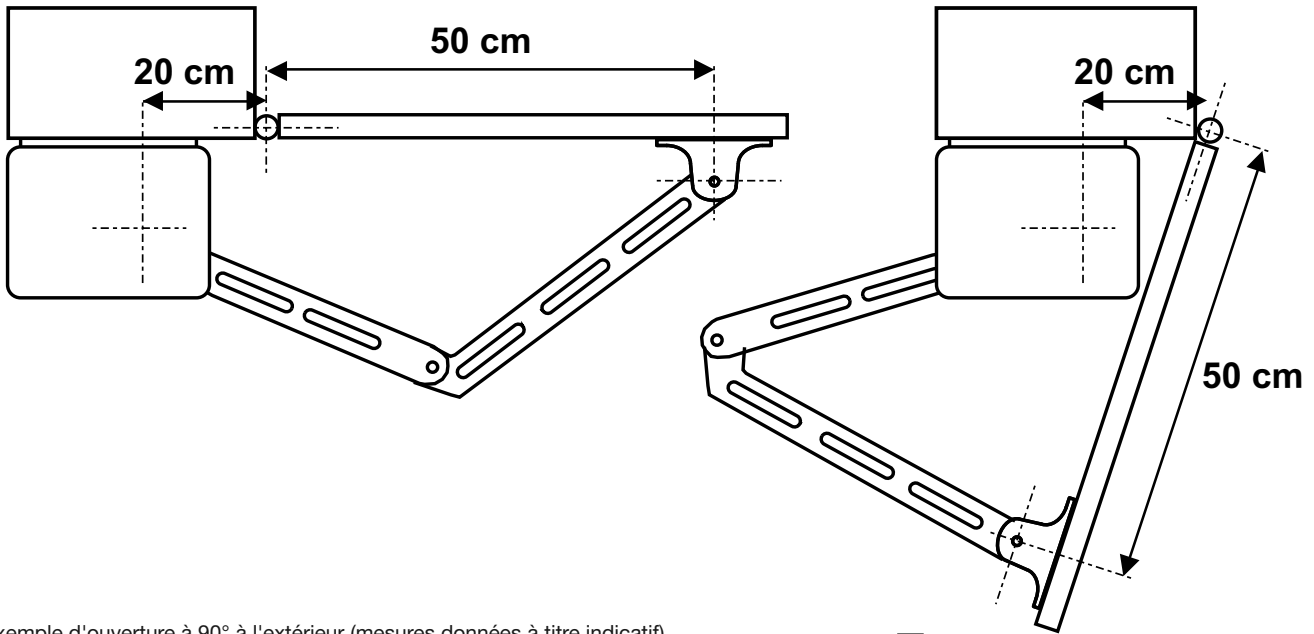

Exemple d'ouverture à 90° à l'extérieur (mesures données à titre indicatif)

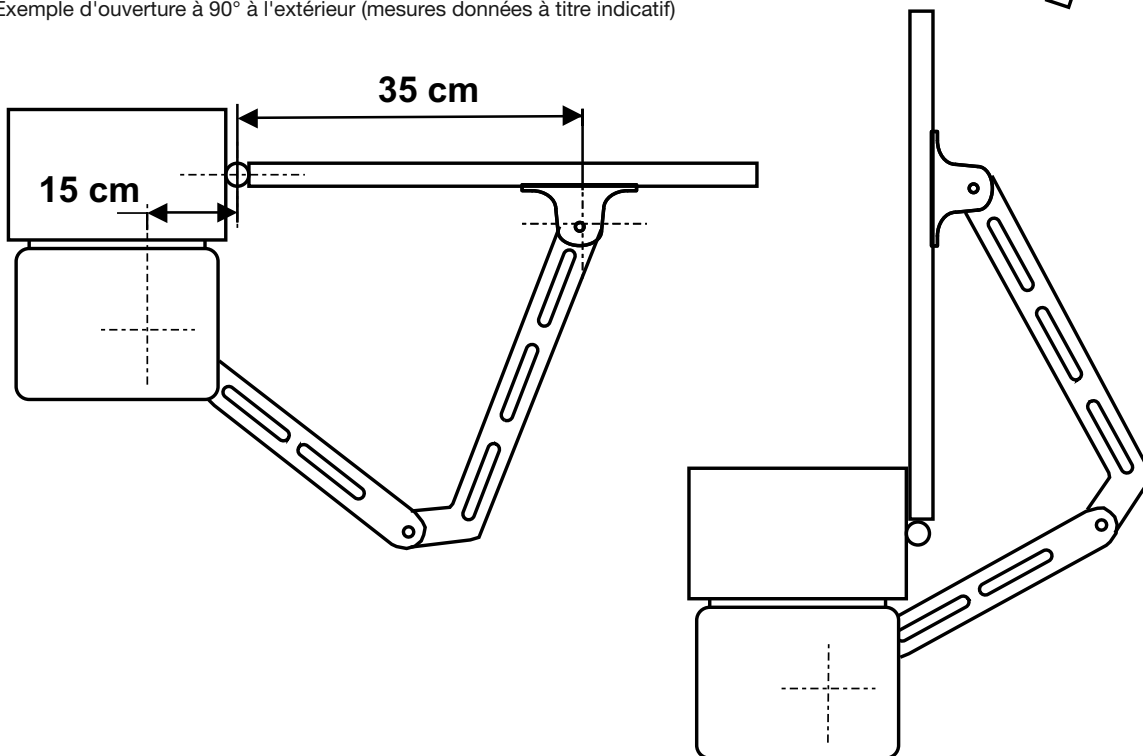

PROCÉDURE DE DÉBLOCAGE D'URGENCE

- Introduire la clé fournie dans la serrure située au dos du moteur
- Tourner la clé de 45° environ dans le sens des aiguilles d'une montre

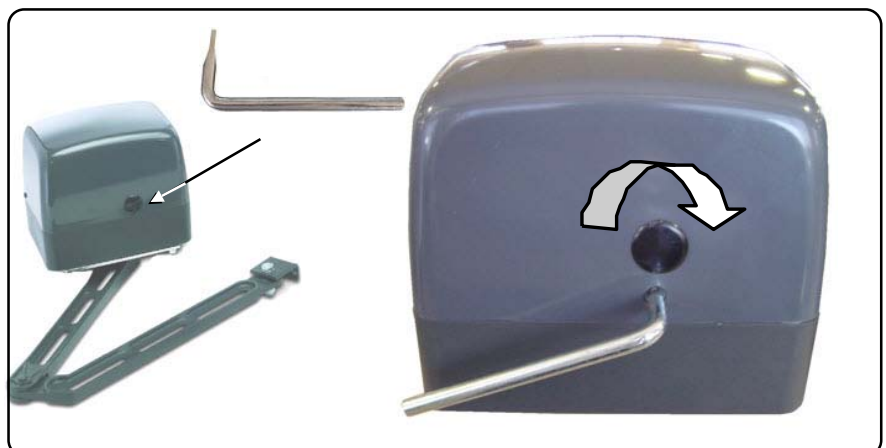

INCONVÉNIENTS – CAUSES ET SOLUTIONS

INCONVÉNIENT	CAUSE PROBABLE	SOLUTION
En présence d'une commande avec la commande radio ou avec le sélecteur, la grille ne s'ouvre pas et les moteurs ne démarrent pas.	Alimentation secteur 230 volts absente	Contrôler l'interrupteur principal
	Présence d'un arrêt d'urgence	Contrôler les commandes éventuelles ou les commandes de STOP. S'ils ne sont pas utilisés, contrôler le jumper sur entrée contact STOP sur la centrale
	Fusible brûlé	Le remplacer par un fusible de la même valeur.
	Câble d'alimentation des moteurs non branché ou défectueux.	Brancher les câbles dans les bornes prévue à cet effet ou les remplacer.
	Il y a un obstacle au milieu de la cellule photoélectrique ou elle ne fonctionne pas	Contrôler le branchement, enlever l'obstacle éventuel.
En présence d'une commande de la commande radio, ne s'ouvre pas, mais fonctionne avec la commande à clef	La commande radio n'a pas été mémorisée ou la batterie est déchargée	Exécuter la procédure de reconnaissance de la commande radio sur le récepteur radio ou remplacer la batterie par une batterie neuve.
La grille démarre, mais s'arrête	La force des moteurs est insuffisante	Modifier la valeur avec le potentiomètre FORCE situé sur la centrale
Un battant s'ouvre et l'autre se ferme	Le branchement n'est pas correct	Inverser la polarité des câbles du moteur concerné

Nota: - Si l'inconvénient persiste, contacter le revendeur ou le centre de service après-vente le plus proche

ENTRETIEN

- Pour garantir une parfaite performance du produit l'entretien doit être effectué par personnel professionnellement compétent, dans les temps pré-établis par l'installateur, par le producteur et par la législation en vigueur.
- Les services concernant l'installation, l'entretien, la réparation et le nettoyage doivent être documentés. Cette documentation doit être conservée par l'utilisateur, et mise à disposition du personnel compétent préposé.
- Avant d'effectuer n'importe quelle opération de nettoyage ou d'entretien débrancher l'appareil en enlevant la fiche ou en déclenchant l'interrupteur de l'installation. Si l'installation doit être alimentée pendant les contrôles de fonctionnement, il est recommandé de contrôler ou dévalider tous les dispositifs de commande (radio contrôles, claviers etc.), à l'exception du dispositif utilisé par le personnel chargé de l'entretien.

Entretien ordinaire

Toutes les opérations suivantes doivent être effectuées en cas de nécessité et obligatoirement tous les ans.

Portails:

Huiler (avec une burette) les gonds sur lesquels la grille travaille mécaniquement.

Installation du système automatique:

Vérifier le fonctionnement des dispositifs de sûreté (cellules photoélectriques, joints avec switch à pression etc.)

Entretien extraordinaire

Aucun entretien extraordinaire n'est prévu, néanmoins, si des interventions d'une certaine importance sont nécessaires sur des parties mécaniques, il est recommandé de démonter le moteur pour faciliter la réparation (qui doit être effectuée par du personnel spécialisé).

DEMOLITION - RECYCLAGE

Si on décide de ne plus utiliser le moteur ou l'ensemble de l'automatisation, il est conseillé de le démonter et autant que possible de le recycler conformément aux réglementations en vigueur sur la matière.

RENSEIGNEMENTS POUR L'USAGER

- Lire attentivement les renseignements et la documentation jointe.
- Le produit devra être destiné à l'usage pour lequel il a été conçu, toute autre application doit être considérée comme impropre et donc dangereuse.
- Les renseignements contenus dans le document présent et dans la documentation jointe, peuvent être modifiés sans aucun préavis. En effet il sont fournis seulement pour référence pour l'application du produit.
- En cas de dommage et/ou fonctionnement erroné du mécanisme automatique, débrancher l'appareil du réseau en déclenchant l'interrupteur de l'installation et s'adresser seulement à personnel professionnellement qualifié ou à un centre d'entretien autorisé. Ne pas essayer de réparer Vous même le produit ou d'intervenir directement.
- Il faut faire effectuer tous les ans le contrôle du fonctionnement général de l'automatisme et des dispositifs de sécurité par personnel qualifié.
- En cas de chute d'alimentation de réseau, débloquent manuellement le moteur (enlever le bouchon en plastique, insérer le clé et le tourner de 90°, déverrouiller la porte et l'ouvrir avec une légère pression).

AVERTISSEMENTS POUR LA SÉCURITÉ

1. Ne pas entrer dans le rayon d'action du mécanisme automatique quand celui-ci est en mouvement, mais attendre que la manœuvre soit terminée.
2. N'actionner le mécanisme automatique que quand il est complètement visible et sans obstacles.
3. Ne pas permettre aux enfants ou aux animaux de jouer ou de stationner à la proximité du rayon d'action du mécanisme. Ne pas permettre aux enfants de jouer avec les commandes d'ouverture ou avec le radiocommande.
4. Ne pas s'opposer au mouvement du mécanisme automatique, car il peut causer des situations dangereuses.
5. Ne pas toucher l'appareil avec les mains et/ou les pieds mouillés.

Directive 2002/96/CE (WEEE, RAEE)

Le symbole de panier barré se trouvant sur l'appareil indique que le produit, à la fin de sa vie utile, doit être traité séparément des autres déchets domestiques et remis à un centre de collecte différencié pour appareils électriques et électroniques ou remis au revendeur au moment de l'achat d'un nouvel appareil équivalent.



L'utilisateur est responsable du traitement de l'appareil en fin de vie et de sa remise aux structures de collecte appropriées. La collecte différenciée pour le démarrage successif de l'appareil remis au recyclage, au traitement et à l'élimination éocompatibles contribue à éviter les effets négatifs environnementaux et sur la santé tout en favorisant le recyclage des matériaux dont se compose le produit. Pour des informations plus détaillées sur les systèmes de collecte disponibles, contacter le service local d'élimination des déchets ou le magasin qui a vendu l'appareil.

Risques liés aux substances considérées dangereuses (WEEE).

Selon la Directive WEEE, substances qui sont utilisées depuis long temps habituellement dans des appareils électriques et électroniques sont considérées dangereuses pour les personnes et l'environnement. La collecte sélective pour le transfert de l'équipement destiné au recyclage, au traitement et à l'écoulement environnemental compatible contribue à éviter possibles effets négatifs sur l'environnement et sur la santé et favorise le recyclage des matériaux dont le produit est composé.

GARANTIE DE PRODUIT ELVOX – CONDITIONS GÉNÉRALES

- 1) La susdite garantie conventionnelle laisse en suspens les droits du consommateur dérivant de l'application de la Directive Communautaire 99/44/CE concernant la garantie légale et est régie par le D.L. n. 24 de 02.02.2002 publié sur la G.U. n. 57 de 08.05.2002.
- 2) La garantie des produits ELVOX est de 24 mois à partir de la date d'achat et comprend la réparation avec substitution gratuite des parties qui présentent des défauts ou vices de matériel. La dénonciation de vice du produit doit être communiquée entre 2 mois de la détection du vice, donc pour une période totale de couverture de 26 mois.
- 3) ELVOX Costruzioni Elettroniche S.p.A. offre la garantie chez les Centres d'Assistance, pour les produits présentés ou envoyés complets avec la certification de garantie compilée dans toutes ses parties avec le document fiscal prouvant la date d'achat. La réparation ou substitution des pièces durant la période de garantie ne comporte pas un prolongement du terme d'expiration de la même garantie.
- 4) La certification de garantie ne couvre pas :
 - appareils qui ne fonctionnent pas à cause d'une non correcte réparation effectuée par personne non qualifiée ;
 - les parties qui présentent normale usure ;
 - mauvais ou différent emploi non conforme à celui indiqué dans le manuel d'instructions joint aux appareils ;
 - tous les dommages causés par calamités naturelles, violations, alimentation non correcte ;
 - les vices de fonctionnement dérivant d'une non correcte installation non effectuée conformément à la documentation fournie par ELVOX S.p.A.
 - les dommages causés pendant le transport par sujets tiers non sous la responsabilité de ELVOX S.p.A.

Assistance technique post garantie

Les interventions hors de garantie comprennent les frais relatifs aux pièces de rechange, à la main-d'œuvre et au droit fixe d'appel.

Las informaciones siguientes de seguridad son partes integrantes y esenciales del producto y deben ser consignadas al utilizador. Leerlas atentamente pues dan importantes indicaciones concernientes a la instalación, el uso y la manutención. La instalación errónea o el uso impropio del producto puede ser fuente de grave peligro.

IMPORTANTE - INFORMACIONES CONCERNIENTES LA SEGURIDAD

- La instalación debe ser efectuada por personal profesionalmente competente y conforme a la legislación nacional y europea en vigor.
- Después de quitar el embalaje asegurarse de la integridad del aparato; en caso de duda contactar personal calificado.
- Los elementos del embalaje (cartón, bolsos en plástico, grapas, poliestirol etc.) deben ser reciclados en contenedores apropiados, no deben ser dejados en el ambiente y sobre todo no deben ser dejados al alcance de los niños.
- Los elementos constructivos mecánicos deben ser de acuerdo con lo establecido por las Normas EN12604 y EN12605.
- La instalación debe ser efectuada de acuerdo con las Normas EN12453 y EN12445.
- Los dispositivos de seguridad, Norma EN12978, permiten proteger eventuales áreas de peligro contra riesgos mecánicos de movimiento.
- La puesta en obra, el conexionado eléctrico y las regulaciones deben ser hechas correctamente, controlando que los datos de la placa sean conformes a los de la red eléctrica y verificar que la sección de los cables del conexionado sea adecuada a las cargas aplicadas; en caso de duda contactar personal calificado.
- No instalar el producto en ambientes con peligro de explosión o estorbados por campos electromagnéticos. La presencia de gases o humos inflamables constituye un grave peligro para la seguridad.
- Prever en la red de alimentación una protección para las extratensiones: un interruptor/aislador y/o diferencial adecuados al producto y en conformidad con las normas en vigor.
- Indicar claramente con una tarjeta colocada en la reja, puerta, cierre enrollable o barrera que la automatización es mandada a distancia.
- ELVOX S.p.A. declina toda responsabilidad por eventuales daños causados por la instalación errónea de dispositivos y/o componentes y que no son conformes a los fines de la integridad, seguridad y funcionamiento del producto.
- El aparato debe ser destinado solamente para el uso por el cual fue concebido, toda otra aplicación debe ser considerada impropia y por tanto peligrosa.
- Antes de efectuar cualquier operación de limpieza o de manutención, desconectar el aparato de la red, sacando el enchufe o apagando el interruptor de la instalación. Para la reparación o sustitución de las partes dañadas, tendrán que utilizarse exclusivamente repuestos originales.
- El instalador debe proveer todas las informaciones relativas al funcionamiento, a la manutención y al uso de las partes individuales y del sistema en su totalidad.
- Todo lo que no es previsto expresamente en estas instrucciones no es permitido.

CONTENIDO DEL EMBALAJE

Los motoredutores articulado no presenta particulares problemas de manejabilidad en el transporte, el embalaje utilizado consiste de una caja en cartón y debe ser almacenado en un lugar seco, al abrigo de los rigores del tiempo. Después de haber quitado el motoreductor del embalaje, asegurarse de su integridad y controlar que todos los accesorios en dotación sean presentes; en caso de duda contactar inmediatamente el representante.

Asegurarse, al momento de la adquisición, que el producto sea provisto de la tarjetita con las características técnicas; si no hay informar inmediatamente al constructor y/o al representante.

El constructor no puede ser responsable de los productos vendidos sin tarjetita, que deben considerarse anónimos y potencialmente peligrosos.

Contenido del embalaje:

- 1- Motoreductor completo de brazo articulado (no incluido en embalaje)
- 1- Placa de fijación completa de accesorios
- 1- llave de desbloqueo
- 1- Condensador (230Vca)

N.B.: El conductor de la conexión común es color AZUL o GRIS.

DATOS TECNICOS

Peso máximo por hoja	200 Kg
Ancho máximo de la hoja	2,50 mt
Alimentación del Motor	230 Vac
Potencia del motor eléctrico	200 W
Revoluciones del motor	1400
Condensador	12,5 µF
Desbloqueo mecánico para maniobra de emergencia	Con Llave
Temperatura de funcionamiento	-20° C / +55° C
Peso	8 Kg
Clase de protección	IP 44
Tiempo de apertura a 90°	15 sec
Corriente absorbida por el motor	1,2 A

DIMENSIONES



Fig.1

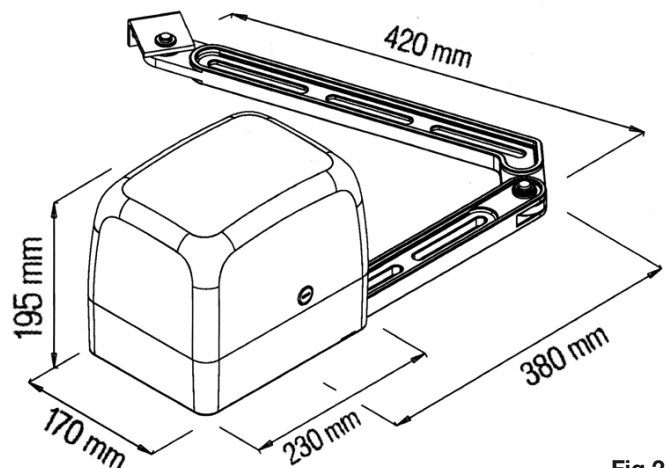
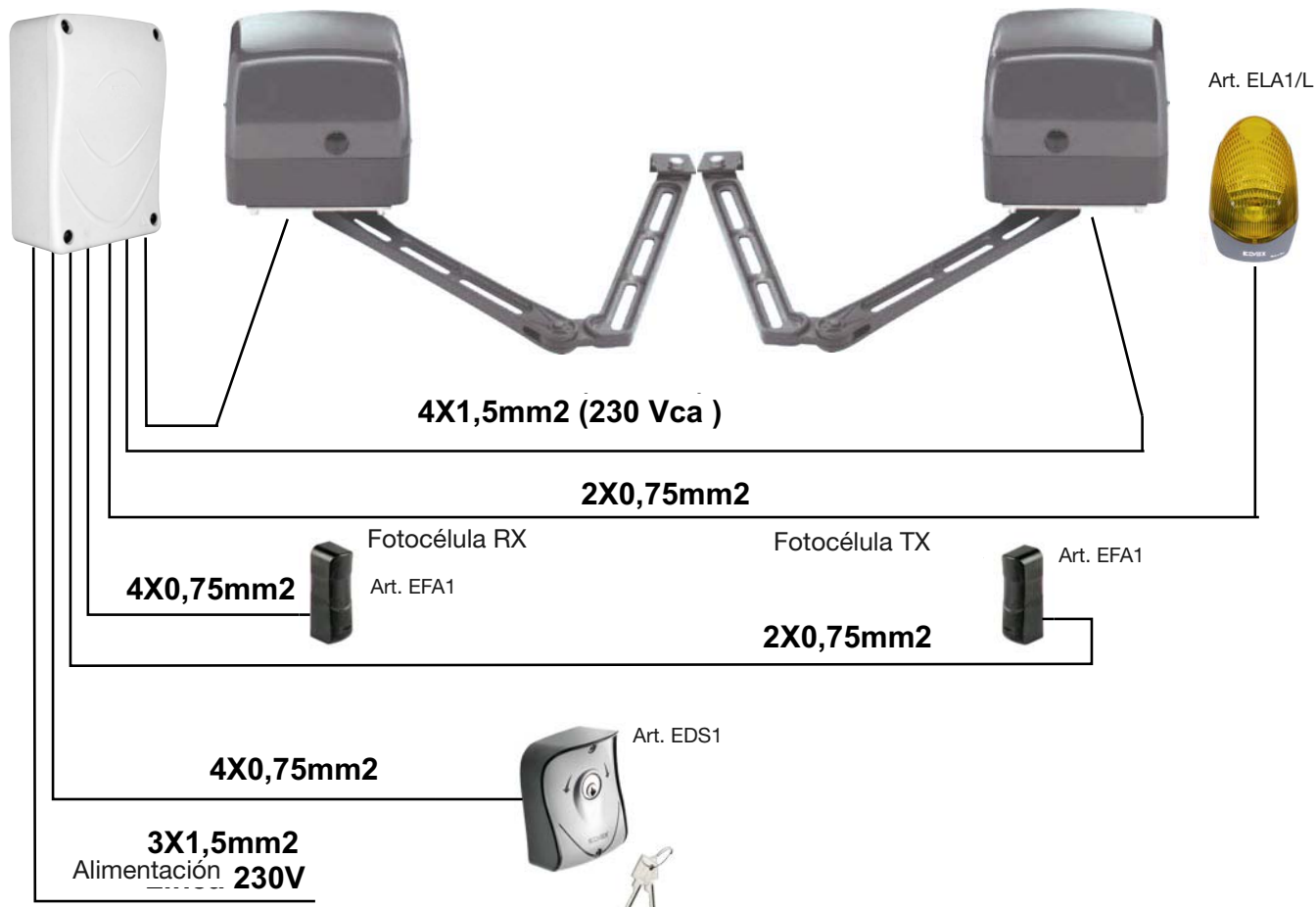

Fig.2

CONEXION TIPO Y SECCION CABLES

Art. ECA8



MODALIDAD DE INSTALACIÓN

1. Antes de realizar las fijaciones de las placas de fijacion mirar las cuotas indicadas en la tabla 1 en funcion del grado de abertura.
2. Fijar la placa del motor.

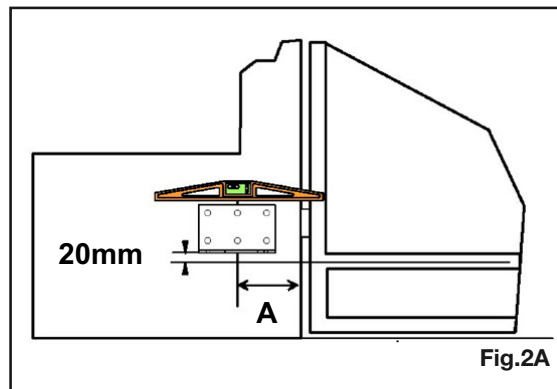

ANGULO DE ABERTURA HOJA

Establecer el angulo de abertura poniendo los fermos en la abertura de las hojas

Instalación batientes mecánicos

En correspondencia de las posiciones de apertura y cierre de las hojas, se aconseja de sistemar los batientes mecánicos de tal manera que puedan parar el movimiento de la reja sea en apertura sea en clausura. Seguir las varias normas y reglas al respecto.

En el caso de hojas más largas de 1,6 mt. se aconseja el uso del pestillo a codo, cod. ZD06 o ZD26 con serradura eléctrica Art. ZD04 (Fig. 3A)



TABLA 1

APERTURA 90°		APERTURA 120°	
A	13 cm	A	19 cm
B	30 cm		



Para localizar el ángulo deseado, desbloquear el motor e introducir la leva

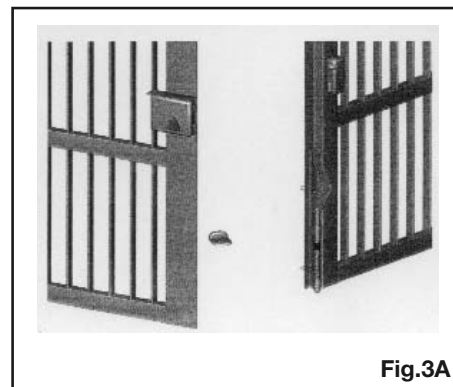
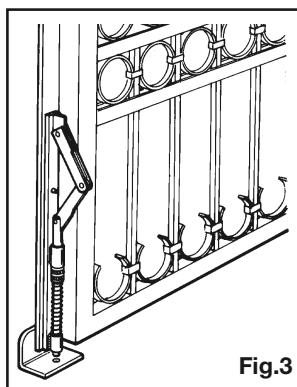
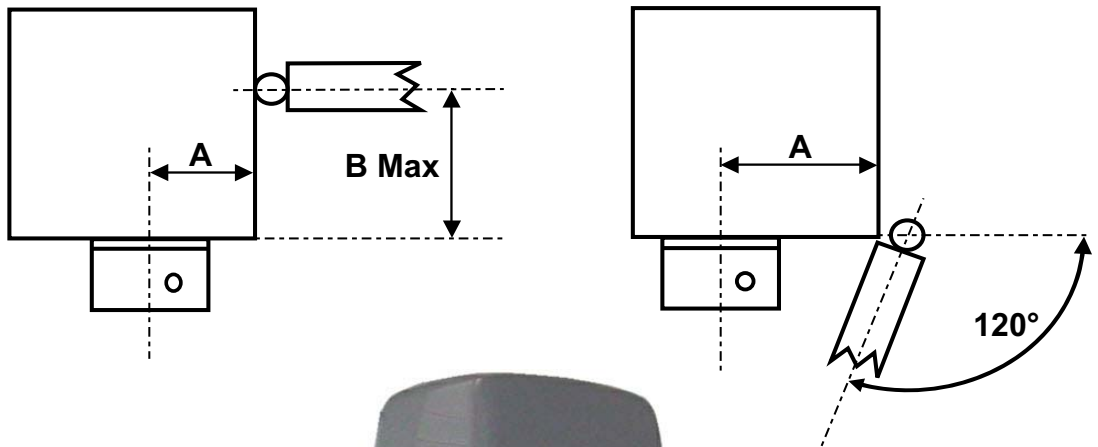
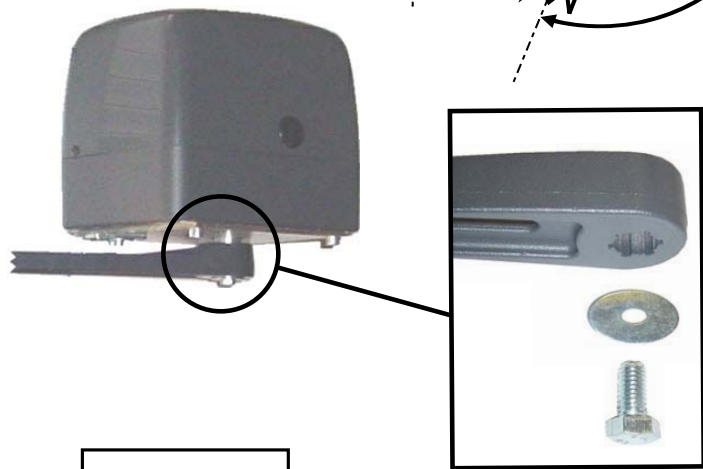

Cerrar completamente la puerta y marcar el punto de fijación de la placa en la puerta

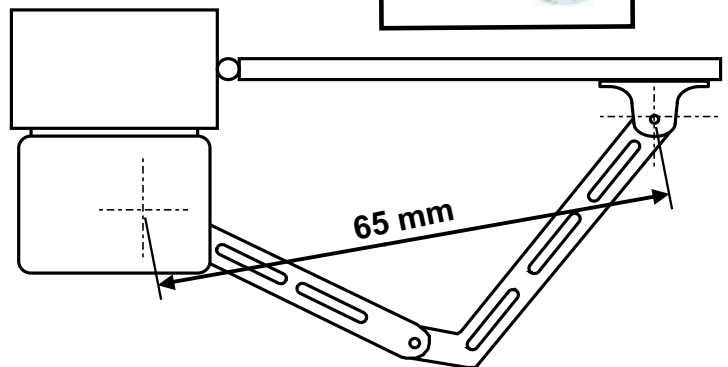

Ejemplo de abertura a 90°(interna) (cotas indicativas)

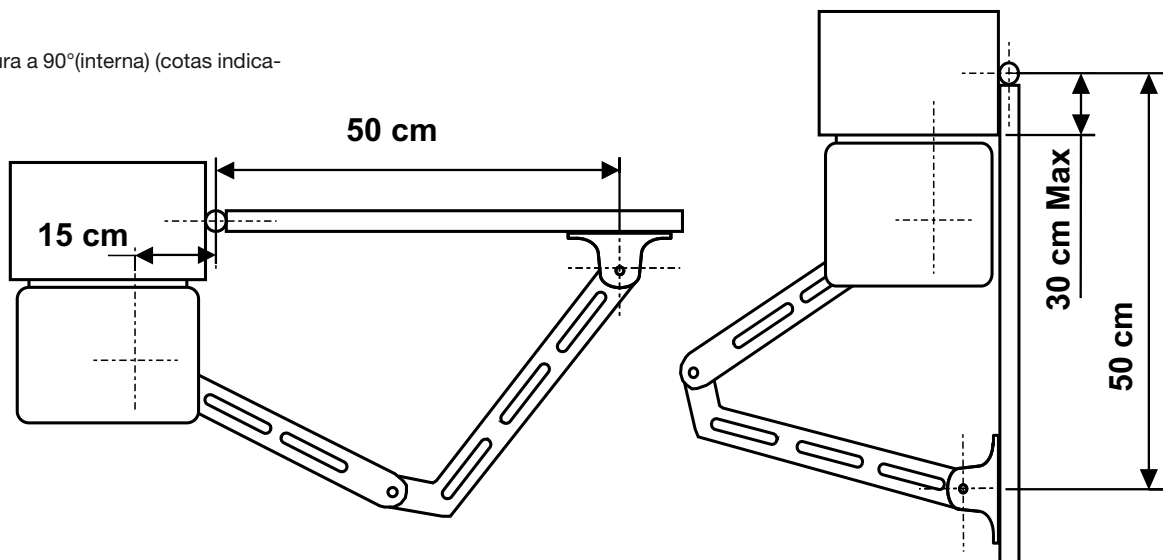

Ejemplo de abertura mas de 90°(interna)-(cotas indicativas)

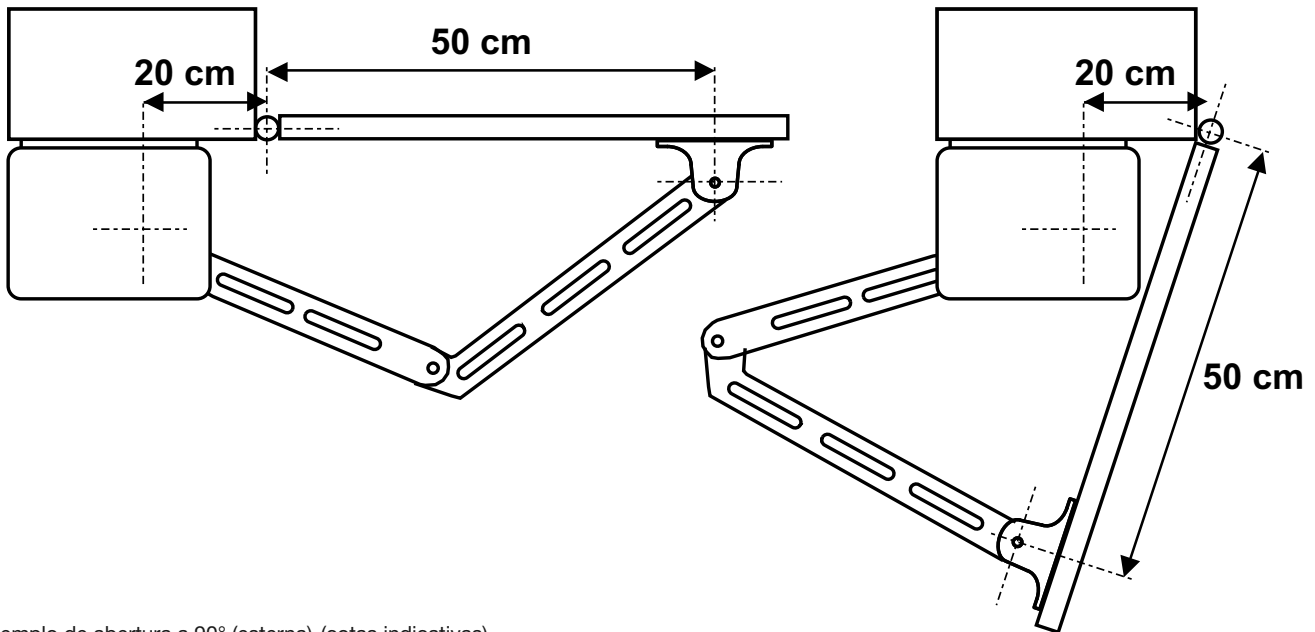

Ejemplo de abertura a 90° (externa)-(cotas indicativas)

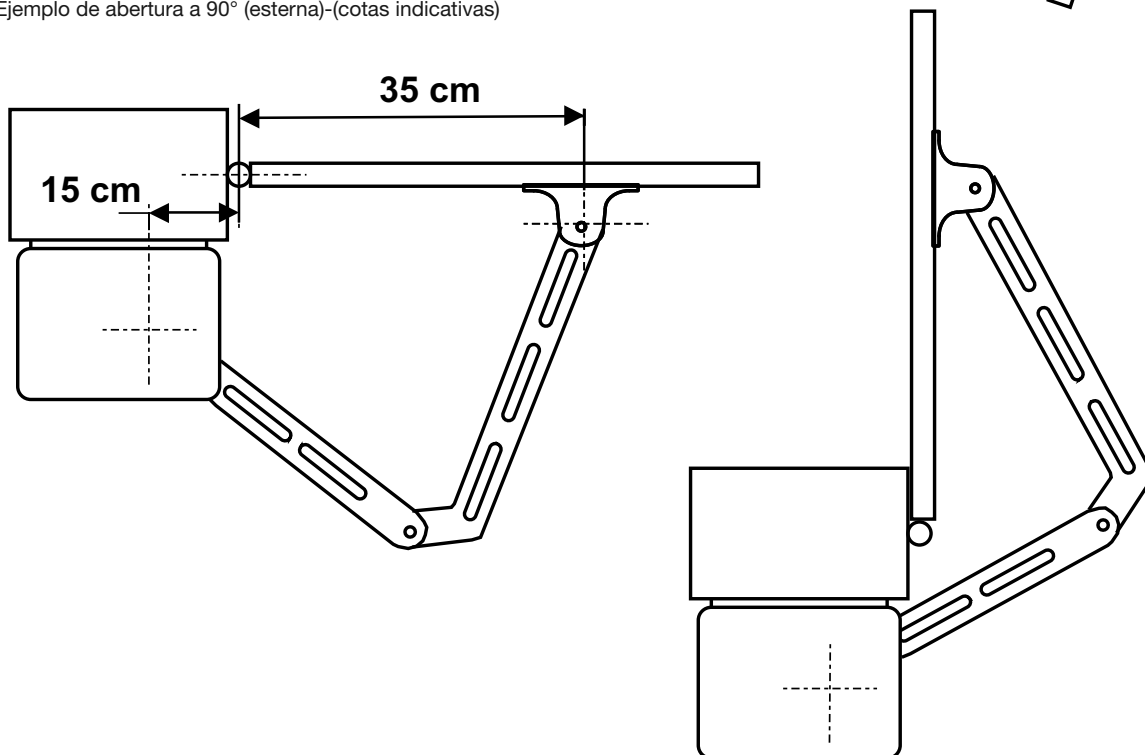

Desbloqueo de emergencia

- Introducir la llave de desbloqueo en dotacion en la cerradura situada en la parte posterior del moto
- Girar la llave en sentido horario aprox 45°

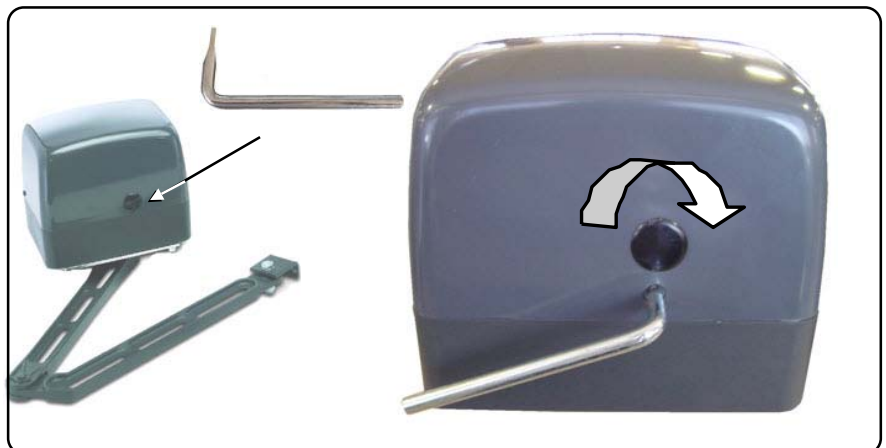

INCONVENIENTE CAUSA PROBABLE SOLUCION

INCONVENIENTE	CAUSA PROBABLE	SOLUCIONE
Ante un mando emitido con el radiomando o con el selector de llave, la cancela no abre o el motor no arranca	Alimentación de red 230 volt ausente	Controlar el interruptor principal
	Presencia de STOP de emergencia	Controlar los selectores o mandos de STOP. Si no utilizados, controlar en la central, el puente en entrada contacto STOP
	Fusible quemado	Sustituirlo por otro fusible con las mismas características.
	Cable de alimentación del o de los motores no conectado o defectuoso.	Conectar el cable en el borne respectivo o sustituirlo.
	Hay un obstáculo en el medio de fotocélula o ésta no funciona	Verificar la conexión, remover obstáculo.
Ante un mando emitido con el radiomando no abre pero funciona con el mando de llave	El radiomando no ha sido memorizado o la batería está descargada	Efectuar el procedimiento de reconocimiento del radiomando en el receptor de radio o sustituir la batería por otra nueva.
La cancela arranca, pero se detiene	La fuerza del o de los motores es insuficiente	Modificar el valor con el trimmer FUERZA ubicado en la central
Una hoja se abre y la otra se cierra	La conexión no es correcta	Cambiar las polaridades de los cables del motor involucrado

Nota - Si el inconveniente aún persiste, contactarse con el Revendedor mismo o con el Centro de Asistencia más cercano

MANUTENCIÓN

- Para garantizar la eficiencia del producto es indispensable que personal profesionalmente competente efectúe la manutención en los tiempos preestablecidos por el instalador, por el productor y por la legislación en vigor.
- Las intervenciones concernientes instalación, manutención, reparación y limpieza deben ser documentadas. Esta documentación debe ser conservada por el usuario, a disposición del personal competente prepuesto.
- Antes de efectuar una cualquier operación de limpieza o manutención desconectar el aparato de la red sacando el enchufe, o apagando el interruptor de la instalación. Si la tensión de alimentación debe estar presente para verificaciones de funcionamiento, se recomienda de controlar o deshabilitar cada dispositivo de mando (radiomando, teclados etc.) a excepción del dispositivo utilizado por el encargado de la manutención.

MANUTENCIÓN ORDINARIA

Cada una de las siguientes operaciones debe ser hecha cuando no hay necesidad y obligatoriamente cada año.

Reja:

Lubricar los goznes sobre los cuales la reja trabaja mecánicamente.

Instalación de la automatización:

Verificar el funcionamiento de los dispositivos de seguridad (fotocélulas, costas de seguridad etc.)

Manutención extraordinaria

No se preven operaciones de manutención extraordinaria. Todavía si intervenciones fuerans necesarias en las partes mecánicas se recomienda de quitar el actuador para permitir la reparación por parte del personal autorizado.

DESECHOS A ELIMINAR

Cuando se decida de no más utilizar el actuador o la entera automatización, se aconseja de reciclar, por cuanto sea posible, y de acuerdo con las normas en la materia.

INFORMACIONES PARA EL USUARIO

- Leer atentamente las instrucciones y la documentación adjunta.
- El producto tendrá que ser destinado al uso para el cual fue expresamente concebido, toto otro uso debe considerarse impropio y por tanto peligroso.
- Las informaciones contenidas en el presente documento y en la documentación adjunta, pueden ser modificadas sin algún preaviso. Vienen en efecto suministradas a título indicativo para la aplicación del producto.
- En caso de daño ey/o malo funcionamiento de la automatización, desconectar el aparato de la red apagando el interruptor de la instalación y contactar solamente personal profesionalmente calificado o un centro de asistencia autorizado. Evitar cualquier tentativa de reparación o de intervención directa.
- Se recomienda de hacer efectuar los controles anuales del funcionamiento general de la automatización y de los dispositivos por personal calificado.
- En caso de falta de alimentación de red, desbloquear manualmente el actuador (quitar la tapa en plástico, insertar la palanca y rodándola de 90°, desbloquear la puerta y abrirla con una ligera presión).

ADVERTENCIAS PARA LA SEGURIDAD

- No entrar en el rayo de acción de la automatización mientras está en movimiento, esperar hasta la completa conclusión de la maniobra.
- Accionar la automatización sólo cuando es completamente visible y sin algún obstáculo.
- No permitir a los niños o a los animales de jugar o de pararse en proximidad del rayo de acción de la automatización. No permitir a los niños de jugar con los mandos de apertura o con el radiomando.
- No oponerse al movimiento de la automatización, pues puede causar situaciones de peligro.
- No tocar el aparato con manos y/o pies mojados.

Directiva 2002/96/CE (WEEE, RAEE)

El símbolo del cubo de basura tachado, presente en el aparato, indica que éste, al final de su vida útil, no debe desecharse junto con la basura doméstica sino que debe llevarse a un punto de recogida diferenciada para aparatos eléctricos y electrónicos o entregarse al vendedor cuando se compre un aparato equivalente.



El usuario es responsable de entregar el aparato a un punto de recogida adecuado al final de su vida.

La recogida diferenciada de estos residuos facilita el reciclaje del aparato y de sus componentes, permite su tratamiento y eliminación de forma compatible con el medio ambiente y previene los efectos negativos en la naturaleza y la salud de las personas. Si desea obtener más información sobre los puntos de recogida, contacte con el servicio local de recogida de basura o con la tienda donde adquirió el producto.

Riesgos conectados a sustancias consideradas peligrosas (WEEE).

Según la Directiva WEEE, sustancias que desde tiempo son utilizadas comunemente en aparatos eléctricos ed electrónicos son consideradas sustancias peligrosas para las personas y el ambiente. La adecuada colección diferenciada para el siguiente envío del aparato destinado al reciclaje, tratamiento y eliminación ambientalmente compatible contribuye a evitar posibles efectos negativos sobre el ambiente y la salud y favorece el reciclo de los materiales que componen el producto.

GARANTÍA DE PRODUCTO ELVOX – CONDICIONES GENERALES

- La sobredicha garantía convencional deja impregudados los derechos del consumidor derivantes de la aplicación de la Directiva Comunitaria 99/44/CE en lo que concierne la garantía legal y es regulada por el D.L. n. 24 del 02.02.2002 publicado en la G.U. n. 57 del 08.05.2002.
- La garantía de los productos Elvox dura 24 meses desde la fecha de adquisición y comprende la reparación con sustitución gratuita de las partes que presentan defectos o vicios de material.
La denuncia de vicio del producto debe ser efectuada dentro de 2 meses desde la detección del vicio, por lo tanto por un periodo total de 26 meses.
- La ELVOX Costruzioni Elettroniche Spa ofrece la garantía en los Centros de Asistencia, para los productos presentados o enviados completos juntamente con el certificado de garantía compilado en todas sus partes con el documento fiscal comprovante la fecha de adquisición.
La reparación o la sustitución de piezas durante el periodo de garantía no comporta una prolongación del término de expiración de la misma garantía.
- El certificado de garantía no cubre:
 - aparatos no funcionantes a causa de una no correcta reparación efectuada por personas no calificadas.
 - las partes que presentan una normal usura;
 - malo o diverso uso no conforme a aquel indicado en el manual de instrucciones y en los esquemas adjuntos a los aparatos;
 - todos los daños causados por calamidades naturales, manomisiones, alimentación no correcta;
 - los vicios de funcionamiento derivantes de una no correcta instalación no efectuada conformemente a la documentación suministrada por ELVOX S.p.A.
 - los daños causados durante el transporte por parte de personas terceras no bajo la responsabilidad de ELVOX S.p.A.

As seguintes informações são partes integrantes e essenciais do produto e devem ser entregadas ao utente. Lê-las atentamente porque dão importantes indicações concernentes a instalação, o uso e a manutenção. É necessário conservar as presentes informações para podê-las transmitir a eventuais futuros utentes da instalação. Uma instalação errónea ou uma utilização imprópria do produto pode ser fonte de grave perigo.

IMPORTANTE - INFORMAÇÕES DE SEGURANÇA

- A instalação deve ser efectuada por pessoal profissionalmente competente e conforme as normas nacionais e europeias em vigor.
- Após abrir a embalagem verificar a integridade do aparelho, no caso de dúvida consultar um instalador ou pessoal especializado.
- Os elementos da embalagem (cartões, sacos de plástico, agramos de fixação, polistireno etc.) devem ser colocados nos contentores do lixo e não devem ficar dispersos no ambiente e sobretudo não devem ficar ao alcance de crianças.
- Os elementos constructivos mecânicos devem ser conforme o estabelecido pelas Normas EN12604 y EN12605.
- A instalação deve ser efectuada conforme as normas EN12453 et EN12445.
- Os dispositivos de segurança, Norma EN12978, permitem proteger eventuais áreas de perigo contra riscos mecânicos de movimento.
- A instalação, as ligações e as regulações devem ser efectuadas corretamente; os dados do cartão devem ser conformes a aqueles da rede eléctrica e a secção dos cabos de ligação deve ser idónea às cargas aplicadas, em caso de dúvida contactar pessoal qualificado.
- Não instalar o produto em ambientes com perigo de explosão ou estorvados por campos electromagnéticos. A presença de gases ou fumos inflamáveis constitui um grave perigo para a segurança.
- Prever na rede de alimentação uma protecção para extratensões: um interruptor/seccionador e/ou diferencial idóneos ao produto e em conformidade com as normas em vigor.
- Indicar claramente (por meio dum cartão apropriado) no portão, porta, cortina ou barreira que são comandados a distância.
- A ELVOX S.p.A não pode ser considerada responsável por eventuais danos causados por a instalação incorreta dos dispositivos e/ou por componentes incompatíveis aos fins da integridade do produto, da segurança e do funcionamento.
- O aparelho destina-se só ao uso para o qual foi concebido pelo que qualquer outra aplicação é de considerar imprópria e portanto perigosa.
- Antes de efectuar qualquer operação de limpeza ou de manutenção, desligar o aparelho da rede, desligando a ficha ou apagando o interruptor da instalação.
Para a reparação ou substituição das partes danificadas, deverão ser utilizados exclusivamente peças de cambio originais.
- O instalador deve fornecer todas a informações referidas ao funcionamento, à manutenção e à utilização das partes componentes simples e do sistema na sua totalidade.
- Todo o que não está previsto expresamente nestas instruções não está permitido.

CONTEÚDO DA EMBALAGEM

Os motorreductores de enterrar não apresenta problemas especiais de manuseamento no transporte. A embalagem utilizada é constituída por uma caixa em cartão que deve ser armazenada num lugar seco e protegido das intempéries. Após ter desembalado o kit, deve certificar-se da integridade dos componentes e verificar se estão presentes todos os acessórios. No caso de dúvida deve dirigir-se imediatamente ao Vosso revendedor.

Verificar no acto da compra se o produto apresenta uma placa com as características técnicas. Caso não esteja presente avisar imediatamente o construtor e/ou o revendedor. Os aparelhos que não apresentam a placa não devem ser utilizados sob pena de o construtor não assumir qualquer responsabilidade. Produtos que não apresentam a placa devem ser considerados anónimos e potencialmente perigosos.

Conteúdo da embalagem:

- 1- Motor completo com braço (não incluído na embalagem)
- 1- Suporte de fixação completo com acessórios
- 1- Chave de desbloqueio
- 1- Condensador (230Vca)

N.B.: O cabo de ligação comum é de cor AZUL ou CINZA.

DADOS TÉCNICOS

Peso máximo do portão	200 Kg
Largura máxima do portão	2,50 mt
Alimentação dos motores	230 Vac
Potência	200 W
Rotações do motor	1400
Condensador	12,5 µF
Desbloqueio de emergência	Com chave
Temperatura de funcionamento	-20° C / +55° C
Peso	8 Kg
Grau de protecção	IP 44
Tempo de trabalho abertura a 90°	15 sec
Consumo de corrente do motor	1,2 A

DIMENSÕES



Fig.1

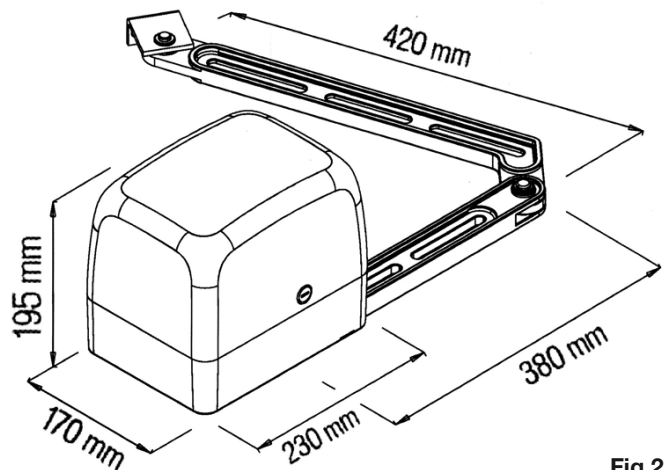
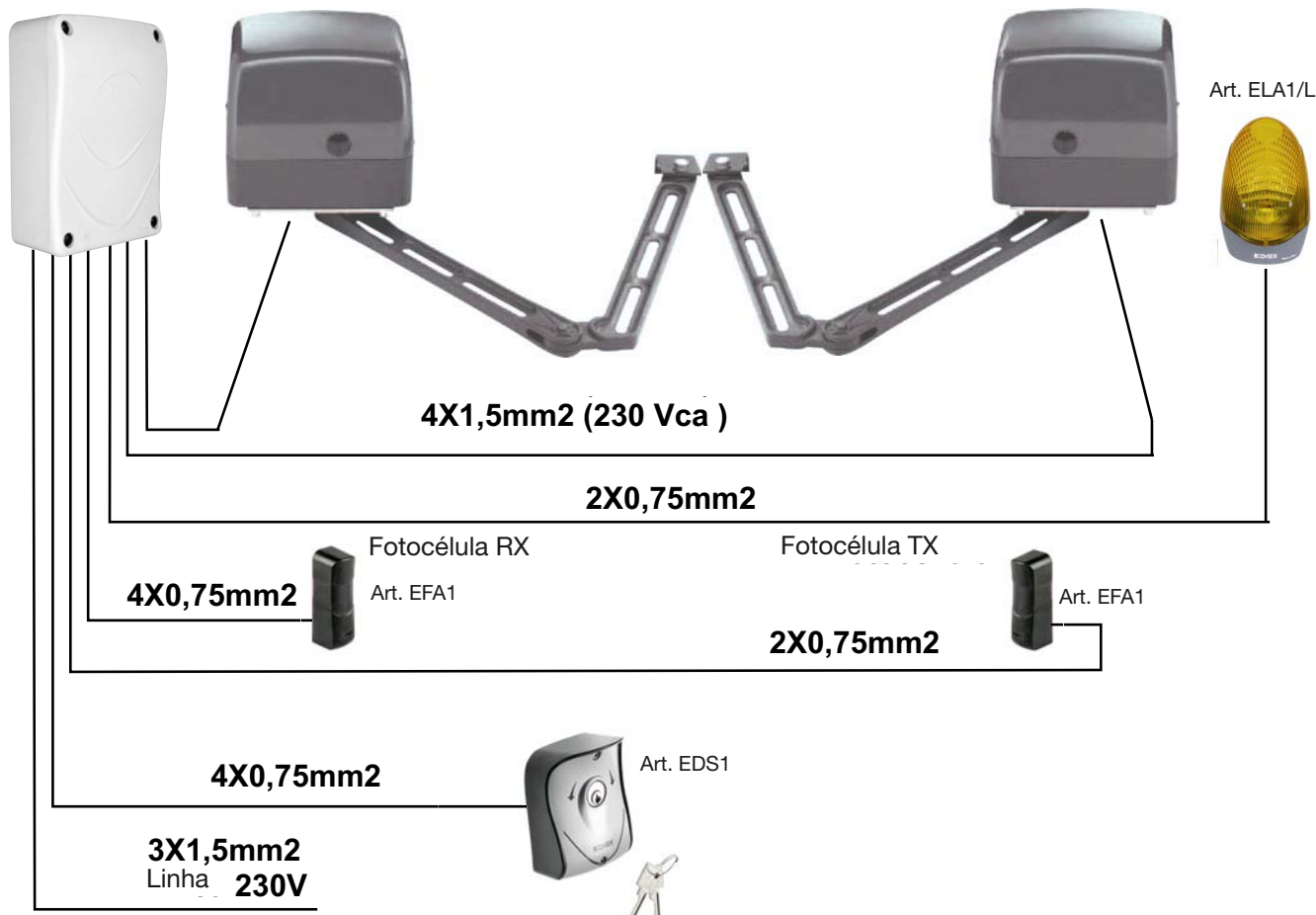

Fig.2

TIPOS DE LIGAÇÕES E SECÇÕES DE CABOS

Art. ECA8



MODALIDADES DE INSTALAÇÃO

1. Antes de efectuar a fixação dos suportes fornecidos, determinar as quotas com base nos dados reportados na Tabela 1, sob o ângulo de abertura da porta
2. Fixar de modo bem firme o suporte de apoio do motor.

ÂNGULO DE ABERTURA DO PORTÃO

Determinar o ângulo de abertura desejado posicionando de forma adequada os fechos de abertura para as folhas do portão.

Instalação dos batentes mecânicos

De acordo com a posição de abertura e fecho do portão, aconselha-se a colocar os batentes mecânicos de forma a parar o movimento do portão tanto na abertura como no fecho. Seguir, todavia, os conselhos das várias normas e directivas a este respeito.

No caso de portões maiores que 1,6 mt é sugerido o uso do fecho mecânico cod. ZD06 (Fig. 3) ou ZD26 com trinco eléctrico Art. ZD04 (Fig. 3A).

Colocação do portão:

Colocar o portão na posição vertical tendo cuidado para que o perno do motorreductor fique bem inserido no orifício, soldado ao suporte e que o perno fique bem alinhado com a dobradiça superior do portão.

MUITO IMPORTANTE:

O tubo de drenagem não deve conter detritos no seu interior, isto para permitir um rápido escoamento das águas. Deve-se cobrir com saibro o tubo de drenagem em toda a sua extensão.



Tabela 1

ABERTURA 90°		ABERTURA 120°	
A	13 cm	A	19 cm
B	30 cm		



Para encontrar o ângulo desejado, desbloquear o motor e inserir a alavanca.

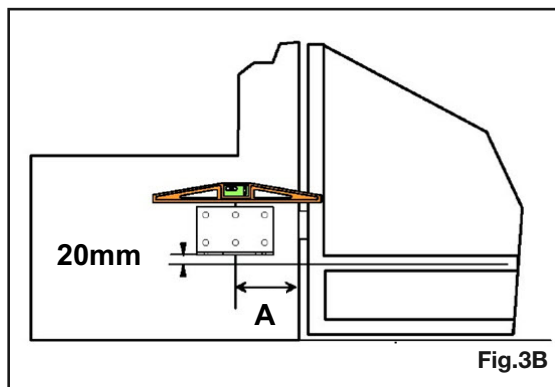
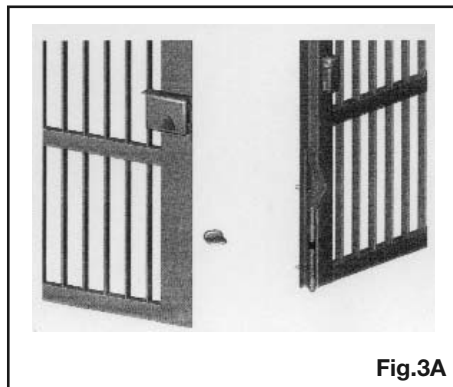
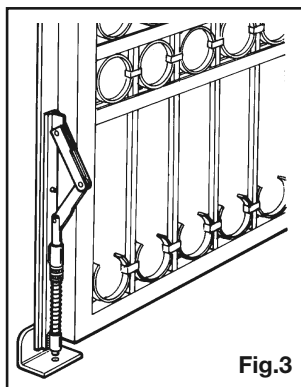
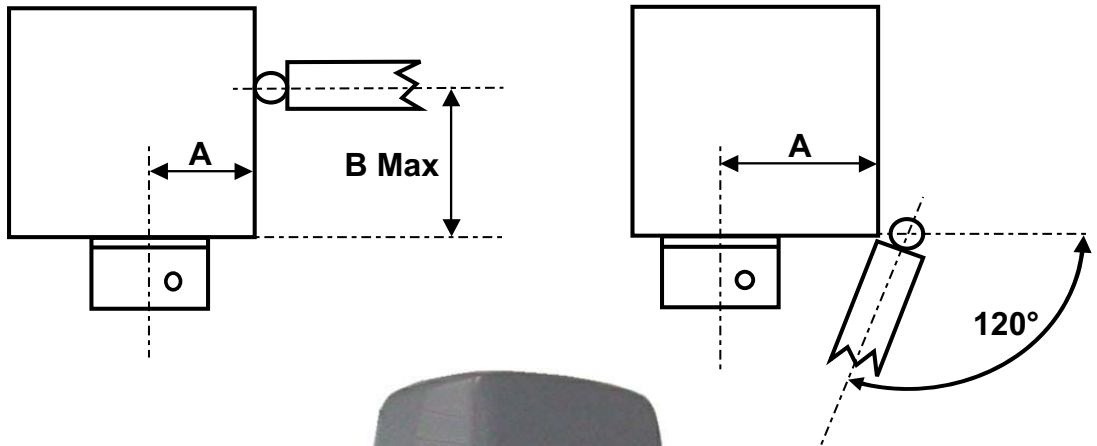
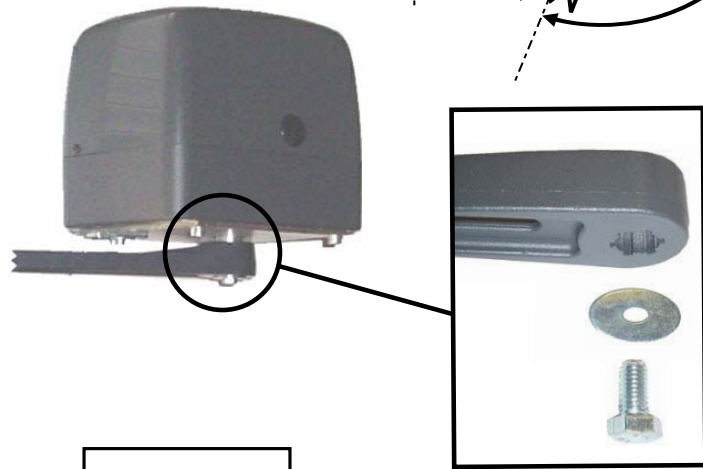

Fazer a porta parar e marcar o ponto de fixação do suporte de ataque da alavanca do portão.

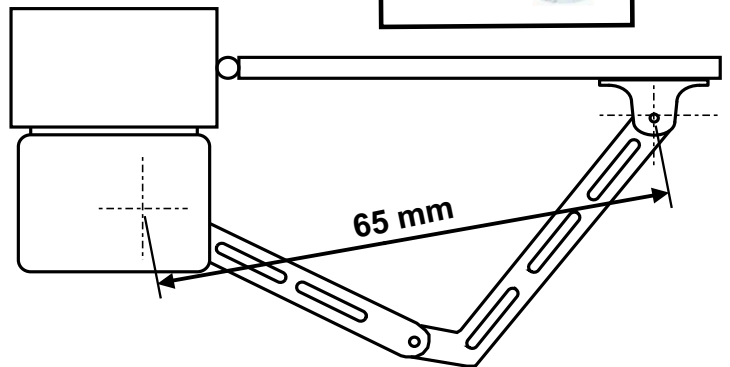

Exemplo de abertura a 90° no interior (medidas aproximadas)

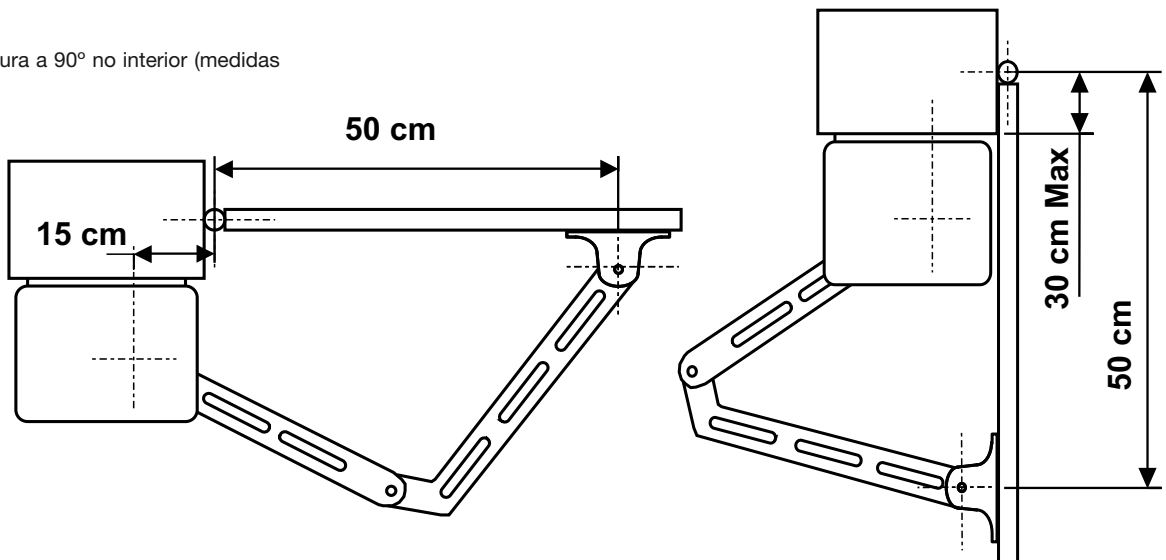

Exemplo de abertura de mais de 90° no interior (medidas aproximadas)

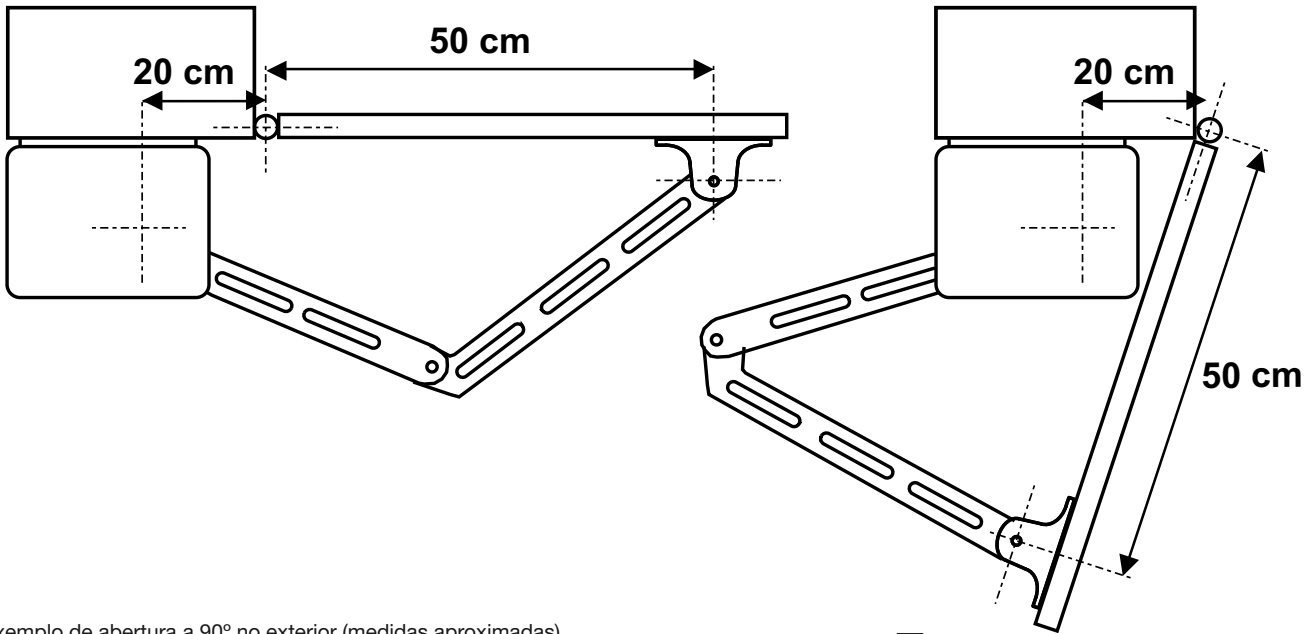

Exemplo de abertura a 90° no exterior (medidas aproximadas)

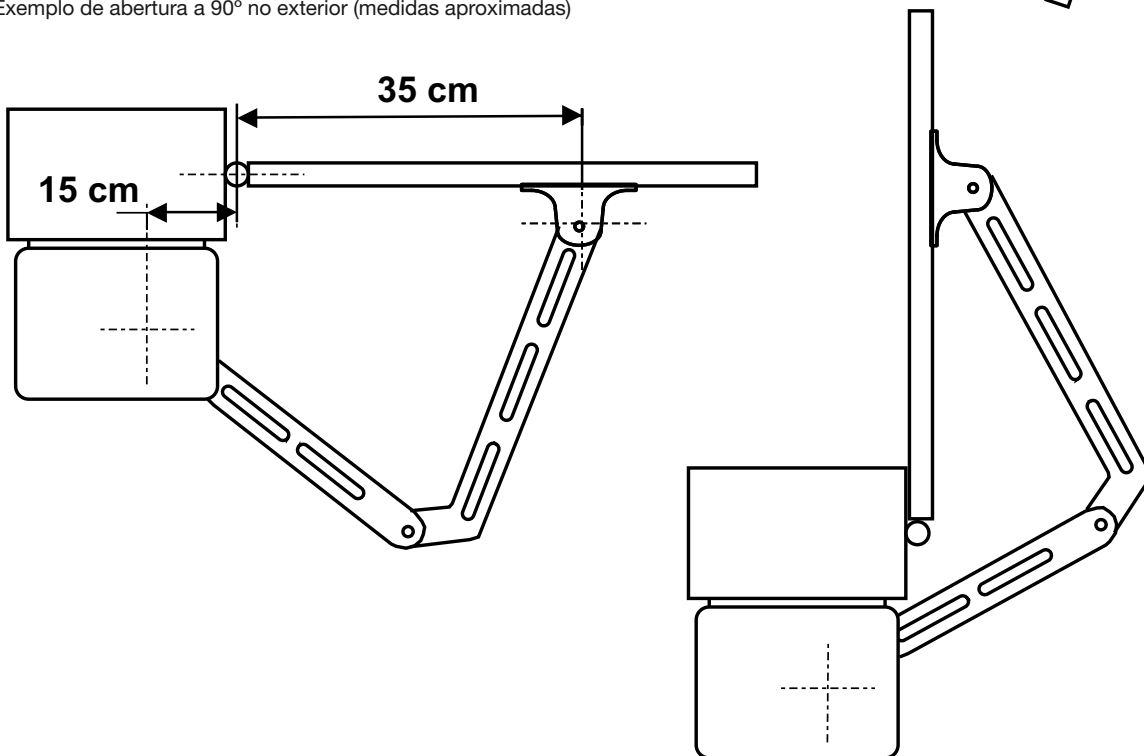

Desbloqueio de emergência

- Inserir a chave fornecida na fechadura, na parte traseira do motor
- Rodar a chave no sentido horário cerca de 45°

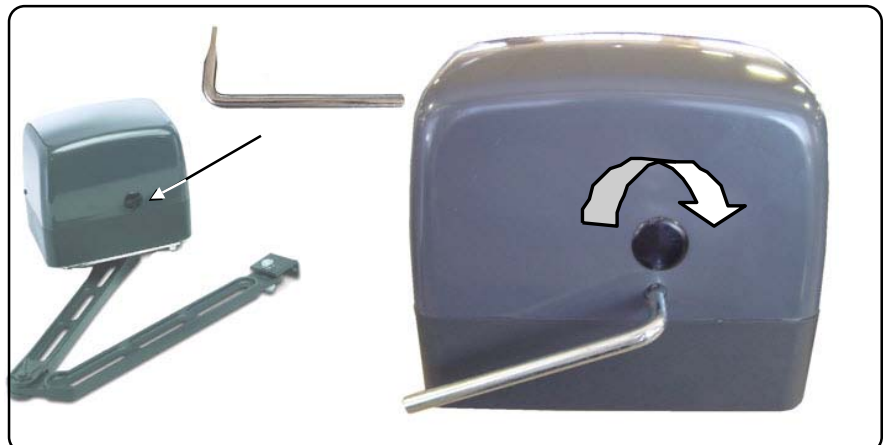

INCONVENIENTES - CAUSAS E SOLUÇÕES

INCONVENIENTE	CAUSA PROVÁVEL	SOLUÇÃO
Para um comando com o controle remoto ou com o selector chave, o portão abre ou o motor não funciona	Alimentação de rede 230 volt ausente	Controlar o interruptor principal
	Presença de STOP de emergência	Controlar quaisquer selectores ou comandos de STOP Se não for utilizado verificar ponte na entrada do contacto STOP na centralina
	Fusível queimado	Substituí-lo por um do mesmo valor
	Cabo de alimentação do(s) motor(es) não ligado ou defeituoso.	Ligar o cabo dentro da braçadeira ou substituí-lo.
	Há um obstáculo no meio da fotocélula ou não funciona	Verificar a ligação, remover qualquer obstáculo.
Para um comando com o controle remoto não abre, mas funciona com o comando chave.	O emissor não foi memorizado ou a bateria está fraca.	Seguir os procedimentos de reconhecimento do emissor no receptor ou substituir a bateria por uma nova
O portão começa a andar, mas pára	A força do(s) motor(es) é insuficiente	Modificar o valor com o botão FORÇA localizado na central
Uma folha abre e a outra fecha	A ligação não está correcta	Trocar a polaridade do cabo do motor que se encontra a trabalhar no sentido inverso ao devido

Nota - Se o inconveniente persistir, contactar o próprio Revendedor ou o Centro de Assistência mais próximo.

MANUTENÇÃO

- Para assegurar a eficiência do produto é indispensável que pessoal profissionalmente competente efetue a manutenção nos tempos pre-estabelecidos pelo instalador, produtor ou pela legislação em vigor.
- As intervenções concernentes a instalação, manutenção, reparação e limpeza devem ser documentadas. Esta documentação deve ser conservada pelo utente, a disposição do pessoal competente preposto.
- Antes de efetuar uma qualquer operação de limpeza o manutenção desligar o aparelho da rede desinserindo a ficha ou desligando o interruptor da instalação. Se a alimentação for necessária para as verificações do funcionamento, aconselha-se de controlar o deshabilitar todos os dispositivos de comando (telecomandos, teclados etc.), exceptuado o dispositivo utilizado pelo encarregado da manutenção.

Manutenção ordinária.

Cada uma das seguintes operações deve ser efetuada quando há necessidade e obrigatoriamente cada ano.

Portão:

Lubrificar (com almotolia) as dobradiças em que o portão trava mecanicamente, a quilha de bronze e a virola de escorrimto, apoiadas sobre a caixa de fundação ZX41.

Verificar que o árvol do motoreductor seja em eixo com o quicio da cancela.

Instalação da automatização

Verificar o funcionamento dos dispositivos de segurança (fotocélulas, batentes de seguranças etc.).

Manutenção extraordinária

Não podem-se prever operações de manutenção extraordinária. Todavia, se foram necessários intervenções nas partes mecánicas, recomenda-se de retirar o actuador para permitir à reparação (a efetuar por pessoal autorizado).

RECICLAGEM DAS MATERIAS

Quando se decidir de não mais utilizar o actuador ou a entera automatização, aconselha-se reciclar e, por quanto seja possível, conforme às normas vigentes em materia.

INFORMAÇÕES PARA O UTENTE

- Ler atentamente as instruções e a documentação unida.
- O produto destina-se para o uso para o qual foi concebido pelo que qualquer outra aplicação é de considerar imprópria e ainda perigosa.
- As informações contidas no presente documento e na documentação unida, podem ser modificadas sem algum aviso prévio. São em efeito forçadas a título de indicação para a aplicação do produto.
- Em caso de avaria e/ou mau funcionamento da automatização, desligar o aparelho da rede desinserindo o interruptor da instalação e contactar só pessoal profissionalmente qualificado ou um centro de assistência autorizado. Evitar qualquer tentativa de reparação ou de intervenção directa.
- Recomenda-se de fazer efetuar um controlo anual do funcionamento geral da automatização e dos dispositivos de segurança por pessoal qualificado.
- Em caso de falta de tensão da rede, desbloquear manualmente o actuador (retirar a avalanca em plástico, inserir a avalanca e rodando-la de 90°, ver Fig. 6, desbloquear a porta e abrí-la com uma leve pressão). Quando a alimentação for restabelecida, a placa electrónica recarregará a bateria.

ADVÊRTENCIAS PARA A SEGURANÇAS

- Manter-se fora do raio de acção do portão quando a automatização está em movimento. Esperar até que se tenha ultimado a abertura ou o fecho do portão.
- Colocar em funcionamento o portão só quando está completamente visível e não há obstáculos.
- Não deixar que crianças ou animais joguem ou detengam-se em proximidade do raio de acção da automatização. Não permitir que as crianças brinquem com os comandos de abertura ou com o telecomando.
- Não se opor ao movimento da automatização uma vez que pode causar situações de perigo.
- Não tocar no aparelho com as mãos e/ou os pés molhados.

Norma 2002/96/CE (WEEE, RAEE)

O símbolo do cesto barrado referido no aparelho indica que o producto, no fim da sua vida útil, tendo que ser tratado separadamente dos refugos domésticos, deve ser entregue num centro de recolha diferenciada para aparelhagens eléctricas e electrónicas ou reconsignado ao revendedor no momento de aquisição dum novo aparelho equivalente.



O utente é responsável de entregar o aparelho a um ponto de recolha adequado no fim da sua vida. A recolha diferenciada de estos residuos facilita a reciclagem do aparelho e dos seus componentes, permite o seu tratamento e a eliminação de forma compatível com o meio ambiente e prevem os efectos negativos na natura e saude das pessoas. Se se pretender mais informações sob os puntos de recolha, contacte o serviço local de recolha de refugos ou o negócio onde adquiriu o producto.

Perigos referidos à substancias consideradas perigosas (WEEE).

Según a Directiva WEEE, substancias que desde há tempo utilizam-se comunemente nos aparelhos eléctricos e electrónicos são consideradas substancias perigosas para as pessoas e o ambiente. A dequada colecção diferenciada para o envio seguinte da aparelhagem deixada de usar para a reciclagem, ao tratamento e à eliminação ambientalmente compatível contribui a evitar possíveis efectos negativos no ambiente e na saude e favorece o reciclo dos materiais dos quais o producto é composto.

GARANTIA DE PRODUCTO ELVOX – CONDIÇÕES GERAIS

- A sobredita garantia convencional deixa não prejudicados os direitos do consumidor derivantes da aplicação da Directiva Comunitaria 99/44/CE no que diz respeito à garantia legal e é regulada pelo D.L. n. 24 do 02.02.2002 publicado na G.U. n. 57 do 08.05.2002.
- A garantia dos productos ELVOX é de 24 meses da data de compra e compreende a reparação com substituição gratuita das partes que têm defeitos o vícios de material.
A denúncia do vício do producto deve ser comunicada entro 2 meses da deteção do vício, portanto por um período total de cobertura de 26 meses.
- A ELVOX Costruzioni Elettroniche S.p.A. oferece a garantia nos Centros de Assistência, pelos productos apresentados ou enviados completos juntamente com o certificado de garantia compilado em todas as suas partes com o documento fiscal comprovante a data de aquisição. A reparação o a substituição das peças durante o periodo de garantia não comporta nenhum prolongamento do término de vencimento da mesma garantia.
- O certificado de garantia não cobre:
 - aparelhos não funcionantes a causa de uma não correcta reparação efectuada por pessoas não qualificadas;
 - as partes que apresentam normal usura;
 - mao ou diverso uso não conforme àquele indicado no manual de instruções e nos esquemas juntados aos aparelhos.
 - todos os danos causados por calamidades naturais, manumissões, alimentação não correcta;
 - os vícios de funcionamento derivantes de uma não correcta instalação não efectuada conformemente à documentação fornecida pela ELVOX S.p.A.
 - os danos causados durante o transporte por parte de pessoas terceiras não sob a responsabilidade da ELVOX S.p.A



CERTIFICATO DI GARANZIA AUTOMAZIONI (Allegare al prodotto in caso di riparazione in garanzia)
AUTOMATION GUARANTEE CERTIFICATE (Enclose with the product in case of repair under guarantee)
CERTIFICATION DE GARANTIE AUTOMATISMES (À ajouter au produit en cas de réparation en garantie)
CERTIFICADO DE GARANTÍA AUTOMATIZACIONES (Adjuntar al producto en caso de reparación en garantía)
CERTIFICADO DE GARANTIA AUTOMATIZAÇÕES (Juntar ao produto no caso de reparação em garantia)

ARTICOLO / MATRICOLA, ARTICLE / REGISTRATION NUMBER, ARTICLE / NUMÉRO MATRICULE, ARTÍCULO/NUMERO DE ARTÍCULO, ARTIGO / NUMERO DE ARTIGO	COLLAUDATORE, INSPECTOR TESTEUR, ENSAYADOR, VERIFICADOR
---	--

INDIRIZZO DELL'UTILIZZATORE, ADDRESS OF USER, ADRESSE DE L'USAGER DIRECCIÓN DEL USUARIO, DIREÇÃO DO UTENTE: Cognome, Surname, Prénom, Apellido..... Nome, Name, Nom, Nombre, Nome, Via, Address, Adresse, Dirección, Direção..... CAP.....CITTA', CITY, VILLE, CITTA'..... PR..... Tél, Tel.....
--

TIMBRO DELL'INSTALLATORE, INSTALLER STAMP TIMBRE DE L'INSTALLATEUR, TIMBRE DEL INSTALADOR, TIMBRE DO INSTALADOR	DATA DI INSTALLAZIONE, DATE OF INSTALLATION DATE DE L'INSTALLATION, FECHA DE LA INSTALACIÓN, DATA DA INSTALAÇÃO
---	---

Riproduzione vietata anche parziale. La società ELVOX s.p.a. tutela i diritti sui propri elaborati a termine di Legge.
Reproduction forbidden, even partial. ELVOX S.P.A. guards its own rights according to the law.
Réproduction défendu, même partielle. La Société ELVOX S.P.A. defende ses droits selon la loi.
Reproducción prohibida también parcial. ELVOX s.p.a. defiende sus derechos según la ley.
Reprodução proibida mesmo parcial. A sociedade ELVOX s.p.a. tem os seus direitos registados e protegidos nos termos da Lei.

FILIALI ITALIA

Padova

Via A. Ferrero, 9
35133 Padova

Torino

Strada del Drosso, 33/8
10135 Torino

Milano

Via Conti Biglia, 2
20162 Milano

FILIALI ESTERE

ELVOX Austria GmbH

Grabenweg 67
A-6020 Innsbruck

ELVOX Shanghai Electronics Co. LTD

Room 2616, No. 325 Tianyaoqiao Road
Xuhui District
200030 Shanghai, Cina