



Εγχειρίδιο τεχνικού εγκατάστασης

SW24.T

Κεντρική μονάδα 24 Vdc για ανοιγόμενες καγκελόπορτες

SW24.T

| Περιεχόμενα: | Σελίδα |
|---|---------------|
| 1 - Χαρακτηριστικά προϊόντος..... | 1 |
| 2 - Τύπος εγκατάστασης..... | 1 |
| 3 - Περιγραφή κλέμας..... | 2 |
| 4 - Σύνδεση εξαρτημάτων | 4 |
| 5 - Λειτουργίες των trimmer..... | 6 |
| 6 - Λειτουργίες πλήκτρων..... | 6 |
| 7 - Λειτουργίες των dip-switch..... | 6 |
| 8 - Λειτουργίες λυχνιών LED..... | 7 |
| 9 - Βαθμονόμηση διαδρομής καγκελόπορτας | 8 |
| 10 - Προγραμματισμός τηλεχειριστηρίων..... | 10 |
| 11 - Λειτουργία με μπαταρία | 10 |

SW24.T

1 - Χαρακτηριστικά προϊόντος

Κεντρική μονάδα για τον έλεγχο κινητήρων με μειωτήρα ανοιγόμενης πόρτας 24 Vdc με ονομαστική ισχύ 80 + 80 W, η οποία διαθέτει interface κωδικοποιητή για την ανίχνευση εμποδίων και τον έλεγχο της ταχύτητας και ενσωματωμένο δέκτη 433 MHz.

Η κεντρική μονάδα:

- δυνατότητα προσαρμογής του χώρου και της ταχύτητας επιβράδυνσης τόσο στο άνοιγμα όσο και στο κλείσιμο
- διαθέτει σύστημα αναγνώρισης εμποδίων
- διαθέτει λυχνία LED για τον διαγνωστικό έλεγχο των εισόδων και για τον προγραμματισμό
- διαθέτει αφαιρούμενη μνήμη τηλεχειριστηρίου
- διαθέτει ενσωματωμένο δέκτη με χωρητικότητα 200 τηλεχειριστηρίων (με σταθερό ή κυλιόμενο κωδικό)
- διαθέτει έλεγχο ρεύματος για προστασία του ηλεκτρικού κινητήρα

Τεχνικά χαρακτηριστικά

| | |
|-------------------------------------|-------------------------------|
| Τροφοδοσία | 230 Vac |
| Τάση τροφοδοσίας κινητήρα | 24 Vdc |
| Μέγιστη ισχύς κινητήρα | 80 + 80 W |
| Έξοδος φλας | 24 Vdc 10 W το μέγ. |
| Τροφοδοσία εξαρτημάτων | 24 Vdc 500 mA |
| Μνήμη δέκτη | 200 τηλεχειριστήρια |
| Συχνότητα δέκτη | 433 MHz |
| Κωδικοποίηση τηλεχειριστηρίων | Κυλιόμενος ή σταθερός κωδικός |
| Ασφάλεια F1 (προστασία γραμμής) | ATO 15 A |
| Ασφάλεια F2 (προστασία εξαρτημάτων) | 5x20 mm F3, 15 A |
| Θερμοκρασία λειτουργίας | -10 + +50°C |

Ελεγχόμενοι εκκινήτες

| Κωδ. | Περιγραφή |
|------|---|
| EAM2 | EKKO 300D γραμμικός εκκινήτης 24 V 3 m 300 kg |
| EAM3 | EKKO 400D γραμμικός εκκινήτης 24 V 4 m 250 kg |
| EIM1 | Υπόγειος εκκινήτης HIDDY 200D 24 V 2 m 200 kg |

2 - Τύπος εγκατάστασης

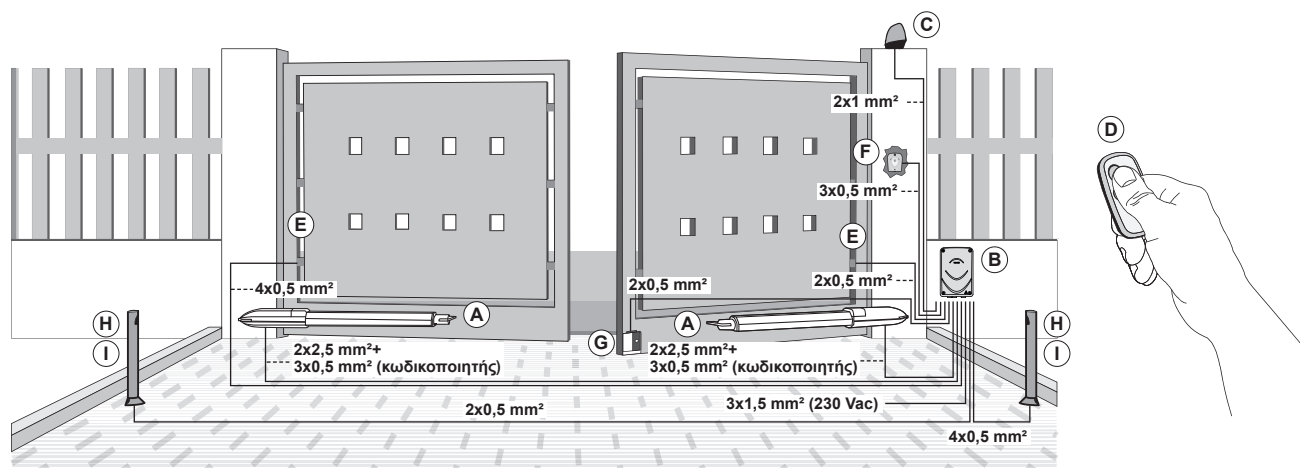

Εξαρτήματα για την υλοποίηση μιας πλήρους εγκατάστασης

| Κύρια εξαρτήματα | | Συμπληρωματικά (προαιρετικά) εξαρτήματα | |
|-------------------------|-------|---|-------|
| Περιγραφή | Αναφ. | Περιγραφή | Αναφ. |
| Εκκινήτης | A | Ηλεκτρική κλειδαριά + κύλινδρος | G |
| Κεντρική μονάδα ελέγχου | B | Φωτοκύτταρα για κολόνα | H |
| Αναβοσβήνει | C | Κολόνες | I |
| Τηλεχειριστήριο | D | | |
| Επιτοίχια φωτοκύτταρα | E | | |
| Επιλογέας με κλειδί | F | | |

SW24.T

3 - Περιγραφή κλέμας

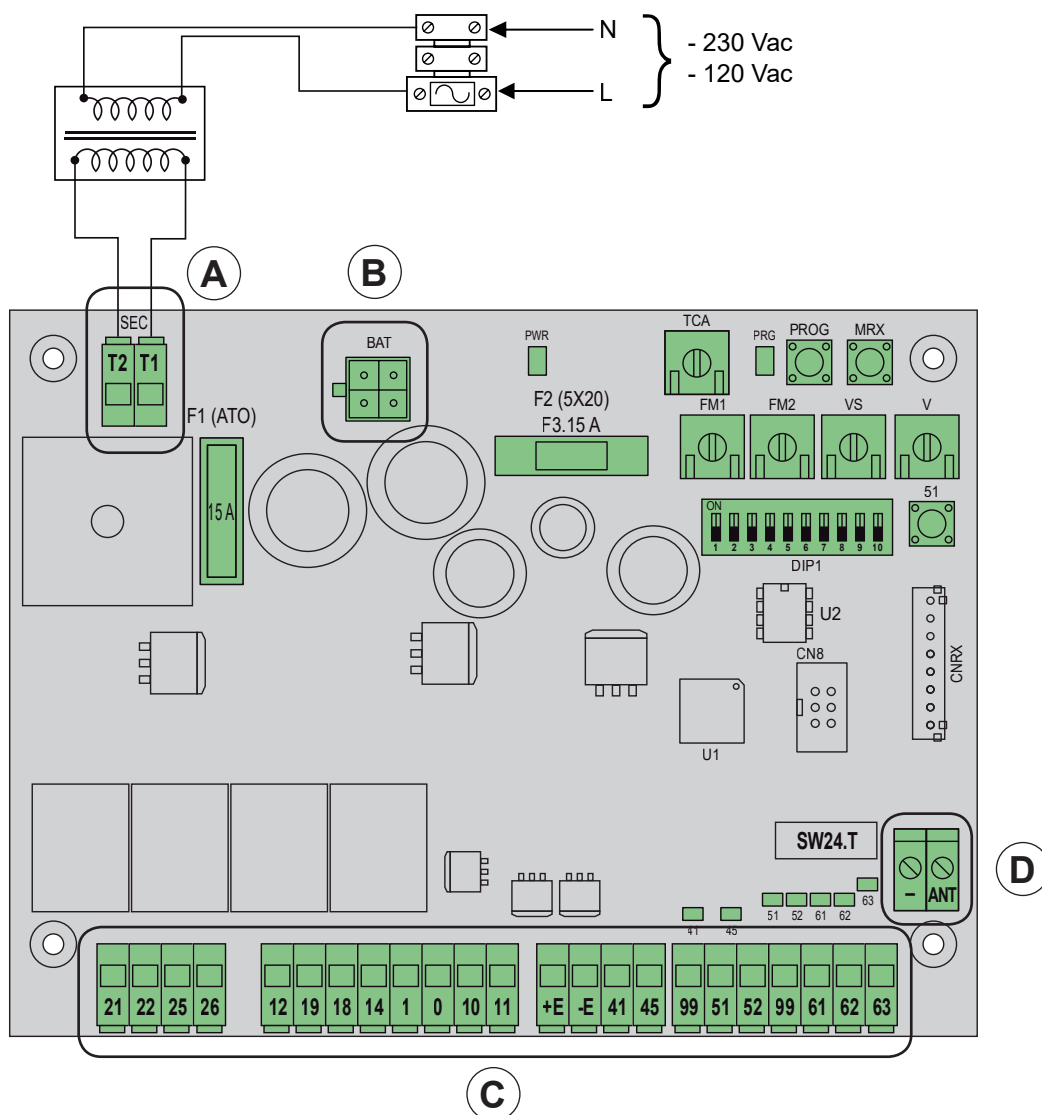

| Επαφή κλέμας | Περιγραφή | Ονομαστικά στοιχεία |
|--------------|--|---------------------|
| T1 | Δευτερεύουσα σύνδεση μετασχηματιστή | 24 Vac |
| T2 | Δευτερεύουσα σύνδεση μετασχηματιστή | |
| 21 | Άνοιγμα κινητήρα 1 | 24 Vdc 80 W |
| 22 | Κλείσιμο κινητήρα 1 | |
| 25 | Άνοιγμα κινητήρα 2 | 24 Vdc 80 W |
| 26 | Κλείσιμο κινητήρα 2 | |
| 12 | Αρνητικό βοηθητικής εξόδου τηλεχειριστηρίου/βοηθητικού φωτός | 24 Vdc 120 mA |
| 1 | Θετικό εξαρτημάτων | |
| 19 | Έξοδος ηλεκτρικής κλειδαριάς | 12 Vac 15 VA |
| 18 | Έξοδος ηλεκτρικής κλειδαριάς | |
| 14 | Αρνητικό εξόδου λυχνίας ανοικτής καγκελόπορτας | 24 Vdc 120 mA |
| 1 | Θετικό εξαρτημάτων | |
| 1 | Θετικό εξαρτημάτων | 24 Vdc 300 mA |
| 0 | Αρνητικό εξαρτημάτων | |
| 10 | Αρνητικό φλας | 24 Vdc 15 W το μέγ. |
| 11 | Θετικό φλας | |

| Επαφή κλέμας | Περιγραφή | Ονομαστικά στοιχεία |
|--------------|-----------------------------------|---------------------|
| +E | Θετικό τροφοδοσίας κωδικοποιητή | 12 Vdc |
| -E | Αρνητικό τροφοδοσίας κωδικοποιητή | |
| 41 | Σήμα κωδικοποιητή κινητήρα 1 | |
| 45 | Σήμα κωδικοποιητή κινητήρα 2 | |
| 99 | Κοινές εισοδοί | |
| 51 | Βηματική λειτουργία (N.O.) | |
| 52 | Διέλευση πεζών (N.O.) | |
| 99 | Κοινές εισοδοί | |
| 61 | Διακοπή (N.C.) | |
| 62 | Φωτοκύτταρο στο κλείσιμο (N.C.) | |
| 63 | Φωτοκύτταρο (N.C.) | |
| - | Γείωση κεραίας | |
| ANT | Σήμα κεραίας | |

SW24.T

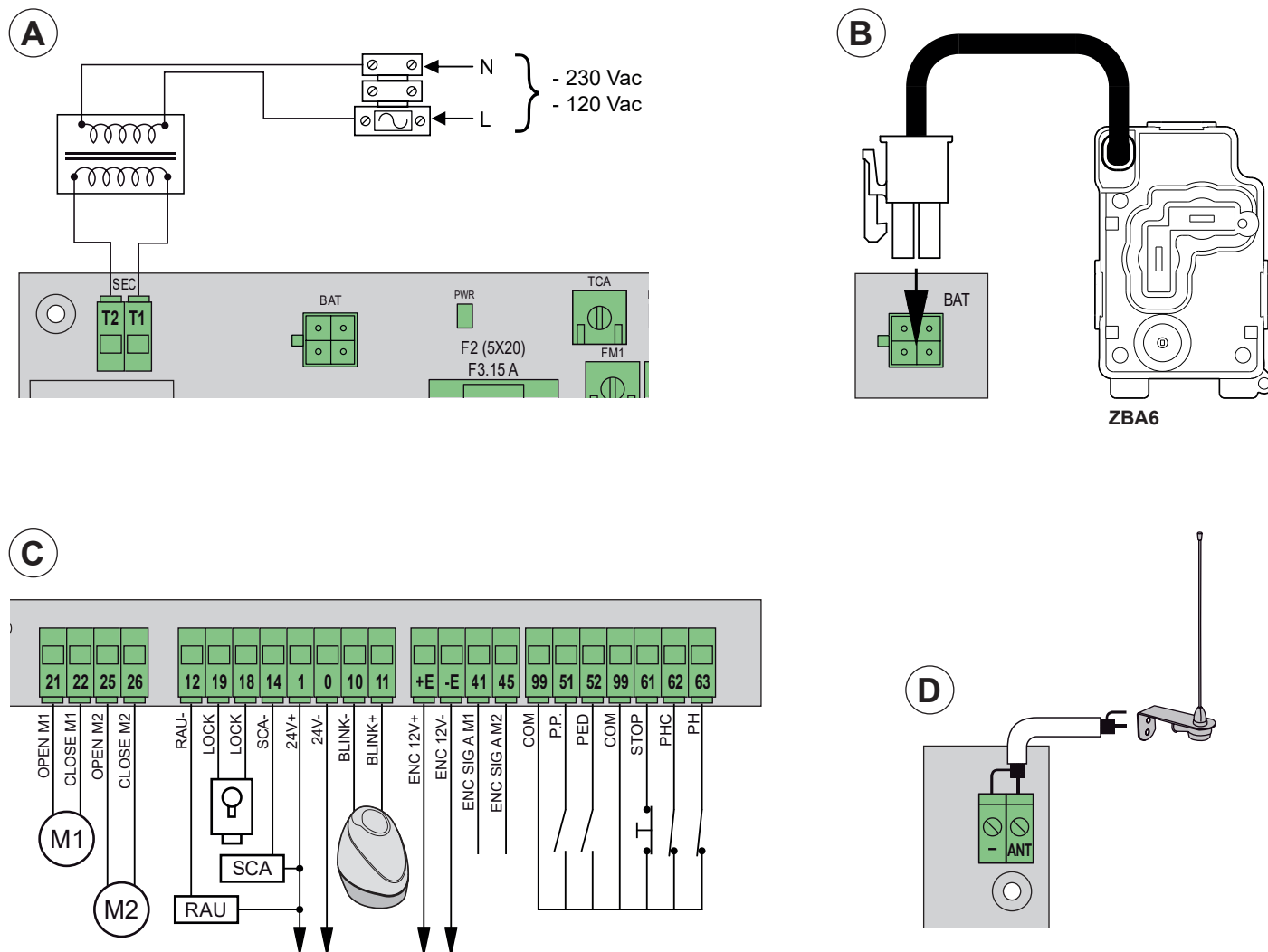

3.1 - Περιγραφή λειτουργίας εξόδων

| | |
|-------|---|
| 0-1 | <p>Τροφοδοσία εξαρτημάτων: Έξοδος 24 Vdc Λειτουργεί ανάλογα με τη ρύθμιση του DIP 5. DIP 5 = ON: Μόνιμη τροφοδοσία. DIP 5 = OFF: Ενεργοποιημένο foto test, η αρνητική επαφή κλέμας (0) απενεργοποιείται για μερικά κλάσματα του δευτερολέπτου πριν από την έναρξη του ελιγμού. Τα εξαρτήματα που χρειάζονται μόνιμη τροφοδοσία (π.χ. δέκτες φωτοκυτάρων) πρέπει να λάβουν το αρνητικό από κοινή επαφή των εισόδων (επαφές κλέμας 99).</p> |
| 10-11 | <p>Αναβοσβήνει: Έξοδος 24 Vdc που τροφοδοτείται όταν η καγκελόπορτα βρίσκεται σε κίνηση.</p> |
| 12-1 | <p>Βοηθητικό φως (LCO) ή βοηθητική έξοδος τηλεχειριστηρίου (RAU): Έξοδος 24 Vdc βοηθητικού φωτός ή βοηθητική έξοδος τηλεχειριστηρίου: Με DIP 6 = OFF, βοηθητικό φως: - ενεργοποιείται με την κίνηση της καγκελόπορτας και παραμένει ενεργοποιημένο για το διάστημα 100 δευτ. μετά την ακινητοποίηση της καγκελόπορτας. Με DIP 6 = ON, βοηθητική έξοδος τηλεχειριστηρίου: - ενεργοποιείται για 1 δευτ. με το πάτημα του πλήκτρου του αποθηκευμένου τηλεχειριστηρίου ως 2ο κανάλι τηλεχειριστηρίου.</p> |
| 14-1 | <p>Έξοδος επισήμανσης ανοικτής καγκελόπορτας (SCA): Έξοδος 24 Vdc για την επισήμανση της κίνησης της καγκελόπορτας: - αναβοσβήνει αργά κατά το άνοιγμα - ανάβει σταθερά με την καγκελόπορτα ανοικτή - αναβοσβήνει γρήγορα κατά το κλείσιμο - σβηστή με την καγκελόπορτα κλειστή</p> |
| 18-19 | <p>Έξοδος ηλεκτρικής κλειδαριάς: Έξοδος 12 Vac για την ενεργοποίηση της κουμπωτής ηλεκτρικής κλειδαριάς κατά την έναρξη της κίνησης της καγκελόπορτας.</p> |

Σημείωση: για τη χρήση του fototest απαιτείται ειδική καλωδίωση των μηχανισμών ασφαλείας (παρ. 4.3).

SW24.T

3.2 - Περιγραφή λειτουργίας εισόδων

| | |
|----|--|
| 51 | Βηματική λειτουργία (N.O.): Είσοδος ακολουθιακού ελέγχου, για τον έλεγχο της πλήρους διαδρομής της καγκελόπορτας. Λειτουργεί με τον παρακάτω κύκλο: άνοιγμα-δι-ακοπή-κλείσιμο-διακοπή. |
| 52 | Διέλευση πεζών (N.O.): Είσοδος ελέγχου για το άνοιγμα διέλευσης πεζών (πλήρες άνοιγμα του φύλλου 1 εάν το φύλλο είναι διπλό, άνοιγμα στο 50% εάν το φύλλο είναι μονό). |
| 61 | Διακοπή (N.C.): Διακόπτει την κίνηση της καγκελόπορτας. Εάν δεν χρησιμοποιείται, γεφυρώστε την με την κοινή επαφή (99). |
| 62 | Φωτοκύτταρο στο κλείσιμο - PHC (N.C.): Φωτοκύτταρο στο κλείσιμο, με την καγκελόπορτα κλειστή επιτρέπει το άνοιγμα, δεν ενεργοποιείται στο άνοιγμα, με την καγκελόπορτα ανοικτή δεν επιτρέπει το κλείσιμο, όταν αποδεσμευτεί μηδενίζει τον χρόνο αυτόματου κλεισίματος και στο κλείσιμο ελέγχει το άμεσο εκ νέου άνοιγμα. Εάν δεν χρησιμοποιείται, γεφυρώστε την με την κοινή επαφή (99). |
| 63 | Φωτοκύτταρο - PH (N.C.): Λειτουργεί ανάλογα με τη ρύθμιση του DIP 4. DIP 4 = OFF: φωτοκύτταρο, ενεργό τόσο στο κλείσιμο όσο και στο άνοιγμα, με την καγκελόπορτα κλειστή δεν επιτρέπει το άνοιγμα, κατά το άνοιγμα διακόπτει την κίνηση και όταν αποδεσμευτεί ανοίγει την καγκελόπορτα, με την καγκελόπορτα ανοικτή δεν επιτρέπει το κλείσιμο, όταν αποδεσμευτεί μηδενίζει τον χρόνο αυτόματου κλεισίματος, στο κλείσιμο διακόπτει την κίνηση και όταν αποδεσμευτεί ελέγχει το εκ νέου άνοιγμα. DIP 6 = ON: ευαίσθητο άκρο ασφαλείας, καθαρή επαφή N.C. εάν DIP 7 = OFF, ωμικό ευαίσθητο άκρο 8K2 εάν DIP 7 = ON, με την καγκελόπορτα ακινητοποιημένη δεν επιτρέπει το άνοιγμα, στο άνοιγμα απενεργοποιείται, με την καγκελόπορτα ανοικτή δεν επιτρέπει το κλείσιμο, όταν αποδεσμευτεί μηδενίζει τον χρόνο αυτόματου κλεισίματος, στο κλείσιμο απενεργοποιείται. Εάν δεν χρησιμοποιείται, γεφυρώστε την με την κοινή επαφή (99) και ρυθμίστε DIP 7 = OFF. |

4 - Σύνδεση εξαρτημάτων

4.1 - Επιλογές με κλειδί και μηχανισμοί ελέγχου

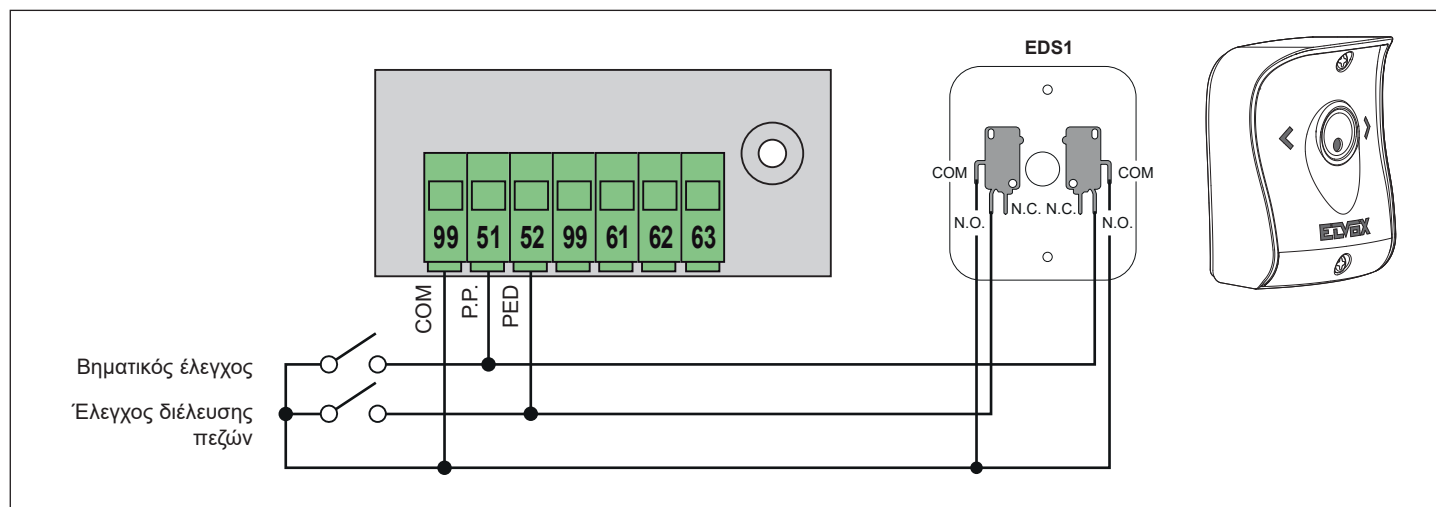

4.2 - Φωτοκύτταρα και φωτοκύτταρα στο κλείσιμο

Επαφή κανονικά κλειστή (όταν τα φωτοκύτταρα δεν είναι ενεργοποιημένα, οι λυχνίες LED 62 και 63 πρέπει να είναι αναμμένες). Εάν δεν χρησιμοποιούνται, γεφυρώστε τις εισόδους COM και 62, COM και 63. Πρέπει να τηρείτε την πολικότητα για την τροφοδοσία των φωτοκυττάρων:

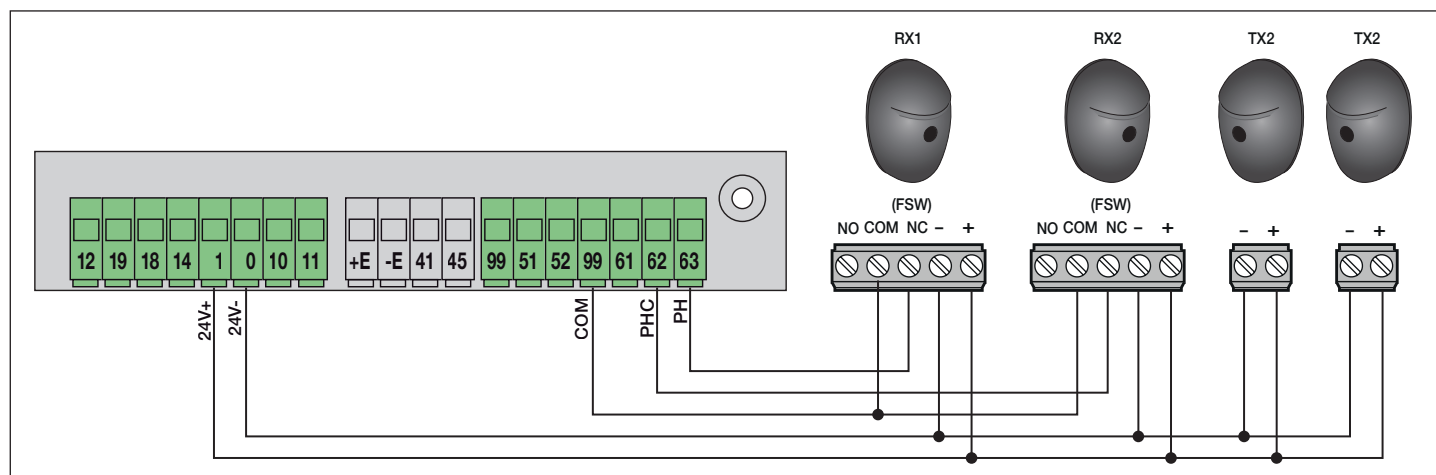

SW24.T

4.3 - Φωτοκύτταρα και φωτοκύτταρα στο κλείσιμο με τη λειτουργία fototest ενεργοποιημένη (DIP 5 = ON)

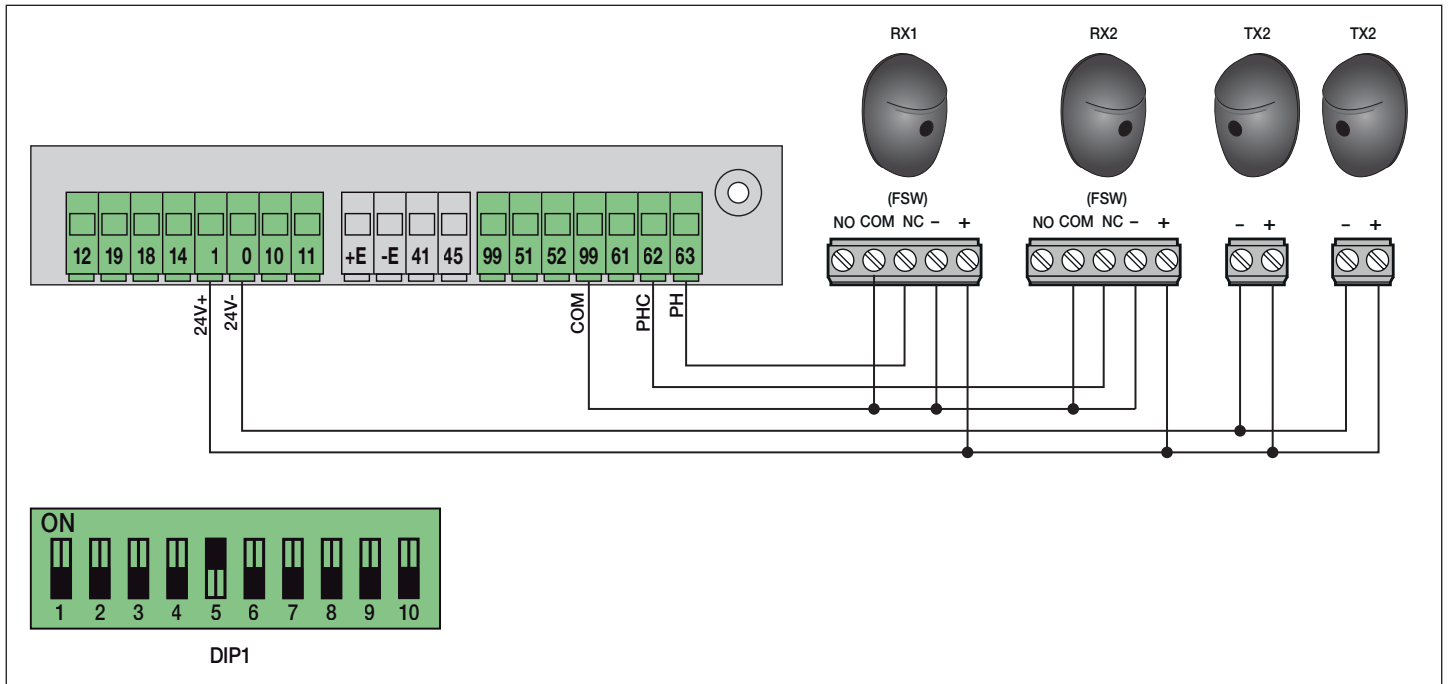

4.4 - Ευαίσθητο άκρο

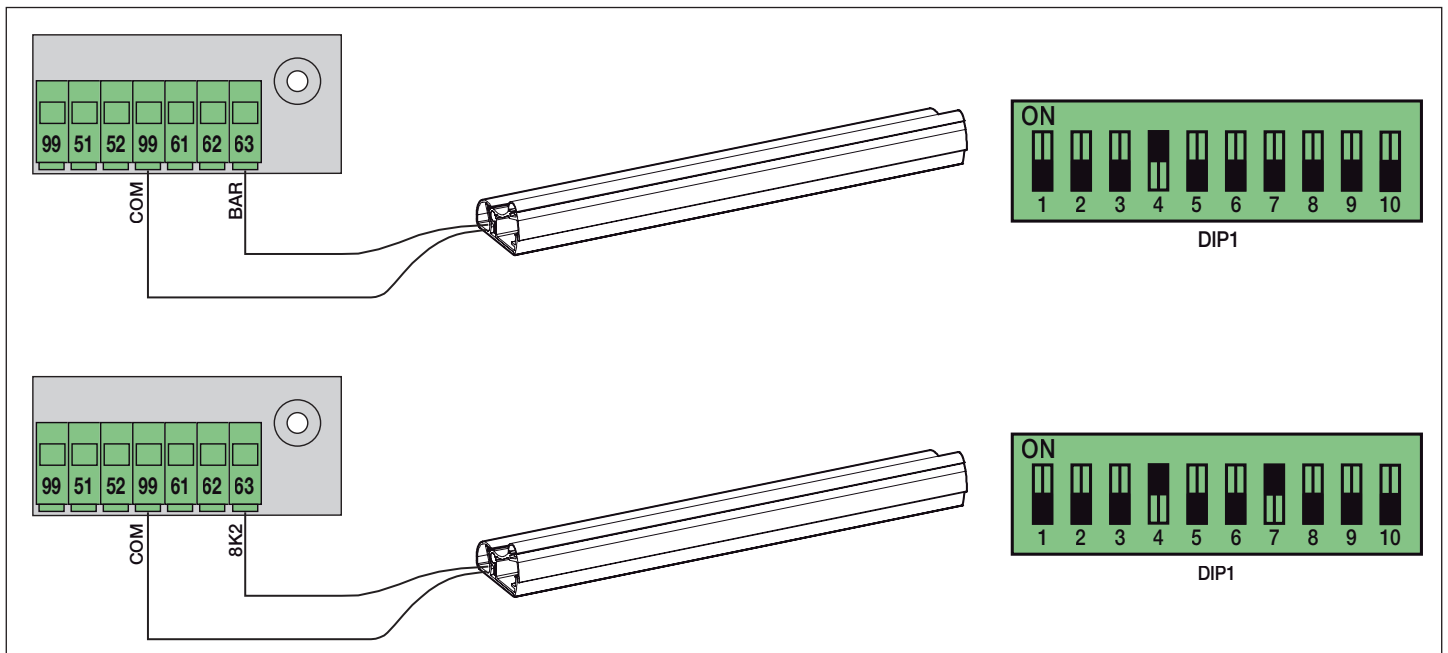

4.5 - Πλήκτρο διακοπής κίνησης

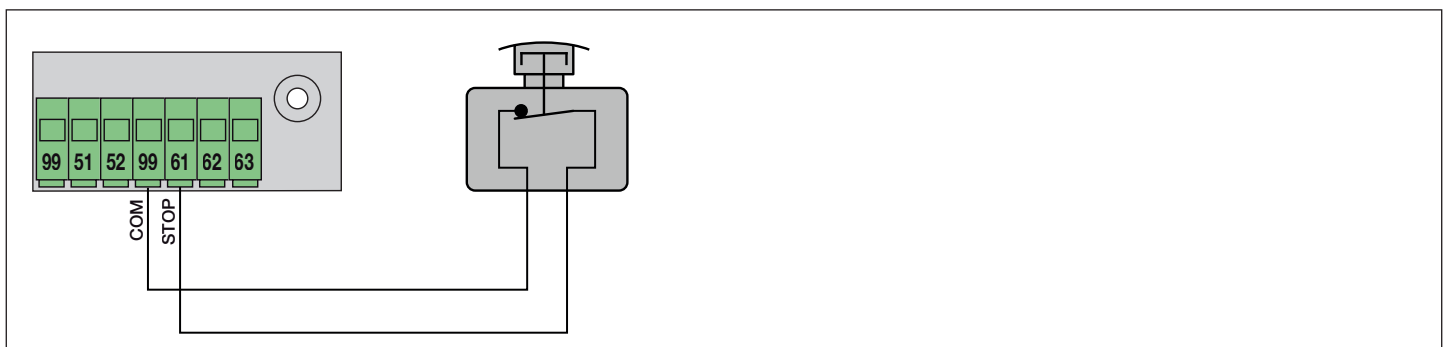

SW24.T

5 - Λειτουργίες των trimmer

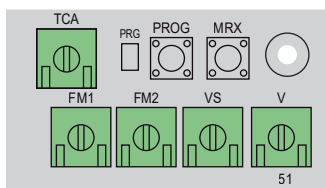

| Trimmer | Περιγραφή |
|---------|---|
| TCA | Χρόνος αυτόματου κλεισίματος (μπορεί να ρυθμιστεί από 2 έως 120 δευτερόλεπτα), περιστρέψτε το trimmer δεξιόστροφα για να αυξήσετε τον χρόνο) |
| FM1 | Δύναμη κινητήρα M1 (ρυθμίστε τη ροπή του κινητήρα M1, περιστρέψτε το trimmer δεξιόστροφα για να αυξήσετε τη δύναμη) |
| FM2 | Δύναμη κινητήρα M2 (ρυθμίστε τη ροπή του κινητήρα M2, περιστρέψτε το trimmer δεξιόστροφα για να αυξήσετε τη δύναμη) |
| VS | Ταχύτητα επιβράδυνσης (ρυθμίστε την ταχύτητα επιβράδυνσης και των δύο κινητήρων, περιστρέψτε το trimmer δεξιόστροφα για να αυξήσετε την ταχύτητα) |
| V | Τυπική ταχύτητα (ρυθμίστε την ταχύτητα επιβράδυνσης και των δύο κινητήρων, περιστρέψτε το trimmer δεξιόστροφα για να αυξήσετε την ταχύτητα) |

Σημείωση:

Εάν μεταβληθούν τα trimmer VS (ταχύτητα επιβράδυνσης) ή V (τυπική ταχύτητα), η λυχνία LED PRG αναβοσβήνει γρήγορα με κόκκινο χρώμα για να επισημάνει την αλλαγή των ρυθμίσεων ταχύτητας. Όταν δοθεί μια εντολή με το πλήκτρο 51, η καγκελόπορτα ανοίγει και κλείνει πλήρως για απομνημόνευση των απορροφήσεων κατά τη διαδρομή με τις νέες ταχύτητες. Όταν ολοκληρωθεί το κλείσιμο, η λυχνία LED PRG σβήνει και οι νέες τιμές αποθηκεύονται.

Η κεντρική μονάδα διαθέτει σύστημα αναγνώρισης εμποδίων:

- Όταν υπάρχει εμπόδιο κατά το άνοιγμα, η καγκελόπορτα σταματά και κλείνει για 1 δευτερόλεπτο, το αυτόματο κλείσιμο παραμένει ενεργό.
- Όταν υπάρχει εμπόδιο κατά το κλείσιμο, η καγκελόπορτα σταματά και ανοίγει πλήρως, το αυτόματο κλείσιμο παραμένει ενεργό. Εάν η κεντρική μονάδα ανιχνεύσει 5 διαδοχικά εμπόδια κατά το κλείσιμο, η καγκελόπορτα ανοίγει και παραμένει ακίνητη στην ανοικτή θέση. Στη συνέχεια, απαιτείται μια εντολή βηματικής λειτουργίας, η καγκελόπορτα κλείνει με μειωμένη ταχύτητα μέχρι τον μηχανικό τερματικό διακόπτη.

6 - Λειτουργίες των πλήκτρων

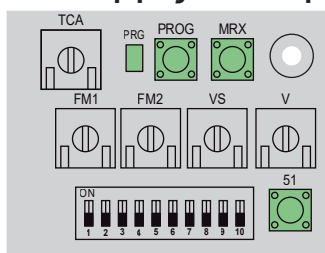

| Πλήκτρο | Περιγραφή |
|---------|--|
| PRG | Πλήκτρο προγραμματισμού της διαδρομής |
| MRX | Πλήκτρο προγραμματισμού ή διαγραφής των τηλεχειριστηρίων |
| 51 | Πλήκτρο εντολής βηματικής λειτουργίας |

7 - Λειτουργίες των Dip-switch

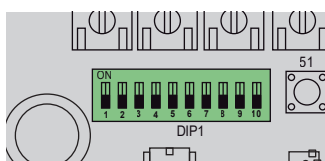

| Dip | Λειτουργία | Κατάσταση | Περιγραφή |
|-------|--------------------------|-----------|--|
| DIP 1 | Αυτόματο κλείσιμο | OFF | Μη ενεργοποιημένο αυτόματο κλείσιμο |
| | | ON | Ενεργοποιημένο αυτόματο κλείσιμο |
| DIP 2 | Λειτουργία πολυκατοικίας | OFF | Ενεργοποιημένη λειτουργία πολυκατοικίας (κατά το άνοιγμα της καγκελόπορτας, δεν είναι δυνατή η διακοπή της κίνησης μέσω εντολής του τηλεχειριστηρίου ή μέσω των εισόδων 51 (βηματική λειτουργία) και 52 (διέλευση πεζών). Με τη λειτουργία αυτόματου κλεισίματος ενεργοποιημένη (DIP 1 = ON) και την καγκελόπορτα ανοικτή, η εκ νέου εντολή βηματικής λειτουργίας (επαφή κλέμας 51 ή εντολή τηλεχειριστηρίου) ανανεώνει τον χρόνο παύσης και εάν η είσοδος 51 παραμένει ενεργοποιημένη, η κεντρική μονάδα αναστέλλει τη μέτρηση του διαστήματος παύσης μέχρι να απενεργοποιηθεί η είσοδος (για τη σύνδεση πιθανών σπειρών ή του χρονοδιακόπτη) |
| | | ON | Μη ενεργοποιημένη λειτουργία πολυκατοικίας |
| DIP 3 | Προαναλαμπή | OFF | Μη ενεργοποιημένη προαναλαμπή |
| | | ON | Ενεργοποιημένη προαναλαμπή, πριν από την κίνηση της καγκελόπορτας το φλας ανάβει για 3 δευτερόλεπτα |
| DIP 4 | Τύπος εισόδου 63 | OFF | Είσοδος 63 ως εσωτερικό φωτοκύτταρο |
| | | ON | Είσοδος 63 ως ευαίσθητο άκρο (για τον τύπο του ευαίσθητου άκρου, βλ. DIP 7) |
| DIP 5 | Foto test | OFF | Μη ενεργοποιημένη λειτουργία foto test |
| | | ON | Ενεργοποιημένη λειτουργία foto test: η αρνητική επαφή κλέμας τροφοδοσίας εξαρτημάτων (0) απενεργοποιείται για μερικά κλάσματα του δευτερολέπτου πριν από την έναρξη του ελιγμού. Τα εξαρτήματα που χρειάζονται μόνιμη τροφοδοσία (π.χ. δέκτες φωτοκυττάρων) πρέπει να λάβουν το αρνητικό της τροφοδοσίας από κοινή επαφή των εισόδων (επαφές κλέμας 99) |

| | | | |
|--------|---------------------------------|-----|--|
| DIP 6 | Έξοδος 12 | OFF | Έξοδος 12 ως βοηθητικό φως (LCO): σε κάθε κίνηση της καγκελόπορτας η έξοδος παραμένει ενεργοποιημένη για 100 δευτ. Τα πλήκτρα των αποθηκευμένων τηλεχειριστηρίων στο δεύτερο κανάλι τηλεχειριστηρίου δίνουν εντολή διέλευσης πεζών |
| | | ON | Έξοδος 12 ως βοηθητική έξοδος τηλεχειριστηρίου: τα πλήκτρα των αποθηκευμένων τηλεχειριστηρίων στο δεύτερο κανάλι τηλεχειριστηρίου ενεργοποιούν την έξοδο για 1 δευτ. |
| DIP 7 | Τύπος ευαίσθητου άκρου | OFF | Ευαίσθητο άκρο με επαφή κανονικά κλειστή |
| | | ON | Ωμικό ευαίσθητο άκρο, επαφή κανονικά ανοικτή με αντίσταση εξισορρόπησης 8,2 K Ohm σε παράλληλη σύνδεση |
| DIP 8 | Γρήγορο κλείσιμο | OFF | Μη ενεργοποιημένο γρήγορο κλείσιμο |
| | | ON | Ενεργοποιημένη λειτουργία γρήγορου κλεισίματος: η παρέμβαση του φωτοκυττάρου στο κλείσιμο (επαφή κλέμας 62) ρυθμίζει τον χρόνο αυτόματου κλεισίματος στα 5 δευτερόλεπτα κατά την απενεργοποίησή του |
| DIP 9 | Λειτουργία παλμού | OFF | Μη ενεργοποιημένη λειτουργία παλμού για ηλεκτρική κλειδαριά |
| | | ON | Ενεργοποιημένη λειτουργία παλμού για ηλεκτρική κλειδαριά (διευκολύνει την απασφάλιση και την επαναφορά της ηλεκτρικής κλειδαριάς) |
| DIP 10 | Κινητήρας με/χωρίς κωδικοποιητή | OFF | Οι συνδεδεμένοι κινητήρες διαθέτουν κωδικοποιητή |
| | | ON | Οι συνδεδεμένοι κινητήρες δεν διαθέτουν κωδικοποιητή |

8 - Λειτουργίες λυχνιών LED

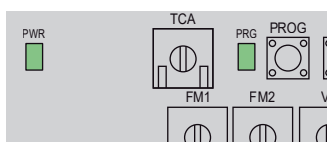

| Λυχνία LED | Κατάσταση | Περιγραφή |
|-----------------|--------------|--|
| PWR | OFF | Απουσία τροφοδοσίας δικτύου |
| | ON | Παρουσία τροφοδοσίας δικτύου |
| PRG (ή φλας) | 2 αναλαμπές | Ανεπιτυχής έλεγχος φωτοκυττάρων (εσφαλμένη καλωδίωση ή κατελημμένα φωτοκύτταρα) |
| | 3 αναλαμπές | Ανίχνευση προβλήματος στο κύκλωμα που ενεργοποιεί τον κινητήρα M1 |
| | 4 αναλαμπές | Ανίχνευση προβλήματος στο κύκλωμα που ενεργοποιεί τον κινητήρα M2 |
| | 5 αναλαμπές | Πρόβλημα στον κωδικοποιητή M1 (ο κωδικοποιητής M1 δεν λειτουργεί ή η καλωδίωση του κωδικοποιητή είναι εσφαλμένη) |
| | 6 αναλαμπές | Πρόβλημα στον κωδικοποιητή M2 (ο κωδικοποιητής M2 δεν λειτουργεί ή η καλωδίωση του κωδικοποιητή είναι εσφαλμένη) |
| | 7 αναλαμπές | Σοβαρό σφάλμα στο EEPROM, η μνήμη EEPROM δεν υπάρχει ή έχει υποστεί ζημιά |
| | 8 αναλαμπές | Λήξη χρόνου αναμονής κινητήρων (ο κινητήρας με μειωτήρα έχει απασφαλιστεί ή έχει υποστεί ζημιά) |
| | 9 αναλαμπές | Καμένη ασφάλεια F2 |
| | 10 αναλαμπές | Σφάλμα υπερέντασης κινητήρα M1 |
| | 11 αναλαμπές | Σφάλμα υπερέντασης κινητήρα M2 |
| | 41 | OFF |
| ON | | Όταν ο κινητήρας M1 λειτουργεί: απουσία σήματος κωδικοποιητή (εμφανίζεται ως πολύ γρήγορη αναλαμπή ανάλογα με την ταχύτητα περιστροφής του κινητήρα) |
| 45 | OFF | Όταν ο κινητήρας M2 λειτουργεί: απουσία σήματος κωδικοποιητή (ο κωδικοποιητής δεν λειτουργεί) ή κινητήρας M2 χωρίς κωδικοποιητή |
| | ON | Όταν ο κινητήρας M2 λειτουργεί: απουσία σήματος κωδικοποιητή (εμφανίζεται ως πολύ γρήγορη αναλαμπή ανάλογα με την ταχύτητα περιστροφής του κινητήρα) |
| 51 | OFF | Μη ενεργοποιημένη είσοδος βηματικής λειτουργίας (επαφή κλέμας 51) |
| | ON | Ενεργοποιημένη είσοδος βηματικής λειτουργίας (επαφή κλέμας 51) |
| 52 | OFF | Μη ενεργοποιημένη είσοδος διέλευσης πεζών (επαφή κλέμας 52) |
| | ON | Ενεργοποιημένη είσοδος διέλευσης πεζών (επαφή κλέμας 52) |
| 61 | OFF | Ανοικτή επαφή διακοπής (επαφή κλέμας 61) (ενεργοποιημένη) |
| | ON | Κλειστή επαφή διακοπής (επαφή κλέμας 61) (μη ενεργοποιημένη) |
| 62 | OFF | Ενεργοποιημένο φωτοκύτταρο στο κλείσιμο (ανοικτή επαφή κλέμας 62) |
| | ON | Μη ενεργοποιημένο φωτοκύτταρο στο άνοιγμα (κλειστή επαφή κλέμας 62) |
| 63 | OFF | Ενεργοποιημένο φωτοκύτταρο ή ευαίσθητο άκρο (ανοικτή επαφή κλέμας 63) |
| | ON | Μη ενεργοποιημένο φωτοκύτταρο ή ευαίσθητο άκρο (κλειστή επαφή κλέμας 63) |

SW24.T

9 - Βαθμονόμηση διαδρομής καγκελόπορτας

ΣΗΜΕΙΩΣΗ: Για να εκτελέσετε τη βαθμονόμηση της διαδρομής, η καγκελόπορτα πρέπει να είναι ακίνητη.
ΠΡΟΣΟΧΗ! ΚΑΤΑ ΤΗ ΒΑΘΜΟΝΟΜΗΣΗ ΤΗΣ ΔΙΑΔΡΟΜΗΣ ΤΗΣ ΚΑΓΚΕΛΟΠΟΡΤΑΣ ΟΙ ΑΣΦΑΛΕΙΕΣ ΕΙΝΑΙ ΑΠΕΝΕΡΓΟΠΟΙΗΜΕΝΕΣ.

9.1 - Γρήγορη βαθμονόμηση, κινητήρες με μειωτήρα και κωδικοποιητή (DIP 10 = OFF)
(επιβράδυνση στο 30% της διαδρομής, καθυστέρηση στο άνοιγμα 3 δευτ., καθυστέρηση στο κλείσιμο 6 δευτ.)

| Αρ. | Πάτημα πλήκτρου | Φάση | Περιγραφή |
|-----|-----------------|--------------------------|---|
| 1 | PROG | Ενεργοποίηση διαδικασίας | Πατήστε το πλήκτρο προγραμματισμού PROG για τουλάχιστον 3 δευτερόλεπτα μέχρι η λυχνία LED PRG να αρχίσει να αναβοσβήνει. Αφήστε το πλήκτρο PROG |
| 2 | 51 | Κλείσιμο φύλλου M2 | Πατήστε το πλήκτρο 51: Το M2 κλείνει με αργή ταχύτητα μέχρι τον μηχανικό τερματικό διακόπτη στο κλείσιμο |
| 3 | - | Κλείσιμο φύλλου M1 | Το M1 κλείνει με αργή ταχύτητα μέχρι τον μηχανικό τερματικό διακόπτη στο κλείσιμο |
| 4 | - | Άνοιγμα φύλλου M1 | Το M1 ανοίγει με αργή ταχύτητα μέχρι τον μηχανικό τερματικό διακόπτη στο άνοιγμα |
| 5 | - | Άνοιγμα φύλλου M2 | Το M2 ανοίγει με αργή ταχύτητα μέχρι τον μηχανικό τερματικό διακόπτη στο άνοιγμα |
| 6 | - | Κλείσιμο φύλλου M2 | Το M2 κλείνει με κανονική ταχύτητα, στο 70% της διαδρομής επιβραδύνεται και συνεχίζει μέχρι τον μηχανικό τερματικό διακόπτη στο κλείσιμο |
| 7 | - | Κλείσιμο φύλλου M1 | Το M1 κλείνει με κανονική ταχύτητα, στο 70% της διαδρομής επιβραδύνεται και συνεχίζει μέχρι τον μηχανικό τερματικό διακόπτη στο κλείσιμο |
| 8 | - | Πλήρης κύκλος | Η καγκελόπορτα εκτελεί έναν πλήρη κύκλο ανοίγματος και κλεισίματος με την προεπιλεγμένη απόσταση επιβράδυνσης και το προεπιλεγμένο διάστημα καθυστέρησης. |
| 9 | - | Τέλος διαδικασίας | Η λυχνία LED PRG σβήνει. Η διαδικασία ολοκληρώθηκε |

Σημείωση: με αυτόν τον τύπο προγραμματισμού απαιτούνται μηχανικοί τερματικοί διακόπτες στο άνοιγμα και στο κλείσιμο, τόσο κατά τον προγραμματισμό όσο και στις κανονικές κινήσεις. Οι φάσεις με γκρι φόντο αφορούν την εγκατάσταση διπλού φύλλου και δεν εκτελούνται στην περίπτωση εγκατάστασης μονού φύλλου.

9.2 - Προηγμένη βαθμονόμηση, κινητήρες με μειωτήρα και κωδικοποιητή (DIP 10 = OFF)
(προγραμματισμένες επιβραδύνσεις και καθυστερήσεις από τον τεχνικό εγκατάστασης)

| Αρ. | Πάτημα πλήκτρου | Φάση | Περιγραφή |
|-----|-----------------|--|---|
| 1 | PROG | Ενεργοποίηση διαδικασίας | Πατήστε παρατεταμένα το πλήκτρο προγραμματισμού PROG. Η λυχνία LED PRG αρχίζει να αναβοσβήνει αργά. Συνεχίστε να πατάτε το πλήκτρο μέχρι η λυχνία LED PRG να αρχίσει να αναβοσβήνει γρήγορα. Αφήστε το PROG |
| 2 | 51 | Κλείσιμο φύλλου M2 | Πατήστε το πλήκτρο 51: Το M2 κλείνει με αργή ταχύτητα μέχρι τον μηχανικό τερματικό διακόπτη στο κλείσιμο |
| 3 | - | Κλείσιμο φύλλου M1 | Το M1 κλείνει με αργή ταχύτητα μέχρι τον μηχανικό τερματικό διακόπτη στο κλείσιμο |
| 4 | - | Άνοιγμα φύλλου M1 | Το M1 ανοίγει με κανονική ταχύτητα |
| 5 | 51 | Ρύθμιση σημείου επιβράδυνσης στο άνοιγμα M1 | Πατήστε το 51 για να καθορίσετε το σημείο έναρξης της επιβράδυνσης στο άνοιγμα του φύλλου M1 |
| 6 | 51 | Ρύθμιση σημείου διακοπής στο άνοιγμα M1 | Πατήστε το 51 για να καθορίσετε το σημείο πλήρους ανοίγματος του φύλλου M1 ή περιμένετε μέχρι το φύλλο να φτάσει στον μηχανικό τερματικό διακόπτη στο άνοιγμα |
| 7 | - | Άνοιγμα φύλλου M2 | Το M2 ανοίγει με κανονική ταχύτητα |
| 8 | 51 | Ρύθμιση σημείου επιβράδυνσης στο άνοιγμα M2 | Πατήστε το 51 για να καθορίσετε το σημείο έναρξης της επιβράδυνσης στο άνοιγμα του φύλλου M2 |
| 9 | 51 | Ρύθμιση σημείου διακοπής στο άνοιγμα M2 | Πατήστε το 51 για να καθορίσετε το σημείο πλήρους ανοίγματος του φύλλου M2 ή περιμένετε μέχρι το φύλλο να φτάσει στον μηχανικό τερματικό διακόπτη στο άνοιγμα |
| 10 | - | Κλείσιμο φύλλου M2 | Το M2 κλείνει με κανονική ταχύτητα |
| 11 | 51 | Ρύθμιση σημείου επιβράδυνσης στο κλείσιμο M2 | Πατήστε το 51 για να καθορίσετε το σημείο έναρξης της επιβράδυνσης στο κλείσιμο του φύλλου M2 |
| 12 | - | Πλήρες κλείσιμο M2 | Το φύλλο M2 συνεχίζει την κίνηση μέχρι τον μηχανικό τερματικό διακόπτη στο κλείσιμο |
| 13 | - | Κλείσιμο φύλλου M1 | Το M1 κλείνει με κανονική ταχύτητα |
| 14 | 51 | Ρύθμιση σημείου επιβράδυνσης στο κλείσιμο M1 | Πατήστε το 51 για να καθορίσετε το σημείο έναρξης της επιβράδυνσης στο κλείσιμο του φύλλου M1 |
| 15 | - | Πλήρες κλείσιμο M1 | Το φύλλο M1 συνεχίζει την κίνηση μέχρι τον μηχανικό τερματικό διακόπτη στο κλείσιμο |
| 16 | - | Άνοιγμα φύλλου M1 | Το φύλλο M1 ανοίγει με κανονική ταχύτητα |
| 17 | 51 | Ρύθμιση καθυστέρησης στο άνοιγμα | Πατήστε το 51 για να καθορίσετε τον χρόνο καθυστέρησης στο άνοιγμα |
| 18 | - | Ολοκλήρωση ανοίγματος | Το M2 ξεκινά με κανονική ταχύτητα και εκτελείται πλήρες άνοιγμα και των δύο φύλλων |
| 19 | - | Κλείσιμο φύλλου M2 | Το φύλλο M2 κλείνει με κανονική ταχύτητα |
| 20 | 51 | Ρύθμιση καθυστέρησης στο κλείσιμο | Πατήστε το 51 για να καθορίσετε τον χρόνο καθυστέρησης στο κλείσιμο |
| 21 | - | Πλήρες κλείσιμο | Το M1 ξεκινά με κανονική ταχύτητα και εκτελείται πλήρες κλείσιμο και των δύο φύλλων |
| 22 | - | Τέλος διαδικασίας | Η λυχνία LED PRG σβήνει. Η διαδικασία ολοκληρώθηκε |

Σημείωση: με αυτόν τον τύπο προγραμματισμού απαιτούνται μηχανικοί τερματικοί διακόπτες στο κλείσιμο τόσο κατά τον προγραμματισμό όσο και στις κανονικές κινήσεις. Οι φάσεις με γκρι φόντο αφορούν την εγκατάσταση διπλού φύλλου και δεν εκτελούνται στην περίπτωση εγκατάστασης μονού φύλλου.

SW24.T**9.3 - Γρήγορη βαθμονόμηση, κινητήρες με μειωτήρα χωρίς κωδικοποιητή (DIP 10 = ON)**

(επιβράδυνση στο 30% της διαδρομής, καθυστέρηση στο άνοιγμα 3 δευτ., καθυστέρηση στο κλείσιμο 6 δευτ.)

| Αρ. | Πάτημα πλήκτρου | Φάση | Περιγραφή |
|-----|-----------------|--------------------------|---|
| 1 | PROG | Ενεργοποίηση διαδικασίας | Πατήστε το πλήκτρο προγραμματισμού PROG για τουλάχιστον 3 δευτερόλεπτα μέχρι η λυχνία LED PRG να αρχίσει να αναβοσβήνει. Αφήστε το πλήκτρο PROG |
| 2 | 51 | Κλείσιμο φύλλου M2 | Πατήστε το πλήκτρο 51: Το M2 κλείνει με κανονική ταχύτητα μέχρι τον μηχανικό τερματικό διακόπτη στο κλείσιμο |
| 3 | - | Κλείσιμο φύλλου M1 | Το M1 κλείνει με κανονική ταχύτητα μέχρι τον μηχανικό τερματικό διακόπτη στο κλείσιμο |
| 4 | - | Άνοιγμα φύλλου M1 | Το M1 ανοίγει με κανονική ταχύτητα μέχρι τον μηχανικό τερματικό διακόπτη στο άνοιγμα |
| 5 | - | Άνοιγμα φύλλου M2 | Το M2 ανοίγει με κανονική ταχύτητα μέχρι τον μηχανικό τερματικό διακόπτη στο άνοιγμα |
| 6 | - | Κλείσιμο φύλλου M2 | Το M2 κλείνει με κανονική ταχύτητα μέχρι τον μηχανικό τερματικό διακόπτη στο κλείσιμο |
| 7 | - | Κλείσιμο φύλλου M1 | Το M1 κλείνει με κανονική ταχύτητα μέχρι τον μηχανικό τερματικό διακόπτη στο κλείσιμο |
| 8 | - | Πλήρης κύκλος | Η καγκελόπορτα εκτελεί έναν πλήρη κύκλο ανοίγματος και κλεισίματος με την προεπιλεγμένη απόσταση επιβράδυνσης και το προεπιλεγμένο διάστημα καθυστέρησης. |
| 9 | - | Τέλος διαδικασίας | Η λυχνία LED PRG σβήνει. Η διαδικασία ολοκληρώθηκε |

Σημείωση: με αυτόν τον τύπο προγραμματισμού απαιτούνται μηχανικοί τερματικοί διακόπτες στο άνοιγμα και στο κλείσιμο, τόσο κατά τον προγραμματισμό όσο και στις κανονικές κινήσεις. Οι φάσεις με γκρι φόντο αφορούν την εγκατάσταση διπλού φύλλου και δεν εκτελούνται στην περίπτωση εγκατάστασης μονού φύλλου.

9.4 - Προηγμένη βαθμονόμηση, κινητήρες με μειωτήρα χωρίς κωδικοποιητή (DIP 10 = ON)

(προγραμματισμένες επιβραδύνσεις και καθυστερήσεις από τον τεχνικό εγκατάστασης)

| Αρ. | Πάτημα πλήκτρου | Φάση | Περιγραφή |
|-----|-----------------|--|--|
| 1 | PROG | Ενεργοποίηση διαδικασίας | Πατήστε παρατεταμένα το πλήκτρο προγραμματισμού PROG. Η λυχνία LED PRG αρχίζει να αναβοσβήνει αργά. Συνεχίστε να πατάτε το πλήκτρο μέχρι η λυχνία LED PRG να αρχίσει να αναβοσβήνει γρήγορα. Αφήστε το PROG. |
| 2 | 51 | Κλείσιμο φύλλου M2 | Πατήστε το πλήκτρο 51: Το M2 κλείνει με κανονική ταχύτητα μέχρι τον μηχανικό τερματικό διακόπτη στο κλείσιμο |
| 3 | - | Κλείσιμο φύλλου M1 | Το M1 κλείνει με κανονική ταχύτητα μέχρι τον μηχανικό τερματικό διακόπτη στο κλείσιμο |
| 4 | - | Άνοιγμα φύλλου M1 | Το M1 ανοίγει με κανονική ταχύτητα |
| 5 | 51 | Ρύθμιση σημείου επιβράδυνσης στο άνοιγμα M1 | Πατήστε το 51 για να καθορίσετε το σημείο έναρξης της επιβράδυνσης στο άνοιγμα του φύλλου M1 |
| 6 | - | Ολοκλήρωση ανοίγματος M1 | Το φύλλο M1 συνεχίζει την κίνηση μέχρι τον μηχανικό τερματικό διακόπτη στο άνοιγμα |
| 7 | - | Άνοιγμα φύλλου M2 | Το M2 ανοίγει με κανονική ταχύτητα |
| 8 | 51 | Ρύθμιση σημείου επιβράδυνσης στο άνοιγμα M2 | Πατήστε το 51 για να καθορίσετε το σημείο έναρξης της επιβράδυνσης στο άνοιγμα του φύλλου M2 |
| 9 | - | Ολοκλήρωση ανοίγματος M2 | Το φύλλο M2 συνεχίζει την κίνηση μέχρι τον μηχανικό τερματικό διακόπτη στο άνοιγμα |
| 10 | - | Κλείσιμο φύλλου M2 | Το M2 κλείνει με κανονική ταχύτητα |
| 11 | 51 | Ρύθμιση σημείου επιβράδυνσης στο κλείσιμο M2 | Πατήστε το 51 για να καθορίσετε το σημείο έναρξης της επιβράδυνσης στο κλείσιμο του φύλλου M2 |
| 12 | - | Πλήρες κλείσιμο M2 | Το φύλλο M2 συνεχίζει την κίνηση μέχρι τον μηχανικό τερματικό διακόπτη στο κλείσιμο |
| 13 | - | Κλείσιμο φύλλου M1 | Το M1 κλείνει με κανονική ταχύτητα |
| 14 | 51 | Ρύθμιση σημείου επιβράδυνσης στο κλείσιμο M1 | Πατήστε το 51 για να καθορίσετε το σημείο έναρξης της επιβράδυνσης στο κλείσιμο του φύλλου M1 |
| 15 | - | Πλήρες κλείσιμο M1 | Το φύλλο M1 συνεχίζει την κίνηση μέχρι τον μηχανικό τερματικό διακόπτη στο κλείσιμο |
| 16 | - | Άνοιγμα φύλλου M1 | Το φύλλο M1 ανοίγει με κανονική ταχύτητα |
| 17 | 51 | Ρύθμιση καθυστέρησης στο άνοιγμα | Πατήστε το 51 για να καθορίσετε τον χρόνο καθυστέρησης στο άνοιγμα |
| 18 | - | Ολοκλήρωση ανοίγματος | Το M2 ξεκινά με κανονική ταχύτητα και εκτελείται πλήρες άνοιγμα και των δύο φύλλων |
| 19 | - | Κλείσιμο φύλλου M2 | Το φύλλο M2 κλείνει με κανονική ταχύτητα |
| 20 | 51 | Ρύθμιση καθυστέρησης στο κλείσιμο | Πατήστε το 51 για να καθορίσετε τον χρόνο καθυστέρησης στο κλείσιμο |
| 21 | - | Πλήρες κλείσιμο | Το M1 ξεκινά με κανονική ταχύτητα και εκτελείται πλήρες κλείσιμο και των δύο φύλλων |
| 22 | - | Τέλος διαδικασίας | Η λυχνία LED PRG σβήνει. Η διαδικασία ολοκληρώθηκε. |

Σημείωση: με αυτόν τον τύπο προγραμματισμού απαιτούνται μηχανικοί τερματικοί διακόπτες στο άνοιγμα και στο κλείσιμο, τόσο κατά τον προγραμματισμό όσο και στις κανονικές κινήσεις. Οι φάσεις με γκρι φόντο αφορούν την εγκατάσταση διπλού φύλλου και δεν εκτελούνται στην περίπτωση εγκατάστασης μονού φύλλου.

SW24.T**10 - Προγραμματισμός τηλεχειριστηρίων**

Σημείωση: ο προγραμματισμός των τηλεχειριστηρίων μπορεί να εκτελεστεί μόνο όταν έχει σταματήσει ο αυτοματισμός

Προγραμματισμός βηματικής λειτουργίας

| Αρ. | Πάτημα πλήκτρου | Επισήμανση Λυχνία LED PRG | Περιγραφή |
|-----|-----------------------------|--|---|
| 1 | MRX | Σβηστή | Πατήστε παρατεταμένα το πλήκτρο MRX μέχρι η λυχνία LED PRG πράσινου χρώματος να αρχίσει να αναβοσβήνει αργά |
| 2 | Πλήκτρο τηλεχειριστηρίου | Αναβοσβήνει αργά | Πατήστε το πλήκτρο του τηλεχειριστηρίου για απομνημόνευση |
| 3 | - | Ανάβει σταθερά για 1 δευτ. 3 αναλαμπές | Πλήκτρο αποθηκευμένου τηλεχειριστηρίου (νέο τηλεχειριστήριο) Γεμάτη μνήμη |

Προγραμματισμός δεύτερου καναλιού τηλεχειριστηρίου

| Αρ. | Πάτημα πλήκτρου | Επισήμανση Λυχνία LED PRG | Περιγραφή |
|-----|-----------------------------|--|--|
| 1 | MRX | Σβηστή | Πατήστε παρατεταμένα το πλήκτρο MRX μέχρι η λυχνία LED PRG πράσινου χρώματος να αρχίσει να αναβοσβήνει γρήγορα |
| 2 | Πλήκτρο τηλεχειριστηρίου | Αναβοσβήνει γρήγορα | Πατήστε το πλήκτρο του τηλεχειριστηρίου για απομνημόνευση |
| 3 | - | Ανάβει σταθερά για 1 δευτ. 3 αναλαμπές | Πλήκτρο αποθηκευμένου τηλεχειριστηρίου (νέο τηλεχειριστήριο) Γεμάτη μνήμη |

Διαγραφή τηλεχειριστηρίου

| Αρ. | Πάτημα πλήκτρου | Επισήμανση Λυχνία LED PRG | Περιγραφή |
|-----|-----------------------------|-------------------------------|---|
| 1 | MRX | Σβηστή | Πατήστε παρατεταμένα το πλήκτρο MRX μέχρι η λυχνία LED PRG πράσινου χρώματος να αρχίσει να αναβοσβήνει πολύ γρήγορα |
| 2 | Πλήκτρο τηλεχειριστηρίου | Αναβοσβήνει πολύ γρήγορα | Πατήστε το πλήκτρο του τηλεχειριστηρίου για διαγραφή |
| 3 | - | Ανάβει σταθερά για 1 δευτ. | Η διαγραφή πραγματοποιήθηκε |

Συνολική διαγραφή δέκτη

| Αρ. | Πάτημα πλήκτρου | Επισήμανση Λυχνίας LED PRG | Περιγραφή |
|-----|-----------------|----------------------------------|---|
| 1 | - | Σβηστή | Διακόψτε την τροφοδοσία της κεντρικής μονάδας και αποσυνδέστε τις μπαταρίες, εάν υπάρχουν |
| 2 | MRX | Ανάβει σταθερά | Επανασυνδέστε την τροφοδοσία της κεντρικής μονάδας χωρίς να αφήσετε το πλήκτρο MRX μέχρι να σβήσει η λυχνία LED PRG |
| 3 | - | Σβηστή | Πραγματοποιήθηκε συνολική διαγραφή του δέκτη |

Σημείωση: μετά τη διαγραφή όλων των τηλεχειριστηρίων, το πρώτο αποθηκευμένο τηλεχειριστήριο διαμορφώνει την κεντρική μονάδα για αποδοχή μόνο των τηλεχειριστηρίων με κωδικοποίηση κυλιόμενου κωδικού ή μόνο των τηλεχειριστηρίων με κωδικοποίηση σταθερού κωδικού.

11 - Λειτουργία με μπαταρία

Όταν η κεντρική μονάδα τροφοδοτείται από μπαταρίες, η ταχύτητα των κινήσεων είναι μειωμένη κατά 15% σε σχέση με την ταχύτητα με τροφοδοσία δικτύου. Κατά τη λειτουργία με μπαταρία, η λυχνία LED PWR παραμένει σβηστή, η έξοδος 12 (βοηθητική έξοδος τηλεχειριστηρίου/βοηθητικό φως), η έξοδος 14 (λυχνία ανοικτής καγκελόπορτας) και η έξοδος 10-11 (φλας) δεν είναι ενεργοποιημένες και η έξοδος 0-1 (τροφοδοσία εξαρτημάτων) είναι ενεργοποιημένη μόνο κατά την κίνηση των φύλλων.

Σημείωση: Κατά τη λειτουργία με μπαταρίες, τα φύλλα κινούνται ένα-ένα κάθε φορά τόσο στο άνοιγμα όσο και στο κλείσιμο χωρίς να επιβραδύνουν.

SW24.T

12 - Προβλήματα και λύσεις

| Πρόβλημα | Αιτία | Λύση |
|---|---|--|
| Ο αυτοματισμός δεν λειτουργεί | Έλλειψη τροφοδοσίας δικτύου | Ελέγξτε το διακόπτη της γραμμής τροφοδοσίας |
| | Καμένη ασφάλεια | Αντικαταστήστε την καμένη ασφάλεια με ασφάλεια ίδιας τιμής |
| | Οι είσοδοι ελέγχου και ασφαλείας δεν λειτουργούν | Ελέγξτε τις λυχνίες LED διαγνωστικού ελέγχου (οι λυχνίες 61, 62, 63 πρέπει να είναι αναμμένες) |
| Δεν είναι δυνατή η απομνημόνευση των τηλεχειριστηρίων | Ανοικτές ασφάλειες | Οι λυχνίες 61, 62, 63 πρέπει να είναι αναμμένες |
| | Εξαντλημένες μπαταρίες τηλεχειριστηρίου | Αντικαταστήστε τις μπαταρίες |
| | Μη συμβατό τηλεχειριστήριο με το πρώτο αποθηκευμένο τηλεχειριστήριο | Το πρώτο αποθηκευμένο τηλεχειριστήριο διαμορφώνει την κεντρική μονάδα για απομνημόνευση μόνο τηλεχειριστηρίων με κυλιόμενο κωδικό ή μόνο τηλεχειριστηρίων με σταθερό κωδικό. |
| | Συμπληρώθηκε η χωρητικότητα της μνήμης | Διαγράψτε τουλάχιστον ένα τηλεχειριστήριο ή προσθέστε έναν εξωτερικό δέκτη (μέγιστη χωρητικότητα 200 τηλεχειριστηρίων). |
| Μόλις ξεκινήσει η καγκελόπορτα, σταματά και αντιστρέφεται | Ανεπαρκής ροπή κινητήρα | Αυξήστε τη δύναμη μέσω του trimmer FM1 για τον κινητήρα M1 και μέσω του FM2 για τον κινητήρα M2 |
| Μετά από μια εντολή, το φλας αναβοσβήνει 2 φορές, αλλά η καγκελόπορτα δεν ανοίγει | Ανεπιτυχής έλεγχος foto test | Ελέγξτε την ηλεκτρική καλωδίωση (βλ. παράγραφο 4) και το Dip 5. Ελέγξτε την ευθυγράμμιση των φωτοκυττάρων |
| Το φλας δεν λειτουργεί κατά τη διάρκεια της κίνησης | Απουσία τροφοδοσίας δικτύου και λειτουργία κινητήρων με μπαταρία | Ελέγξτε την τροφοδοσία δικτύου |
| Η καγκελόπορτα ανιχνεύει εμπόδιο ακόμη και όταν δεν υπάρχει | Υπερβολικά χαμηλή θέση trimmer δύναμης | Αनुψώστε το trimmer δύναμης |
| | Σκληρός μηχανισμός καγκελόπορτας | Εκτελέστε συντήρηση της καγκελόπορτας |
| Κατά την επιβράδυνση, η καγκελόπορτα σταματά και αντιστρέφεται | Πολύ χαμηλή ταχύτητα επιβράδυνσης | Αυξήστε την τιμή του trimmer VS |
| Η κίνηση ενός από τους 2 κινητήρες αντιστρέφεται | Εσφαλμένη καλωδίωση | Αντιστρέψτε τα καλώδια τροφοδοσίας του κινητήρα που κινείται αντίστροφα |
| Κατά τη βαθμονόμηση, ο κινητήρας M1 ξεκινά και σταματά μετά από 1 δευτερόλεπτο | Αντιστροφή καλωδίωσης μεταξύ κωδικοποιητή 1 και κωδικοποιητή 2 | Ελέγξτε την καλωδίωση των κωδικοποιητή |
| Με την ηλεκτρική κλειδαριά, ο κινητήρας M1 δεν μπορεί να ανοίξει ή δεν κλείνει πλήρως | Δεν εκτελείται επαναφορά της ηλεκτρικής κλειδαριάς | Μετακινήστε το DIP9 στη θέση ON (ενεργοποιημένη λειτουργία παλμού) |

Συμμόρφωση με τα πρότυπα

Η Vimar SpA δηλώνει ότι η ηλεκτρονική συσκευή συμμορφώνεται με τις οδηγίες 2014/53/EE, 2006/42/EK, 2014/30/EE, 2014/35/EE. Το πλήρες κείμενο της δήλωσης συμμόρφωσης EE διατίθεται στην κάρτα του προϊόντος στην παρακάτω διαδικτυακή διεύθυνση: www.vimar.com.

Κανονισμός REACH (EE) αρ. 1907/2006 – Άρθρο 33.

Το προϊόν μπορεί να περιέχει ίχνη μολύβδου.



SW24.T εγκατάστασης EL 02 1904



VIMAR

Viale Vicenza, 14
36063 Marostica VI - Italy
www.vimar.com