



Art. 570C

ISTRUZIONI PER IL COLLEGAMENTO DELL'UNITÀ DI
RIPRESA

CAMERA WIRING INSTRUCTIONS

INSTRUCTIONS POUR LA CONNEXION DE LA
CAMÉRA

Art. 570C

ANWEISUNGEN FÜR DEN ANSCHLUSS DER KAMERA-
EINHEIT

INSTRUCCIONES PARA EL CONEXIONADO DE LA CÁ-
MARA

INSTRUÇÕES PARA A LIGAÇÃO DA TELECÂMARA

MANUALE PER IL COLLEGAMENTO E L'USO - INSTALLATION AND OPERATION MANUAL - MANUEL POUR LA CONNEXION ET L'EMPLOI
INSTALLATIONS-UND BENUTZERHANDBUCH - MANUAL PARA EL CONEXIONADO Y EL USO - MANUAL DE INSTALAÇÃO E UTILIZAÇÃO

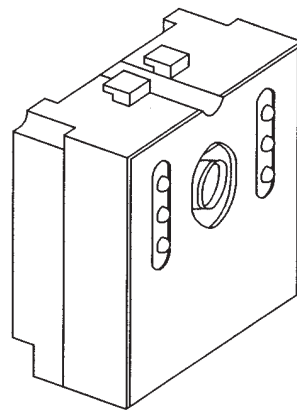

CE

Il prodotto è conforme alla direttiva europea 2004/108/CE, 2006/95/CE e successive.
Product is according to EC Directive 2004/108/CE, 2006/95/CE and following norms.
Le produit est conforme à la directive européenne 2004/108/CE, 2006/95/CE et suivantes.
Das Produkt entspricht den europäischen Richtlinien 2004/108/CE, 2006/95/CE und Nachfolgenden.
El producto es conforme a la directiva europea 2004/108/CE, 2006/95/CE y sucesivas.
O produto está conforme a directiva europeia 2004/108/CE, 2006/95/CE e seguintes.



I

GB

F

D

E

P

TELECAMERA
CAMERA
CAMÉRA
KAMERA
CÂMARA
TELECÂMARA

ART. 570C

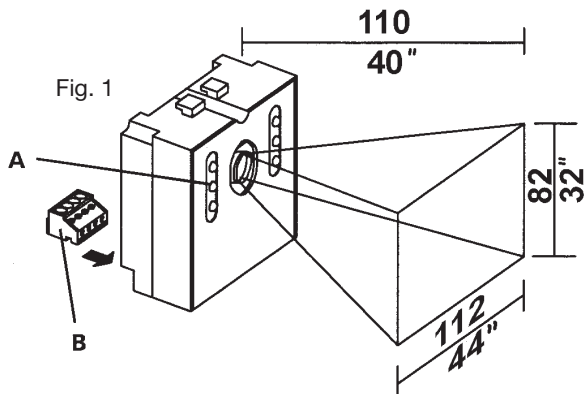

- A- Led a luce bianca
White light led
Led à lumière blanche
Weisslichtled
Led a luz blanca
Led de luz branca
- B- Morsettiera estraibile
Removable terminal block
Barrette enfichable
Abnehmbare Klemmenleiste
Regleta extraíble
Bornes extraíveis

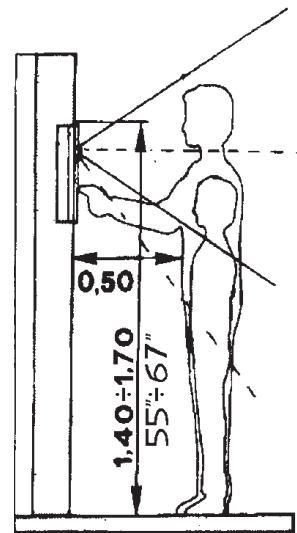

Fig. 2

- Nella Fig. 2 è rappresentato il campo di ripresa della telecamera posizionandola ad un'altezza consigliata tra m. 1,40 e m. 1,70 da livello terra.
- Fig. 2 shows the coverage of the camera, which should be mounted at the recommended height from ground level (between 1.40 and 1.70 m.).
- La Fig. 2 représente le champ de prise de vue de la caméra qui devrait être montée à une hauteur entre 1,40m et 1,70 par rapport au sol.
- Fig. 2 stellt das Ausleuchtzone der Kamera dar, die sollte auf die empfohlene Höhe zwischen 1,40 und 1,70 vom Boden befestigt werden.
- La Fig. 2 representa el campo de captación de la cámara, que tendría que ser montada a una altura aconsejada comprendida entre m. 1,40 y m. 1,70 desde el nivel de suelo.
- A Fig. 2 representa o campo de focagem da telecamara que aconselha-se ficar a uma altura do pavimento entre 1,40 e 1,70m.

I

Questo tipo di unità di ripresa CCD può essere montato solo su targhe serie 8000 e su targhe con buca posta Art. 5531/501S-502S e Art. 2550/301-302.

CARATTERISTICHE

- Sensore CCD da 1/4"
- Obiettivo mini lens f= 3mm, F= 2,8
- Dimensioni reali dell'immagine: 500(H)x582(V) PAL
- Risoluzione 480 linee TV
- Rapporto segnale rumore: 45dB
- Diaframma elettronico (shutter).
- Tensione di uscita video 1Vpp su carico di 75 Ohm
- Temperatura di funzionamento -5° +50° C
- Alimentazione 12 Vcc ±10%
- Livello di illuminazione al soggetto minore di 1,5 lux
- Illuminazione con led a luce bianca
- Morsettiera estraibile

Nella Fig. 1 è rappresentato il campo di ripresa a 1 metro di distanza. Eseguire i collegamenti di pag. 4. Alla telecamera:

- Morsetto **V** (segnale video)
- Morsetto **M** (massa video e negativo alimentazione)
- Morsetti **M** e **+T** (alimentazione 12 Vcc)

Al posto esterno:

- Morsetti **6 - 8** (altoparlante)
- Morsetti **6 - 7** (microfono amplificato)

Ai pulsanti di chiamata.

Alla serratura

Alla lampada di illuminazione pulsanti.

N.B. Attenersi al manuale di istruzioni allegato agli alimentatori Art. 6580-6581-6680-6681.

GB

This CCD camera is mounted only on entrance panels series 8000 and on entrance panels with letter box Art. 5531/501S-502S and Art. 2550/301-302.

CHARACTERISTICS:

- CCD 1/4" color sensor
- Mini lens f= 3mm, F= 2.8
- Effective picture: 500(H)x582(V) PAL
- Resolution: 480 TV lines
- S/N ratio: 45dB
- Electronic iris (shutter).
- Video output voltage 1Vpp on 75Ohms
- Operating temperature -5° +50°C
- 12V D.C. ±10% supply
- Minimum lighting level 1.5 lux
- Lighting by means of white light led
- Removable terminal block

Fig. 1 shows camera coverage angle at 1 metre distance. Carry out wirings on page 4.

To camera:

- Terminal **V** (video signal)
- Terminal **M** (video ground and supply negative line)
- Terminal **M** and **+T** (12V D.C. supply)

To speech unit:

- terminals **6 - 8** for loudspeaker
- terminals **6 - 7** for amplified microphone
- to call push-buttons
- to door lock
- to push-button bulb.

N.B. Carefully follow instructions enclosed with power supplies Art. 6580-6581-6680-6681.



F

Caméra à monter uniquement dans les plaques de rue série 8000 et dans plaques de rue avec boîte aux lettres Art. 5531/501S-502S et Art. 2550/301-302.

CARACTÉRISTIQUES:

- Senseur CCD 1/4" couleurs
- Objectif mini lens f= 3mm, F= 2,8
- Dimesiones reales de l'image: 500(H)x582(V) PAL
- Résolution 480 lignes TV
- Rapport signal brouillard: 45dB
- Diaphragme électronique (shutter).
- Tension de sortie vidéo 1 Vpp sur charge de 75 Ohm
- Température de fonctionnement -5° + 50° C
- Alimentation 12V c.c. ±10%
- Niveau d'éclairage minimum 1,5 lux
- Éclairage avec led à lumière blanche
- Barrette enfichable

La Fig. 1 représente le champ de prise de vue à 1m. de distance. Effectuer les raccordements selon la page 4. À la caméra:

- Borne **V** pour le signal vidéo
- Borne **M** (masse vidéo et négatif alimentation)
- Borne **M et +T** pour alimentation 12V c.c.

Au poste externe:

- Bornes **6 - 8** pour haut-parleur
- Bornes **6 - 7** pour microphone amplifié
- Aux poussoirs d'appels
- À la gâche
- À l'ampoule pour l'éclairage des poussoirs.

(À ce but la caméra est dotée d'un poussoir lumineux connecté aux bornes 3 et 4. La nuit on doit presser ce poussoir pour éclairer momentanément les étiquettes porte-noms).

N.B. Suivre attentivement le manuel d'instructions joint aux alimentations Art. 6580-6581-6680-6681.

E

Este tipo de cámara CCD se monta solamente en las placas serie 8000 y en las placas con buzón Art. 5531/501S-502S y Art. 2550/301-302.

CARÁCTERÍSTICAS

- Sensor CCD 1/4" a colores
- Objetivo mini lente f= 3mm, F= 2,8
- Dimensiones de la imagen: 500(H)x582(V) PAL
- Resolución 480 líneas TV
- Proporción señal zumbido: 45dB
- Diafragma electrónico (shutter).
- Tensión de salida vídeo 1 Vpp sobre carga de 75 Ohm
- Temperatura de funcionamiento - 5° + 50° C
- Alimentación 12 Vcc ±10%
- Nivel mínimo de iluminación del sujeto 1,5 lux
- Iluminación con led a luz blanca
- Caja de conexiones extraíble

En la Fig. 1 viene representado el campo de captación a 1 metro de distancia.

Ejecutar las conexiones de pag. 4.

En la cámara:

- Borne **V** (señal vídeo)
- Borne **M** (masa vídeo y negativo alimentación)
- Borne **M y +T** (alimentación 12 Vcc)

Desde el aparato externo:

- Bornes **6 - 8** (altavoz)
- Bornes **6 - 7** (micrófono amplificado)

En los pulsadores de llamada

En la cerradura

En la lámpara de iluminación pulsadores (tener presente que por esta razón la cámara fue provista de un pulsador luminoso conectado a los bornes 3 y 4. De noche este pulsador debe estar apretado para iluminar de manera momentáneamente el tarjetero portanombres).

N.B. Seguir el manual de instrucciones adjunto a los alimentadores art. 6580-6581-6680-6681.

D

Diese CCD-KAMERA-EINHEITEN nur in Klingeltableaus der Serie 8000 montiert werden und an Klingeltableaus mit Briefkasten Art. 5531/501S-502S und Art. 2550/301-302.

EIGENSCHAFTEN:

- CCD 1/4" Farbsensor
- Mini-Lens-Objektiv f= 3mm, F= 2,8
- Videoausgang 1Vpp auf 75Ohm
- Bildabmessungen: 500(H)x582(V) PAL
- Auflösung 480 TV-Linien
- Störungssignalverhältnis: 45dB
- Elektronisch blende (shutter).
- Betriebstemperatur von -5° + 50°C
- Versorgung 12V= ±10%
- Mindestbeleuchtung 1,5 lux
- Beleuchtung durch Weisslichtled
- Abnehmbare Klemmenleiste

In Fig. 1 ist die Ausleuchtzone bei 1 Meter Entfernung dargestellt.

Anschlüsse wie bei Schema Seite 4 ausführen:

Zur Kamera

- Klemme **V** (Videosignal)
- Klemme **M** (Videomasse und Minuspol der Betriebsspannung)
- Klemme **M** und **+T** (Betriebsspannung 12V=).

Zur Außenstelle:

- Klemmen **6 - 8** für Lautsprecher
- Klemmen **6 - 7** für verstärktes Mikrofon
- Zu Ruftasten
- Zu Türöffner
- Zu Birne für Tastenbeleuchtung (Auf der Kamera befindet sich eine beleuchtete Taste, die mit den Klemmen 3 und 4 verbunden ist. Nachts wird diese zum Lesen der Namensschilder gedrückt).

N.B. Bitte beachten Sie die den Netzgeräten Art. 6580-6581-6680-6681 beiliegenden Erklärungen.

P

Este tipo de telecámara CCD tem de ser montado só em botoneiras série 8000 e nas caixas de correio Art. 5531/501S-502S e Art. 2550/301-302.

CARACTERÍSTICAS

- Sensor CCD 1/4" a cores
- Objectiva mini-lente f= 3mm, F= 2,8
- Dimensões da imagem: 500(H)x582(V) PAL
- Resolução 480 linhas TV
- Relação sinal zumbido: 45dB
- Diafragma electrónico (shutter).
- Tensão de saída de vídeo 1 Vpp sob carga de 75 Ohm
- Temperatura de funcionamento: -5°C +50°C
- Alimentação: 12Vc.c. ±10%
- Nível mínimo de iluminação do sujeito 1,5 lux
- Iluminação com led de luz branca
- Bornes extraíveis

Na Fig. 1 está representado o campo de focagem a 1 metro de distância. Executar as ligações da pag. 4.

Para a telecâmara:

- Terminal **V** (sinal de vídeo)
- Terminal **M** (massa vídeo e negativo alimentação)
- Terminal **M e +T** (alimentação 12V c.c.)

Para o posto externo:

- Terminais **6 - 8** (altifalante)
- Terminais **6 - 7** (microfone amplificado)

Aos botões de chamada.

Ao trinco

À lâmpada de iluminação dos botões (ter presente que para tal fim a telecâmara tem um botão luminoso ligado aos terminais 3 e 4. De noite este botão deve ser premido para iluminar simultaneamente os cartões porta-nomes).

N.B. Ler o manual de instruções que acompanha os alimentadores Art. 6580-6581-6680-6681.



Art. 8083+8010+8004-8CT2

Art. 8083+8010+8004-8T20



Fig. 3

Fig. 3

Inserimento dell'unità di ripresa e del posto esterno.

Insertion of camera and speech unit.

Insertion de la caméra et du poste externe.

Kamera und Außenstelle einsetzen.

Inserción de la cámara y del aparato externo.

Aplicação da telecâmara e do posto externo.

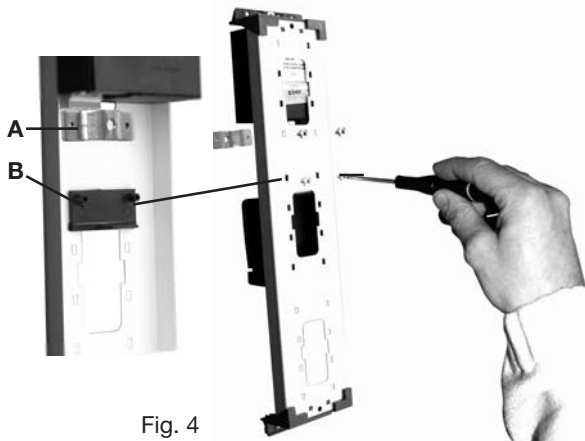

Fig. 4

Fig. 4

- Fissaggio di sicurezza sul retro dell'unità di ripresa e contemporaneo fissaggio dei particolari "A" per la serratura a vite e "B" per il posizionamento del posto esterno.
- Rear fixing of the camera unit and fixing of parts "A" is done using screw attachment and "B" for the speech unit mounting.
- Fixation de sécurité à l'arrière de l'unité de prise de vue et parallèlement fixation de les pièces "A" pour la serrure à vis et "B" pour le montage du poste externe.
- Rückseitige Befestigung der Kameraeinheit und Befestigung von Teilen "A" mittels Schraubenmontage und "B" fuer die Außenstellenmontage.
- Fijación de seguridad detrás de la cámara y fijación simultánea del particulares "A" para la cerradura a vid y "B" para el montaje del aparato externo.
- Fixação de segurança na parte de trás da telecâmara e simultânea fixação do pormenores "A" para o aperto por parafuso e "B" para a montagem do posto externo.

N.B. Il supporto accessorio (B) in dotazione alla telecamera viene utilizzato per il montaggio del posto esterno quando si utilizzano i moduli Art. 8T20 e 8CT2 nelle targhe serie 8000; non viene utilizzato invece quando la telecamera viene utilizzata in targhe con buca per posta.

Note: The support accessory (B) supplied with the speech unit is used when modules 8T20 and 8CT2 are installed with the 8000 series entry panels. The accessory is not required when the camera is used with letter-box type entry panels.

NOTE: le support accessoire (B) livré en standard avec le poste externe est utilisé pour le montage du poste externe lorsqu'on emploie les modules Art. 8T20 et 8CT2 dans les plaques de la série 8000; par contre il n'est pas utilisé lorsque la caméra est placée dans plaques avec boîte aux lettres.

HINWEIS: Die Halterung (B), die als Zubehör mit der Außenstelle mitgeliefert wird, wird für die Montage der Außenstation verwendet, wenn die Module Art. Nr. 8T20 und 8CT2 an Außenstationen der Serie 8000 zum Einsatz kommen. Sie wird hingegen nicht verwendet, wenn die Kamera an Außenstationen mit Briefkasten montiert wird.

N.B. El soporte accesorio (B) en dotación al aparato externo viene utilizado para el montaje del aparato externo cuando se utilizan los Módulos Art. 8T20 y 8CT2 en las placas multi-system serie 8000; no se puede utilizar en placas con buzón.

N.B. O suporte (acessorio) (B) fornecido com o posto externo é utilizado para a montagem do posto externo quando se utilizam os módulos Arts. 8T20 e 8CT2 nas botoneiras série 8000; não é utilizado, porém, quando a telecâmara é utilizada nas botoneiras com caixa de correio.

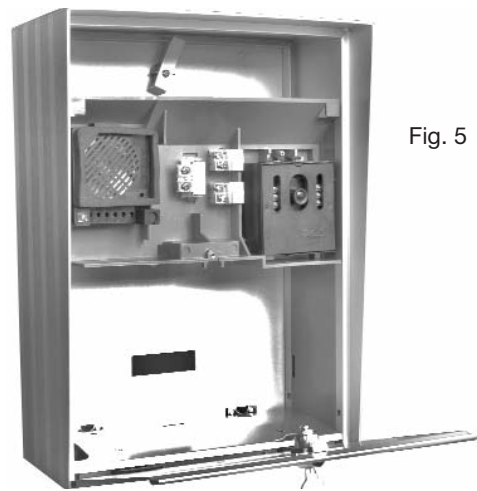

Fig. 5

Fig. 5

Installare la telecamera nel lato destro della buca posta e il posto esterno nel lato sinistro. Installer la caméra dans le côté droite de la plaque et le poste externe dans le côté gauche.

Die Kamera auf der rechten Seite des Klingeltableaus und die Sprechstelle auf der linken Seite einbauen.

Instalar la cámara en el lado derecho del buzón y el aparato externo en el lado izquierdo.

Instalar a telecâmara no lado direito da botoneira e o posto externo no lado esquerdo.

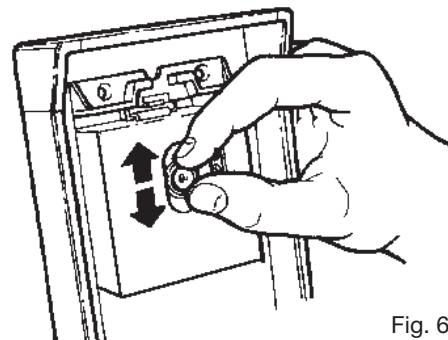
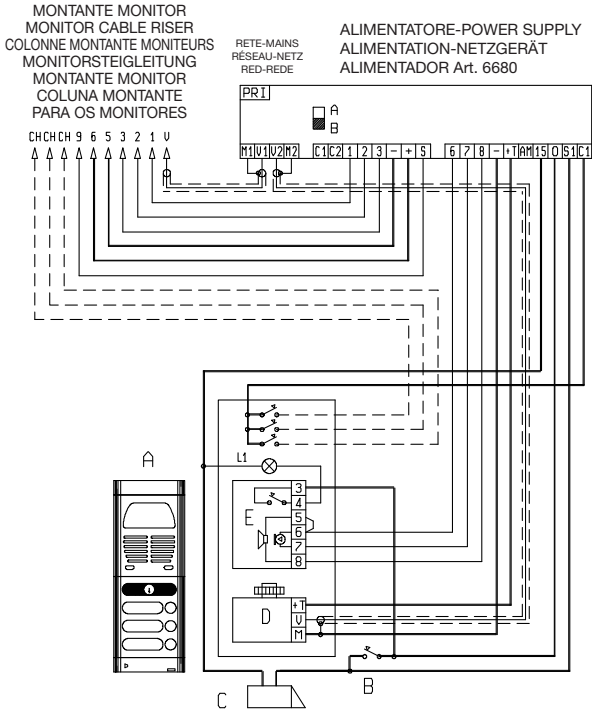

Fig. 6

Fig. 6

- Le unità di ripresa Art. 570C possono essere regolate manualmente sull'asse verticale per un miglior angolo di ripresa.
- Camera units Art. 570C can be adjusted manually on the vertical axis to improve the coverage angle.
- Les unités de prise de vue (Art. 570C) peuvent être réglées manuellement sur l'axe vertical pour un meilleur angle de prise de vue.
- Bei den Kameraeinheiten Art. 570C kann der vertikale Erfassungswinkel manuell eingestellt werden.
- Las cámaras Art. 570C pueden ser reguladas manualmente sobre el eje vertical para mejorar el ángulo de captación.
- A telecâmara Art. 570C pode ser regulada manualmente sob o eixo vertical para um melhor ângulo de focagem.

VARIANTE CON ALIMENTATORE ART. 6680
VARIATION WITH POWER SUPPLY ART. 6680
VARIANTE AVEC ALIMENTATION ART. 6680
SONDERSCHALTUNG MIT NETZGERÄT ART. 6680
VARIACIÓN CON ALIMENTADOR ART. 6680
VARIANTE COM ALIMENTADOR ART. 6680



- A- Targa con posto esterno
Entrance panel
Plaque de rue avec poste externe
Klingeltableau mit Außenstelle
Placa con aparato externo
Botoneira com posto externo
serie-série 3300, 8000 y PATAVIUM
- B- Pulsante supplementare serratura
Additional push-button for lock
Poussoir supplémentaire gâche
zusätzliche Türöffnertaste
Pulsador suplementario cerradura
Botão suplementar de trinco
- C- Serratura elettrica
Electric lock
Gâche électrique
Elektrischer Türöffner
Cerradura eléctrica
Trinco eléctrico 12V~
- D- Telecamera - Camera
Caméra - Kamera
Cámara - Telecâmara
Art. 570C
- E- Posto esterno
Speech unit
Poste externe
Außenstelle
- L1- Lampada luce targa
Bulb for panel lighting
Lampe d'éclairage plaque
Birne für Tastenbeleuchtung
Lâmpara luz escalera
Lâmpada da luz da botoneira
(3x24V 3W max.)
10x24V 3W con/with
Art. M832
16X24V 3W con/with
Art. 0832/030

VARIANTE CON ALIMENTATORE ART. 6580
VARIATION WITH POWER SUPPLY ART. 6580
VARIANTE AVEC ALIMENTATION ART. 6580
SONDERSCHALTUNG MIT NETZGERÄT ART. 6580
VARIACIÓN CON ALIMENTADOR ART. 6580
VARIANTE COM ALIMENTADOR ART. 6580

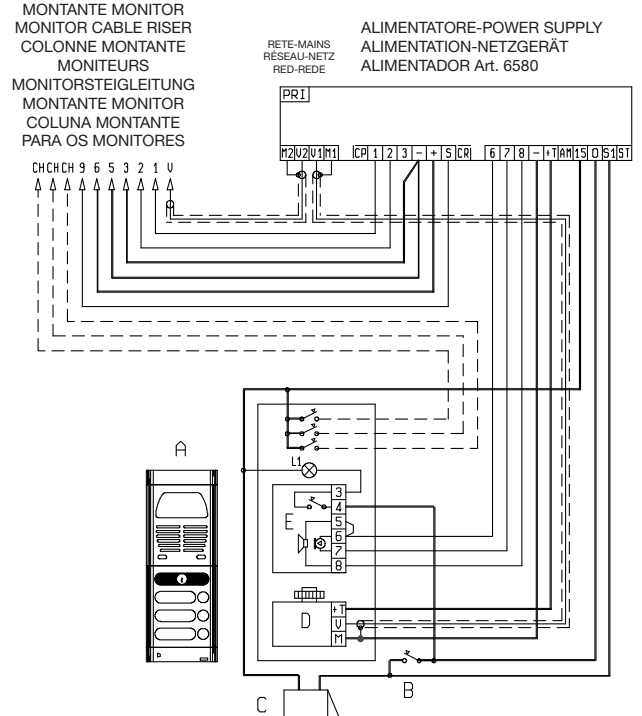

- A- Targa con posto esterno
Entrance panel
Plaque de rue avec poste externe
Klingeltableau mit Außenstelle
Placa con aparato externo
Botoneira com posto externo
serie-série 3300, 8000 y PATAVIUM
- B- Pulsante supplementare serratura
Additional push-button for lock
Poussoir supplémentaire gâche
zusätzliche Türöffnertaste
Pulsador suplementario cerradura
Botão suplementar de trinco
- C- Serratura elettrica
Electric lock
Gâche électrique
Elektrischer Türöffner
Cerradura eléctrica
Trinco eléctrico 12V~
- D- Telecamera - Camera
Caméra - Kamera
Cámara - Telecâmara
Art. 570C
- E- Posto esterno
Speech unit
Poste externe
Außenstelle
- L1- Lampada luce targa
Bulb for panel lighting
Lampe d'éclairage plaque
Birne für Tastenbeleuchtung
Lâmpara luz escalera
Lâmpada da luz da botoneira
(3x24V 3W max.)
10x24V 3W con/with
Art. M832
16X24V 3W con/with
Art. 0832/030



AVVERTENZE PER L'INSTALLATORE

- Leggere attentamente le avvertenze contenute nel presente documento in quanto forniscono importanti indicazioni riguardanti la sicurezza di installazione, d'uso e di manutenzione.
- Dopo aver tolto l'imballaggio assicurarsi dell'integrità dell'apparecchio. Gli elementi dell'imballaggio (sacchetti di plastica, polistirolo espanso, ecc.) non devono essere lasciati alla portata dei bambini in quanto potenziali fonti di pericolo. L'esecuzione dell'impianto deve essere rispondente alle norme CEI vigenti.
- È necessario prevedere a monte dell'alimentazione un appropriato interruttore di tipo bipolare facilmente accessibile con separazione tra i contatti di almeno 3mm.
- Prima di collegare l'apparecchio accertarsi che i dati di targa siano rispondenti a quelli della rete di distribuzione.
- Questo apparecchio dovrà essere destinato solo all'uso per il quale è stato espressamente concepito, e cioè per sistemi di citofonia o videocitofonia. Ogni altro uso è da considerarsi improprio e quindi pericoloso. Il costruttore non può essere considerato responsabile per eventuali danni derivanti da usi impropri, erronei ed irragionevoli.
- Prima di effettuare qualsiasi operazione di pulizia o di manutenzione, disinserire l'apparecchio dalla rete di alimentazione elettrica, spegnendo l'interruttore dell'impianto.
- In caso di guasto e/o di cattivo funzionamento dell'apparecchio, togliere l'alimentazione mediante l'interruttore e non manomettere l'apparecchio. Per l'eventuale riparazione rivolgersi solamente ad un centro di assistenza tecnica autorizzato dal costruttore. Il mancato rispetto di quanto sopra può compromettere la sicurezza dell'apparecchio.
- Non ostruire le aperture o fessure di ventilazione o di smaltimento calore e non esporre l'apparecchio a stillicidio o spruzzi d'acqua. Nessun oggetto pieno di liquido, quali vasi, deve essere posto sull'apparecchio.
- L'installatore deve assicurarsi che le informazioni per l'utente siano presenti sugli apparecchi derivati.
- Tutti gli apparecchi costituenti l'impianto devono essere destinati esclusivamente all'uso per cui sono stati concepiti.
- **ATTENZIONE:** per evitare di ferirsi, questo apparecchio deve essere assicurato al pavimento/alla parete secondo le istruzioni di installazione.
- Questo documento dovrà sempre rimanere allegato alla documentazione dell'impianto.

Direttiva 2002/96/CE (WEEE, RAEE).

Il simbolo del cestino barrato riportato sull'apparecchio indica che il prodotto, alla fine della propria vita utile, dovendo essere trattato separatamente dai rifiuti domestici, deve essere conferito in un centro di raccolta differenziata per apparecchiature elettriche ed elettroniche oppure riconsegnato al rivenditore al momento dell'acquisto di una nuova apparecchiatura equivalente.

L'utente è responsabile del conferimento dell'apparecchio a fine vita alle appropriate strutture di raccolta. L'adeguata raccolta differenziata per l'avvio successivo dell'apparecchio dismesso al riciclaggio, al trattamento e allo smaltimento ambientalmente compatibile contribuisce ad evitare possibili effetti negativi sull'ambiente e sulla salute e favorisce il riciclo dei materiali di cui è composto il prodotto. Per informazioni più dettagliate inerenti i sistemi di raccolta disponibili, rivolgersi al servizio locale di smaltimento rifiuti, o al negozio in cui è stato effettuato l'acquisto.

Rischi legati alle sostanze considerate pericolose (WEEE).

Secondo la nuova Direttiva WEEE sostanze che da tempo sono utilizzate comunemente su apparecchi elettrici ed elettronici sono considerate sostanze pericolose per le persone e l'ambiente. L'adeguata raccolta differenziata per l'avvio successivo dell'apparecchio dismesso al riciclaggio, al trattamento e allo smaltimento ambientalmente compatibile contribuisce ad evitare possibili effetti negativi sull'ambiente e sulla salute e favorisce il riciclo dei materiali di cui è composto il prodotto.

SAFETY INSTRUCTIONS FOR INSTALLERS

- Carefully read the instructions on this leaflet: they give important information on the safety, use and maintenance of the installation.
- After removing the packing, check the integrity of the set. Packing components (plastic bags, expanded polystyrene etc.) are dangerous for children. Installation must be carried out according to national safety regulations.
- It is convenient to fit close to the supply voltage source a proper bipolar type switch with 3 mm separation (minimum) between contacts.
- Before connecting the set, ensure that the data on the label correspond to those of the mains.
- This apparatus must only be used for the purpose for which it was expressly designed, e.g. for audio or video door entry systems. Any other use may be dangerous. The manufacturer is not responsible for damage caused by improper, erroneous or irrational use.
- Before cleaning or maintenance, disconnect the set.
- In the event of faults and/or malfunctions, disconnect from the power supply immediately by means of the switch and do not tamper with the apparatus.
- For repairs apply only to the technical assistance centre authorized by the manufacturer.
- Safety may be compromised if these instructions are disregarded.
- Do not obstruct opening of ventilation or heat exit slots and do not expose the set to dripping or sprinkling of water. No objects filled with liquids, such as vases, should be placed on the apparatus.
- Installers must ensure that manuals with the above instructions are left on connected units after installation, for users' information.
- All items must only be used for the purposes designed.
- **WARNING:** to prevent injury, this apparatus must be securely attached to the floor/wall in accordance with the installation instructions.
- This leaflet must always be enclosed with the equipment.

Directive 2002/96/EC (WEEE)

The crossed-out wheellie bin symbol marked on the product indicates that at the end of its useful life, the product must be handled separately from household refuse and must therefore be assigned to a differentiated collection centre for electrical and electronic equipment or returned to the dealer upon purchase of a new, equivalent item of equipment.

The user is responsible for assigning the equipment, at the end of its life, to the appropriate collection facilities. Suitable differentiated collection, for the purpose of subsequent recycling of decommissioned equipment and environmentally compatible treatment and disposal, helps prevent potential negative effects on health and the environment and promotes the recycling of the materials of which the product is made. For further details regarding the collection systems available, contact your local waste disposal service or the shop from which the equipment was purchased.

Risks connected to substances considered as dangerous (WEEE).

According to the WEEE Directive, substances since long usually used on electric and electronic appliances are considered dangerous for people and the environment. The adequate differentiated collection for the subsequent dispatch of the appliance for the recycling, treatment and dismantling (compatible with the environment) help to avoid possible negative effects on the environment and health and promote the recycling of material with which the product is compound.

CONSEILS POUR L'INSTALLATEUR

- Lire attentivement les instructions contenues dans ce document puisqu'elles fournissent d'importantes indications concernant la sécurité pour l'installation, l'emploi et la maintenance.
- Après avoir enlevé l'emballage s'assurer de l'intégrité de l'appareil. Les éléments de l'emballage (sachets en plastique, polystyrène, etc.) ne doivent pas être laissés à la portée des enfants, car ils peuvent être dangereux. L'exécution de l'installation doit être conforme aux normes nationales.
- Il est nécessaire de prévoir près de la source d'alimentation un interrupteur approprié, type bipolaire, avec une séparation entre les contacts d'au moins 3mm.
- Avant de connecter l'appareil s'assurer que les données reportées sur l'étiquette soient les mêmes que celles du réseau de distribution.
- Cet appareil devra être destiné uniquement à l'utilisation pour laquelle il a été expressément conçu, à savoir des dispositifs de portiers audio et vidéo. Tout autre emploi doit être considéré impropre et donc dangereux. Le constructeur ne peut pas être considéré responsable pour d'éventuels dommages résultant de l'emploi improprie, erroné et déraisonnable.
- Avant d'effectuer n'importe quelle opération de nettoyage ou de maintenance, débrancher l'appareil du réseau d'alimentation électrique, en éteignant l'interrupteur de l'installation.
- En cas de panne et/ou de mauvais fonctionnement de l'appareil, couper l'alimentation par l'interrupteur et ne pas intervenir sur l'appareil.
- Pour une éventuelle réparation s'adresser uniquement à un centre d'assistance technique autorisé par le constructeur. Si on ne respecte pas les instructions mentionnées ci-dessus on peut compromettre la sécurité de l'appareil.
- Ne pas obstruer les ouvertures et les fentes de ventilation ou de refroidissement et ne pas exposer l'appareil à l'égout ou jet d'eau. Aucun objet plein de liquide, comme les pots de fleurs, ne doit être posé sur l'appareil.
- L'installateur doit s'assurer que les renseignements pour l'utilisateur soient présents dans les appareils connectés.
- Tous les appareils constituant l'installation doivent être destinés exclusivement à l'emploi pour lequel ils ont été conçus.
- **ATTENTION :** pour éviter toute blessure, cet appareil doit être fixé au sol/mur selon les instructions d'installation.
- Ce document devra être toujours joint avec l'appareillage.

Directive 2002/96/CE (WEEE, RAEE)

Le symbole de panier barré se trouvant sur l'appareil indique que le produit, à la fin de sa vie utile, doit être traité séparément des autres déchets domestiques et remis à un centre de collecte différencié pour appareils électriques et électroniques ou remis au revendeur au moment de l'achat d'un nouvel appareil équivalent.

L'utilisateur est responsable du traitement de l'appareil en fin de vie et de sa remise aux structures de collecte appropriées. La collecte différenciée pour le démarrage successif de l'appareil remis au recyclage, au traitement et à l'élimination éocompatibles contribue à éviter les effets négatifs environnementaux et sur la santé tout en favorisant le recyclage des matériaux dont se compose le produit. Pour des informations plus détaillées sur les systèmes de collecte disponibles, contacter le service local d'élimination des déchets ou le magasin qui a vendu l'appareil.

Risques liés aux substances considérées dangereuses (WEEE).

Selon la Directive WEEE, substances qui sont utilisées depuis long temps habituellement dans des appareils électriques et électroniques sont considérées dangereuses pour les personnes et l'environnement. La collecte sélective pour le transfert suivant de l'équipement destiné au recyclage, au traitement et à l'écoulement environnemental compatible contribue à éviter possibles effets négatifs sur l'environnement et sur la santé et favorise le recyclage des matériaux dont le produit est composé.

ANWEISUNGEN FÜR DEN INSTALLATEUR

- Diese Anweisungen genau lesen, da sie über die Sicherheit beim Einbau, den Gebrauch und Pflege informieren.
- Nach dem Auspacken die Unversehrtheit des Geräts feststellen. Verpackungsteile (Plastiktüten, etc.) sind gefährlich für Kinder. Die Installation muss den nationalen Normen entsprechen.
- Es ist notwendig bei der Spannungsversorgungsquelle einen passenden zweipoligen Schalter einzubauen, der mindestens 3 mm Abstand zwischen den Kontakten haben muss.
- Vor dem Anschließen des Gerätes sich versichern, dass die Daten am Typenschild mit denen des Leitungsnetzes übereinstimmen.
- Das Gerät darf ausschließlich für den Einsatzbereich für den es konstruiert wurde, d.h. für Türsprechanlagen und Videotürsprechanlagen, verwendet werden. Jeder andere Gebrauch ist gefährlich. Der Hersteller nimmt keine Verantwortung für beim Missbrauch des Gerätes entstandene Schäden.
- Vor jeglicher Säuberung oder Nachpflege das Gerät vom Versorgungsnetz trennen.
- Im Fall von Defekten und/oder Betriebsstörungen des Gerätes, die Stromversorgung durch den Sicherungsschalter unterbrechen und keine Eingriffe am Gerät vornehmen.
- Für eine eventuelle Reparatur wenden Sie sich an eine offizielle technische Kundenbetreuungsstelle.
- Die Missachtung dieser Hinweise könnte Ihre Sicherheit gefährden.
- Die Lüftungsschlitze des Gerätes nicht abdecken und das Gerät keiner Feuchtigkeit oder Nässe aussetzen. Auf das Gerät darf kein mit Wasser gefüllter Gegenstand, wie zum Beispiel eine Vase, gestellt werden.
- Der Installateur muss nach dem Einbau darauf achten, dass diese Hinweise zur Benutzerinformation immer bei den Geräten vorhanden sind.
- Alle Geräte dürfen nur für den vorbestimmten Gebrauch verwendet werden.
- **ACHTUNG:** Um Verletzungen zu vermeiden, muss dieses Gerät, wie in den Installationsanleitungen beschrieben, sicher an der Wand befestigt werden.
- Dieses Blatt muss den Geräten immer beigelegt werden.

Richtlinie 2002/96/EG (WEEE)

Das am Gerät angebrachte Symbol des durchgestrichenen Abfallkorbs bedeutet, dass das Produkt am Ende seiner Lebenszeit vom Hausmüll getrennt zu entsorgen ist, und einer Müllsammelstelle für Elektro- und Elektronik-Altgeräte zugeführt, oder bei Kauf eines neuen gleichartigen Geräts dem Händler zurückgegeben werden muss.

Der Benutzer ist dafür verantwortlich, dass das Gerät am Ende seiner Nutzungsdauer zu den entsprechenden Sammelstellen gebracht wird. Die korrekte getrennte Sammlung des Geräts für seine anschließende Zuführung zum Recycling, zur Behandlung und zur umweltgerechten Entsorgung trägt dazu bei, mögliche negative Auswirkungen auf die Umwelt und auf die Gesundheit zu vermeiden und begünstigt die Wiederverwertung der Werkstoffe des Produkts. Für genauere Informationen über die verfügbaren Sammelsysteme wenden Sie sich bitte an den örtlichen Müllsammel-dienst oder an den Händler, bei dem Sie das Gerät gekauft haben.

Risiken, die mit den als gefährlich geltenden Stoffen verbunden sind (WEEE).

Bezugnehmend auf die WEEE – Richtlinie werden Stoffe, die schon lange in elektrischen und elektronischen Anlagen verwendet werden, für Personen und Umwelt als gefährlich betrachtet. Die getrennte Müllsammung für das darauffolgende Geräte-Recycling und umweltfreundliche Entsorgung, tragen zur Vermeidung möglicher negativer Auswirkungen für die menschliche Gesundheit und für die Umwelt bei. Die getrennte Müllsammung trägt zur Wiederverwertung der Stoffe, aus denen das Produkt besteht, bei.

CONSEJOS PARA EL INSTALADOR

- Leer atentamente los consejos contenidos en el presente documento en cuanto dan importantes indicaciones concernientes a la seguridad de la instalación, del uso y de la manutención.
- Después de haber quitado el embalaje asegurarse de la integridad del aparato.
- Los elementos del embalaje (bolsos de plástico etc.) no tienen que ser dejados al alcance de los niños en cuanto posibles fuentes de peligro. La ejecución de la instalación, debe respetar las normas en vigor.
- Es necesario instalar cerca la fuente de alimentación un interruptor apropiado, de tipo bipolar, con una separación entre los contactos de al menos 3mm.
- Antes de conectar el aparato asegurarse que los datos de la placa sean iguales a los de la red de distribución
- Este aparato debe destinarse exclusivamente al uso para el que está diseñado, es decir para sistemas de porteros automáticos o videoporteros. Los otros usos deben ser considerados impropios y por lo tanto peligrosos. El constructor no puede ser considerado responsable de eventuales daños causados por usos impropios erróneos e irrazonables.
- Antes de efectuar cualquiera operación de limpieza o de manutención, desconectar el aparato de la red de alimentación eléctrica, apagando el interruptor de la instalación.
- En caso de fallo y/o funcionamiento incorrecto del aparato, desconecte la alimentación mediante el interruptor y no lo manipule. Para eventuales reparaciones recurrir solamente a un centro de asistencia técnica autorizado por el constructor. La falta de respeto a lo anteriormente expuesto puede comprometer la seguridad del aparato.
- No obstruir las aberturas o hendiduras de ventilación o de salida calor. No coloque sobre el aparato ningún objeto que contenga líquidos (por ejemplo, una maceta).
- El instalador debe asegurarse que las informaciones para el usuario sean presentes en los aparatos derivados.
- Todos los aparatos que constituyen la instalación deben ser destinados exclusivamente al uso para el cual fueron concebidos.
- **ATENCIÓN:** para evitar daños personales, sujete este aparato al suelo/pared siguiendo las instrucciones de instalación.
- Este documento tendrá que ser siempre adjuntado al aparato.

Directiva 2002/96/CE (WEEE, RAEE)

El símbolo del cubo de basura tachado, presente en el aparato, indica que éste, al final de su vida útil, no debe desecharse junto con la basura doméstica sino que debe llevarse a un punto de recogida diferenciada para aparatos eléctricos y electrónicos o entregarse al vendedor cuando se compre un aparato equivalente.

El usuario es responsable de entregar el aparato a un punto de recogida adecuado al final de su vida. La recogida diferenciada de estos residuos facilita el reciclaje del aparato y de sus componentes, permite su tratamiento y eliminación de forma compatible con el medioambiente y previene los efectos negativos en la naturaleza y la salud de las personas. Si desea obtener más información sobre los puntos de recogida, contacte con el servicio local de recogida de basura o con la tienda donde adquirió el producto.

Riesgos conectados a sustancias consideradas peligrosas (WEEE).

Según la Directiva WEEE, sustancias que desde tiempo son utilizadas comunemente en aparatos eléctricos ed electrónicos son consideradas sustancias peligrosas para las personas y el ambiente. La adecuada colección diferenciada para el siguiente envío del aparato destinado al reciclaje, tratamiento y eliminación ambientalmente compatible contribuye a evitar posibles efectos negativos sobre el ambiente y la salud y favorece el reciclaje de los materiales que componen el producto.

CUIDADOS A TER PELO INSTALADOR

- Ler atentamente as advertências contidas no presente documento que fornecem importantes indicações no que diz respeito à segurança da instalação, ao uso e à manutenção.
- Após retirar a embalagem, assegurar-se da integridade do aparelho. Todos os elementos da embalagem (sacos plásticos, esferovite, etc.) não devem ser deixados ao alcance de crianças pois são fontes potenciais de perigo. A execução da instalação deve respeitar a regulamentação vigente no país.
- É necessário instalar, perto da fonte de alimentação, um interruptor apropriado, do tipo bipolar, com uma separação mínima de 3 mm entre os contactos.
- Antes de ligar o aparelho verificar se os dados da placa estão de acordo com os da rede de distribuição.
- Este aparelho destina-se apenas ao uso para o qual foi expressamente concebido, ou seja, para sistemas áudio ou vídeo. Qualquer outra utilização deve ser considerada imprópria e por conseguinte perigosa. O construtor não pode ser considerado responsável por eventuais danos provocados por usos impróprios, errados e irracionáveis.
- Antes de efectuar qualquer operação de limpeza ou de manutenção, desligar o aparelho da rede de alimentação eléctrica através do dispositivo instalado.
- Em caso de avaria e/ou de mau funcionamento do aparelho, desligue a alimentação através do interruptor e não aditere o aparelho. Para uma eventual reparação recorrer somente a um centro de assistência técnica autorizado pelo construtor. O não cumprimento de tudo quanto anteriormente se disse pode comprometer a segurança do aparelho.
- Não obstruir as aberturas ou ranhuras de ventilação ou de dissipação de calor e não expor o aparelho ao estilhido da pulverização de água. Nenhum objecto cheio de líquido, tais como vasos, deve ser posto sobre o aparelho.
- O instalador deve assegurar-se de que as informações para o utilizador estão presentes nos aparelhos.
- Todos os aparelhos que constituem a instalação devem ser destinados exclusivamente ao uso para o qual foram concebidos.
- **ATENÇÃO:** para evitar lesões, este aparelho deve ser fixado ao pavimento/à parede de acordo com as instruções de instalação.
- Este documento deverá estar sempre junto ao aparelho.

Norma 2002/96/CE (WEEE, RAEE)

O símbolo do cesto barrado referido no aparelho indica que o produto, no fim da sua vida útil, tendo que ser tratado separadamente dos refugos domésticos, deve ser entregue num centro de recolha diferenciada para aparelhagens eléctricas e electrónicas ou reconsignado ao revendedor no momento de aquisição dum novo aparelho equivalente.

O utente é responsável de entregar o aparelho a um ponto de recolha adequado no fim da sua vida. A recolha diferenciada de estos resíduos facilita a reciclagem do aparelho dos seus componentes, permite o seu tratamento e a eliminação de forma compatível com o meio ambiente e prevem os efeitos negativos na natureza e saúde das pessoas. Se se pretender mais informações sob os pontos de recolha, contacte o serviço local de recolha de refugos ou o negócio onde adquiriu o produto.

Perigos referidos a substâncias consideradas perigosas (WEEE).

Según a Directiva WEEE, substâncias que desde há tempo utilizam-se comunemente nos aparelhos eléctricos e electrónicos são consideradas substâncias perigosas para as pessoas e o ambiente. A devida coleção diferenciada para o envio seguinte da aparelhagem deixada de usar para a reciclagem, ao tratamento e à eliminação ambientalmente compatível contribui a evitar possíveis efeitos negativos no ambiente e na saúde e favorece o reciclaje dos materiais dos quais o produto é composto.





FILIALI ITALIA

Torino

Strada del Drosso, 33/8
10135 Torino

Milano

Via Conti Biglia, 2
20162 Milano

FILIALI ESTERE

ELVOX Austria GmbH

Grabenweg 67
A-6020 Innsbruck

ELVOX Shanghai Electronics Co. LTD

Room 2616, No. 325 Tianyaoqiao Road
Xuhui District
200030 Shanghai, Cina

ELVOX Costruzioni elettroniche S.p.A. - ITALY

Via Pontarola, 14/a - 35011 Campodarsego (Padova)
Tel 049 9202511 - Fax 049 9202603 - info@elvox.com
Telefax Export Dept. +39/049 9202601 - elvoxexp@elvox.com

www.elvox.com